



DIM.FAT.00.211 -005/2020 (5ª MED. 3ª ET. INTERM.)

Rio de Janeiro, 29 de julho de 2020.

CARTA DE ENCAMINHAMENTO DE MEDIÇÃO COM RESSALVAS**5ª MEDIÇÃO – 3ª ETAPA INTERMEDIÁRIA****PERÍODO DE 27/06/2020 a 11/07/2020****A:****Prefeitura da Cidade do Rio de Janeiro - PCRJ****Secretaria Municipal de Infraestrutura, Habitação e Conservação****Subsecretaria de Conservação e Técnico-operacional - SUBCTO****Coordenadoria Geral de Engenharia e Conservação****Ref.: “Serviços de Recuperação dos Pavimentos nos Logradouros Relacionados na Área da A.P. 4 – Programa Pavimenta Rio”.****Processo Nº 06/300.120/2020 – Contrato Nº 024/2020.**

Prezado Senhor,

A **DIMENSIONAL ENGENHARIA LTDA**, pessoa jurídica de direito privado, inscrita no **CNPJ/MF sob o nº 00.299.904/0001-60**, com sede na Rua Sete de Setembro, nº 98 - grupo 605 - Rio de Janeiro, detentora do Contrato em referência, que tem por objeto os **“Serviços de Recuperação dos Pavimentos nos Logradouros Relacionados na Área da A.P. 4 – Programa Pavimenta Rio”**, vem, por meio da presente, encaminhar em ANEXO 1, a **Nota Fiscal nº 007008/2020**, no valor de **R\$ 1.444.113,53 (hum milhão, quatrocentos e quarenta e quatro mil, cento e treze reais e cinquenta e três centavos)**, assim como toda documentação contratualmente exigível da empresa, referente aos serviços prestados no mencionado Contrato relativos à **5ª Medição de Serviços - 3ª Etapa Intermediária, executados no período de 27/06/2020 à 11/07/2020**, para pagamento, no máximo, no prazo disposto no Parágrafo Primeiro da Cláusula Quarta.

Insta salientar que os valores ora faturados baseiam-se exclusivamente nos levantamentos, nas memórias de cálculos e boletim de medição elaboradas pela Comissão de Fiscalização, nomeada através da PORTARIA “P” N.º 034 DE 08 DE MAIO DE 2020, publicada no DORIO de 12 de maio de 20.

ETHOS Empresa Signatária do Pacto pela
Integridade e Contra a Corrupção



DS
BM

DS
DS



Nesse tocante, a empresa está procedendo ao faturamento dos quantitativos e valores apurados unilateralmente pela comissão, assim como nas medições anteriores, em que manifestamos a discordância de quantitativos e critérios adotados mas, que por única e exclusivamente devido ao cenário de total insustentabilidade financeira da empresa e do contrato, ressaltando expressamente o seu direito ao recebimento dos quantitativos reais executados e reiterando a sua discordância com alguns critérios adotados, dentre eles a apropriação de itens não medidos e outros medidos aquém do executado ou apurados de divergente da unidade contratual e das diretrizes normativas. Segue em ANEXO 2, demonstrativo das diferenças de apuração entre a medição elaborada pela Comissão e pela Dimensional e, exemplificativamente, algumas observações abaixo:

1. Não conseguimos entender as quantidades medidas dos equipamentos e mão de obra remunerados por disponibilidade, não sendo as quantidades medidas compatíveis com nossas apropriações. Salientamos que todas as frentes de serviços são acompanhadas por apropriadores da Dimensional, que equiparam todas as informações presentes nas memórias de cálculos enviadas pela empresa;
2. Na memória de cálculo, constam itens de equipamentos com medição de horas produtivas e improdutivas por estimativa percentual explícita, sendo tal prática, não aderente às diretrizes dos órgãos de controle. Salientamos mais uma vez, que todas as frentes de serviços são acompanhadas por apropriadores da Dimensional que equiparam todas as informações presentes nas memórias de cálculos enviadas pela empresa;
3. A memória de cálculo da medição enviada pela Comissão não apresenta a área topográfica medida de fresagem. Uma vez, que a memória da Comissão apresentou informações distintas das enviadas pela Dimensional, principalmente no serviço de fresagem, faz-se necessário o encaminhamento do croqui topográfico com as áreas consideradas, de forma a trazer confiabilidade nos valores medidos. Segue abaixo, quadro comparativo das áreas apropriadas de

ETHOS Empresa Signatária do Pacto pela
Integridade e Contra a Corrupção



pavimentação e volumes de fresagem pela Comissão e pela Dimensional:

LOGRADOURO	1ª MEDIÇÃO			BINDER (M³)		CAPA (M³)		CAPA C/ POLIMERO (M³)	
	DIMENSIONAL	FISCALIZAÇÃO*1	FISCALIZAÇÃO*2	DIMENSIONAL	FISCALIZAÇÃO	DIMENSIONAL	FISCALIZAÇÃO	DIMENSIONAL	FISCALIZAÇÃO
ESTRADA DO RIO GRANDE	490,20	787,72	727,14	10.134,38	10.134,38	-	-	-	-
AV. JOSÉ SILVA DE AZEVEDO NETO	193,90	-	-	-	-	3.995,87	-	-	-
AV. JOÃO CABRAL DE MELLO NETO	-	-	-	-	-	-	-	-	-
RUA TIROL	-	-	-	-	-	-	-	-	-
RUA CMDT. RUBENS SILVA	-	-	-	-	-	-	-	-	-
ESTRADA DO GABINAL	-	-	-	-	-	-	-	-	-
SUBTOTAL	684,10	787,72	727,14	10.134,38	10.134,38	3.995,87	-	-	-
ACUMULADO	684,10	787,72	727,14	10.134,38	10.134,38	3.995,87	-	-	-

LOGRADOURO	2ª MEDIÇÃO			BINDER (M³)		CAPA (M³)		CAPA C/ POLIMERO (M³)	
	DIMENSIONAL	FISCALIZAÇÃO*1	FISCALIZAÇÃO*2	DIMENSIONAL	FISCALIZAÇÃO	DIMENSIONAL	FISCALIZAÇÃO	DIMENSIONAL	FISCALIZAÇÃO
ESTRADA DO RIO GRANDE	707,83	492,93	952,46	14.739,05	14.739,05	-	-	-	-
AV. JOSÉ SILVA DE AZEVEDO NETO	411,45	754,85	411,45	-	-	8.850,00	12.845,87	-	-
AV. JOÃO CABRAL DE MELLO NETO	-	355,96	-	-	-	-	-	-	-
RUA TIROL	-	-	-	-	-	-	-	-	-
RUA CMDT. RUBENS SILVA	-	-	-	-	-	-	-	-	-
ESTRADA DO GABINAL	-	-	-	-	-	-	-	-	-
SUBTOTAL	1.119,28	1.603,74	1.363,91	14.739,05	14.739,05	8.850,00	12.845,87	-	-
ACUMULADO	1.803,38	2.391,46	2.091,05	24.873,43	24.873,43	12.845,87	12.845,87	-	-

LOGRADOURO	3ª MEDIÇÃO			BINDER (M³)		CAPA (M³)		CAPA C/ POLIMERO (M³)	
	DIMENSIONAL	FISCALIZAÇÃO*1	FISCALIZAÇÃO*2	DIMENSIONAL	FISCALIZAÇÃO	DIMENSIONAL	FISCALIZAÇÃO	DIMENSIONAL	FISCALIZAÇÃO
ESTRADA DO RIO GRANDE	556,51	279,78	257,97	10.967,11	10.967,11	4.810,41	4.810,41	-	-
AV. JOSÉ SILVA DE AZEVEDO NETO	532,84	85,76	130,43	-	-	15.608,83	15.608,83	-	-
AV. JOÃO CABRAL DE MELLO NETO	465,24	40,44	-	-	-	9.304,70	9.304,70	-	-
RUA TIROL	-	-	-	-	-	-	-	-	-
RUA CMDT. RUBENS SILVA	-	-	-	-	-	-	-	-	-
ESTRADA DO GABINAL	-	-	-	-	-	-	-	-	-
SUBTOTAL	1.554,59	405,98	388,40	10.967,11	10.967,11	29.723,94	29.723,94	-	-
ACUMULADO	3.357,97	2.797,44	2.479,45	35.840,54	35.840,54	42.569,81	42.569,81	-	-

LOGRADOURO	4ª MEDIÇÃO			BINDER (M³)		CAPA (M³)		CAPA C/ POLIMERO (M³)	
	DIMENSIONAL	FISCALIZAÇÃO*1	FISCALIZAÇÃO*2	DIMENSIONAL	FISCALIZAÇÃO	DIMENSIONAL	FISCALIZAÇÃO	DIMENSIONAL	FISCALIZAÇÃO
ESTRADA DO RIO GRANDE	-	-	-	-	-	14.179,52	14.179,52	24.873,43	24.873,73
AV. JOSÉ SILVA DE AZEVEDO NETO	-	-	-	-	-	-	-	-	-
AV. JOÃO CABRAL DE MELLO NETO	13,11	-	-	-	-	-	-	-	-
RUA TIROL	276,87	261,45	244,92	-	-	-	-	3.983,73	3.983,73
RUA CMDT. RUBENS SILVA	34,93	65,87	34,78	-	-	-	-	-	-
ESTRADA DO GABINAL	-	-	-	-	-	-	-	-	-
SUBTOTAL	324,91	327,31	279,70	-	-	14.179,52	14.179,52	28.857,16	28.857,46
ACUMULADO	3.682,88	3.124,75	2.759,15	35.840,54	35.840,54	56.749,33	56.749,33	28.857,16	28.857,46

LOGRADOURO	5ª MEDIÇÃO			BINDER (M³)		CAPA (M³)		CAPA C/ POLIMERO (M³)	
	DIMENSIONAL	FISCALIZAÇÃO*1	FISCALIZAÇÃO*2	DIMENSIONAL	FISCALIZAÇÃO	DIMENSIONAL	FISCALIZAÇÃO	DIMENSIONAL	FISCALIZAÇÃO
ESTRADA DO RIO GRANDE	-	-	293,28	-	-	-	-	1.894,04	1.894,04
AV. JOSÉ SILVA DE AZEVEDO NETO	-	-	-	-	-	-	-	-	-
AV. JOÃO CABRAL DE MELLO NETO	-	-	-	-	-	-	-	-	-
RUA TIROL	-	-	-	-	-	-	-	-	-
RUA CMDT. RUBENS SILVA	-	-	-	-	-	-	-	1.534,68	1.534,68
ESTRADA DO GABINAL	630,95	710,90	626,47	1.053,75	1.053,75	-	-	12.190,60	12.190,60
SUBTOTAL	630,95	710,90	919,75	1.053,75	1.053,75	-	-	15.619,32	15.619,32
ACUMULADO	4.313,83	3.835,65	3.678,90	36.894,29	36.894,29	56.749,33	56.749,33	44.476,48	44.476,78

LOGRADOURO	ACUMULADO			BINDER (M³)		CAPA (M³)		CAPA C/ POLIMERO (M³)	
	DIMENSIONAL	FISCALIZAÇÃO*1	FISCALIZAÇÃO*2	DIMENSIONAL	FISCALIZAÇÃO	DIMENSIONAL	FISCALIZAÇÃO	DIMENSIONAL	FISCALIZAÇÃO
ESTRADA DO RIO GRANDE	1.754,54	1.560,43	2.230,84	35.840,54	35.840,54	18.989,93	18.989,93	26.767,47	26.767,77
AV. JOSÉ SILVA DE AZEVEDO NETO	1.138,19	840,61	541,88	-	-	28.454,70	28.454,70	-	-
AV. JOÃO CABRAL DE MELLO NETO	478,35	396,40	-	-	-	9.304,70	9.304,70	-	-
RUA TIROL	276,87	261,45	244,92	-	-	-	-	3.983,73	3.983,73
RUA CMDT. RUBENS SILVA	34,93	65,87	34,78	-	-	-	-	1.534,68	1.534,68
ESTRADA DO GABINAL	630,95	710,90	626,47	1.053,75	1.053,75	-	-	12.190,60	12.190,60
TOTAL	4.313,83	3.835,65	3.678,90	36.894,29	36.894,29	56.749,33	56.749,33	44.476,48	44.476,78

OBSERVAÇÃO:

*1 O VOLUME DE FRESAGEM DE 3.835,62M³ REFERE-SE AO PESO APURADO PELAS NOTAS DE BALANÇA DA PREFEITURA DIVIDIDO PELO PESO ESPECÍFICO APONTADO NA MEMÓRIA DE CÁLCULO DA FISCALIZAÇÃO (2,30 T/M³) E APROPRIADAS DIARIAMENTE CONFORME EXECUÇÃO DE CADA LOGRADOURO.

*2 O VOLUME DE FRESAGEM DE 3.678,90M³ REFERE-SE AO VOLUME APONTADO NAS MEMÓRIAS DE CÁLCULO ENVIADAS PELA FISCALIZAÇÃO.

4. O item de fresagem, cuja unidade do catálogo SCO e da planilha orçamentária é em metros cúbicos, está sendo aferido pela Comissão,



por tonelada e transformado em metros cúbicos por um peso específico. Desta forma, destacamos que a forma de aferição deste item, devido à sua unidade de medida e conforme orientações técnicas consolidadas, bem como nenhum estabelecimento diverso no TR, Edital ou Contrato, deve se dar pela área efetivamente executada multiplicada pela espessura de projeto. Igualmente, não se possui informação de suporte do peso apontado nas memórias de cálculo da Comissão, uma vez que este difere-se do peso total apropriado pelas notas de balança da Prefeitura, o que representa uma diferença de 360,52 T ou 156,75m³, quando este peso é dividido pelo peso específico apontado nas memórias da fiscalização (2,30T/m³).

5. Não identificamos o item de recebimento de carga, descarga e manobra de caminhão, uma vez que o item de transporte *TC 04.05.0700 (/) - Transporte de carga de qualquer natureza, **exclusive as despesas de carga e descarga tanto de espera do caminhão como do servente ou equipamento auxiliar(...)***, não remuneram esse custo. Solicitamos a inclusão do item de remuneração das despesas de recebimento de carga, descarga e manobra de caminhão (código EMOP 05.100.0000) na lista de itens propostos em RERRA.
6. Não foram considerados, assim como, outros reduzidos, diversos itens indiscutivelmente necessários e de custos diretos já efetivamente alocados, relativos a administração local da obra, tais como barraco de obras, mão de obra de auxiliar administrativo, engenheiro de obras, técnico de nível médio (segurança do trabalho) e vigia.

Por fim, encaminhamos em ANEXO 3, cópia da medição de serviços elaborada pela empresa, a qual julga a mais aderente à realidade contratual, com a documentação de suporte que julga pertinente para possibilitar a análise e aferição daquilo que está sendo apurado, da Medição 5 - Etapa 3 Intermediária, enviada por e-mail do dia 16/07/2020 à Comissão, bem como todas as informações comprobatórias dos serviços executados conforme relação abaixo:

- E-mail de encaminhamento da medição

ETHOS Empresa Signatária do Pacto pela
Integridade e Contra a Corrupção





- Boletim de Medição
- Relatório Fotográfico
- Diário de Obras
- Memória de Cálculo
- Projetos de Apropriação de Execução de Obras baseados no Projeto Topográfico (com demarcação das áreas e respectivos volumes dos serviços executados)
- Mapas de Distância Média de Transporte
- Projeto Executivo

Cabe destacar ainda, a queda da produção por falta de frentes de serviços liberadas por empenho financeiro, o que ensejou na impossibilidade de alcance da meta estipulada no cronograma contratual, por motivos totalmente alheios à vontade da Dimensional.

Ademais, convidamos a todos a visitarem o site de transparência da obra, desenvolvido e mantido pela Dimensional: www.pavimentarioap4.com.br.

Atenciosamente,

DocuSigned by:

C5C76A237ABE472

DIMENSIONAL ENGENHARIA LTDA.

ETHOS Empresa Signatária do Pacto pela
Integridade e Contra a Corrupção





**PREFEITURA
DA CIDADE DO RIO DE JANEIRO**

Secretaria Municipal de Infraestrutura, Habitação e Conservação - SMIHC
Subsecretaria de Conservação

ANEXO I DA PORTARIA "N" SECONSERMA Nº 05 DE 23 DE MAIO DE 2018 – PÁGINA 01/06

**DECLARAÇÃO DE CONFORMIDADE DOS DOCUMENTOS DO PROCESSO DE FATURAMENTO
COM USO DE MÃO DE OBRA DE PESSOA JURÍDICA**

ITEM	DESCRIÇÃO DOS DOCUMENTOS	CONFIRMAÇÃO INDICAR FLS.
01	<p>FATURA E FOLHA DE MEDIÇÃO:</p> <p>a) Estão atestadas por, no mínimo, 03 (três) atestadores (assinatura e carimbo) para serviços de área técnica ou para Contrato acima de R\$ 80.000,00, conforme determina o Decreto nº 34.012/2011.</p> <p>b) Indicam o período da medição, a etapa, o objeto, nº do Contrato e nº do processo instrutivo.</p> <p>c) Estão atestadas (assinatura e carimbo) nos campos Confere, Coordenador Geral e/ou Visto, respectivamente, pelo servidor que as conferiu (Conferente) e pelo Coordenador Geral ou Responsável/Substituto autorizado/nomeado (hierarquicamente superior aos fiscais), conforme Resolução SMO nº 169/1980.</p>	
02	<p>NOTA FISCAL:</p> <p>a) Tem a indicação da Prefeitura da Cidade do Rio de Janeiro e do CNPJ 042.498.733/0001-48 como Tomador dos Serviços.</p> <p>b) Tem data de emissão que favorece o recolhimento da retenção do INSS, em tempo hábil, pela Secretaria Municipal de Fazenda, para que se evite incidência de juros a serem pagos pelo Município, tendo em vista o prazo para cumprimento da retenção legal de recolhimento até dia 20 (vinte) do mês subsequente ao da emissão do respectivo documento fiscal, ou até o dia útil imediatamente anterior se não houver expediente bancário naquele dia.</p> <p>c) No caso de Nota Fiscal Eletrônica, foi verificada a sua autenticidade junto ao site do respectivo Município.</p> <p>d) Indica o período da medição, a etapa, o objeto, nº do Contrato e nº do processo instrutivo.</p> <p>e) Está atestada por, no mínimo, 03 (três) atestadores (assinatura e carimbo) para serviços de área técnica ou para Contrato acima de R\$ 80.000,00, conforme determina o Decreto nº 34.012/2011.</p> <p>f) Foi verificada a situação cadastral do prestador de serviço de outro município no CEPOM, quando aplicável, através do site http://dief.rio.gov.br/cepom, quanto ao ISS.</p>	
03	<p>QUADRO/JUSTIFICATIVA COMPROVANDO BASE DE CÁLCULO DO INSS QUANDO RETIDO A MENOR NA NOTA FISCAL (VALORES/ITENS REF. MÃO DE OBRA) OU ISENTO DE RETENÇÃO (QUANDO SÓ EQUIPAMENTO) – INFRN Nº 971/09 ART. 121:</p> <p>a) Está juntado e assinado pelo Representante Legal da Empresa Contratada, devidamente identificado.</p>	

Comissão de Fiscalização/Atestadores da Despesa
(nome/cargo/matricula dos servidores designados)

DS
BM

DS
[Assinatura]

DS
[Assinatura]

DS
[Assinatura]

ANEXO I DA PORTARIA "N" SECONSERMA Nº 05 DE 23 DE MAIO DE 2018 – PÁGINA 02/06**DECLARAÇÃO DE CONFORMIDADE DOS DOCUMENTOS DO PROCESSO DE FATURAMENTO
COM USO DE MÃO DE OBRA DE PESSOA JURÍDICA**

ITEM	DESCRIÇÃO DOS DOCUMENTOS	CONFIRMAÇÃO INDICAR FLS.
04	BOLETIM DE DESEMPENHO: a) Está atestado por, no mínimo, 03 (três) atestadores (assinatura e carimbo), formalmente designados, conforme determina o Decreto nº 34.012/2011. b) Indica o nome dos fiscais, o nº do boletim, nº da medição, o nº da etapa, o objeto e o nº do Contrato. c) Está preenchido devidamente com as notas conceituais, o índice de desempenho da etapa e a justificativa para os conceitos aplicados. d) Está assinado pelo Representante Legal da Empresa Contratada, devidamente identificado.	
05	NOTA(S) DE EMPENHO(S) INDICADA(S) PARA O PRESENTE FATURAMENTO: a) Tem saldo suficiente para atender o valor total da presente medição. b) Tem como favorecido, o emitente dos documentos comprobatórios da cobrança. c) Cópia(s) está(ão) juntada(s).	
06	MEMORANDO DE INÍCIO OU COMUNICAÇÃO DE INÍCIO: a) Cópia está juntada.	
07	CRONOGRAMA VIGENTE: a) Cópia está juntada.	
08	QUADRO RESOLUÇÃO SMO Nº 169/80 (ELEMENTOS DA MEDIÇÃO, LOGRADOUROS BENEFICIADOS NA MEDIÇÃO E VALORES POR AP): a) Está devidamente preenchido, com as quantidades relacionadas aos respectivos logradouros beneficiados pela execução dos serviços, correspondente à medição apresentada e de acordo com os elementos orçados no contrato. b) Indica o período da medição, a etapa, o objeto, nº do Contrato e nº do processo instrutivo. c) Está atestado por, no mínimo, 03 (três) atestadores (assinatura e carimbo), formalmente designados, conforme determina o Decreto nº 34.012/2011.	
09	RELATÓRIO FOTOGRÁFICO: a) Está atestado por, no mínimo, 03 (três) atestadores (assinatura e carimbo), formalmente designados, conforme determina o Decreto nº 34.012/2011. b) Indica o período da medição, a etapa, o objeto, nº do Contrato e nº do processo instrutivo.	
10	RESUMO DOS VALORES UTILIZADOS POR AP OU POR USINA DE ASFALTO, CONFORME O CASO: a) Está atestado por, no mínimo, 03 (três) atestadores (assinatura e carimbo), formalmente designados, conforme determina o Decreto nº 34.012/2011. b) Indica o período da medição, a etapa, o objeto, nº do Contrato e nº do processo instrutivo.	

Comissão de Fiscalização/Atestadores da Despesa
(nome/cargo/matricula dos servidores designados)

DS
BMDS
DS
DS

ANEXO I DA PORTARIA "N" SECONSERMA Nº 05 DE 23 DE MAIO DE 2018 – PÁGINA 03/06**DECLARAÇÃO DE CONFORMIDADE DOS DOCUMENTOS DO PROCESSO DE FATURAMENTO
COM USO DE MÃO DE OBRA DE PESSOA JURÍDICA**

ITEM	DESCRIÇÃO DOS DOCUMENTOS	CONFIRMAÇÃO INDICAR FLS.
11	<p>NOTA(S) FISCAL(IS), RELATIVAS(S) AO(S) MATERIAL(IS) DE CONSTRUÇÃO UTILIZADO(S) E/OU A(S) FERRAMENTA(S) E EQUIPAMENTO(S) ALUGADO(S), QUE COMPROVEM AS ESPECIFICAÇÕES TÉCNICAS PREVISTAS NO PROJETO APROVADO E ORÇADO, CONFORME ART. 1º, DO DECRETO RIO Nº 43.189/2017:</p> <p>a) Cópia(s) está(ão) juntada(s).</p> <p>b) Foi verificada a autenticidade de cada documento apresentado e a de seu emitente.</p>	
12	<p>DECLARAÇÃO ATESTANDO A ADEQUADA APLICAÇÃO DOS MATERIAIS, FERRAMENTAS E EQUIPAMENTOS, NOS TERMOS DO ART. 2º, DO DECRETO RIO Nº 43.189/2017:</p> <p>a) Está juntada e foi atestada por, no mínimo, 03 (três) atestadores (assinatura e carimbo), formalmente designados, conforme determina o Decreto nº 34.012/2011.</p>	
13	<p>DOCUMENTO DE CONSULTA PARA EMPRESA OPTANTE PELO SIMPLES NACIONAL EXTRAÍDO DO SITE DA RECEITA FEDERAL:</p> <p>a) Consta o documento obtido no site: http://www8.receita.fazenda.gov.br/simplesnacional/.</p>	
14	<p>PUBLICAÇÃO DA COMISSÃO DE FISCAIS/ATESTADORES:</p> <p>a) Consta(m) cópia(s) da(s) publicação(ões) do(s) ato(s) de designação dos fiscais ou servidores que atestam a presente despesa.</p>	
15	<p>PUBLICAÇÃO DO EXTRATO CONTRATUAL E DE TERMOS ADITIVOS EXISTENTES:</p> <p>a) Consta(m) cópia(s) da(s) publicação(ões) do(s) ato(s) autorizativo(s).</p>	
16	<p>PUBLICAÇÃO DE SUSPENSÕES E DE REINÍCIOS DE CONTAGEM DE PRAZO AUTORIZADAS:</p> <p>a) Consta(m) cópia(s) da(s) publicação(ões) do(s) ato(s) autorizativo(s).</p>	
17	<p>INSCRIÇÃO DE MATRÍCULA CEI, conforme o caso:</p> <p>a) Cópia está juntada.</p> <p>b) Está preenchida adequadamente aos serviços contratados.</p>	
18	<p>DECLARAÇÃO DE ESCRITURAÇÃO CONTÁBIL DOS VALORES DA FATURA, para o caso de MATRÍCULA CEI:</p> <p>a) Está assinada pelo CONTADOR (CARIMBO/CRC) e pelo Representante Legal da Empresa Contratada, devidamente identificados.</p>	
19	<p>GARANTIA CONTRATUAL E ENDOSSOS COBRINDO A VIGÊNCIA CONTRATUAL:</p> <p>a) Cópia(s) está(ão) juntada(s).</p>	

Comissão de Fiscalização/Atestadores da Despesa
(nome/cargo/matricula dos servidores designados)

DS
BMDS
DS
DS

ANEXO I DA PORTARIA "N" SECONSERMA Nº 05 DE 23 DE MAIO DE 2018 – PÁGINA 04/06

DECLARAÇÃO DE CONFORMIDADE DOS DOCUMENTOS DO PROCESSO DE FATURAMENTO
COM USO DE MÃO DE OBRA DE PESSOA JURÍDICA

ITEM	DESCRIÇÃO DOS DOCUMENTOS	CONFIRMAÇÃO INDICAR FLS.
20	<p>RELAÇÃO DOS FUNCIONÁRIOS DA CONTRATADA QUE ATUARAM NA MEDIÇÃO (INDICANDO NOME E FUNÇÃO):</p> <p>a) Está juntada e as funções descritas tem especificação no orçamento autorizado;</p> <p>b) No caso de ausência de algum nome nas Guias de Recolhimento e Folha de Pagamento, a Contratada apresentou justificativa para a ausência/divergência entre esses documentos e a Relação apresentada.</p> <p>c) Indica o período da medição, a etapa, o objeto, nº do Contrato e nº do processo instrutivo.</p> <p>d) Foi assinada pelo Representante Legal da Empresa Contratada, devidamente identificado.</p> <p>e) Foi atestada por, no mínimo, 03 (três) atestadores (assinatura e carimbo), formalmente designados, conforme determina o Decreto nº 34.012/2011.</p>	
21	<p>GUIA FGTS (GFIP), PAGA E AUTENTICADA EM CARTÓRIO, EXCETO COMPROVANTE VIA INTERNETBANK, REFERENTE AO MÊS ANTERIOR DA MEDIÇÃO; E REFERENTE AO MÊS DA MEDIÇÃO, QUANDO JÁ VENCIDO PRAZO DE RECOLHIMENTO:</p> <p>a) Cópia(s) está(ão) juntada(s).</p> <p>b) Foram verificadas as informações constantes na(s) GUIA(S) apresentada(s), incluindo a identificação numérica e/ou código de barras entre a(s) GUIA(S) e seus respectivos comprovantes de pagamento.</p> <p>c) Caso de obrigatoriedade de apresentação de guia do mês da medição, <u>o documento deverá ser juntado a partir da Folha de Pagamento de Trabalhadores do mês anterior, agrupando-o por mês cronologicamente.</u></p>	
22	<p>GUIA GPS (INSS), PAGA E AUTENTICADA EM CARTÓRIO, EXCETO COMPROVANTE VIA INTERNETBANK, REFERENTE AO MÊS ANTERIOR DA MEDIÇÃO; E REFERENTE AO MÊS DA MEDIÇÃO, QUANDO JÁ VENCIDO O PRAZO DE RECOLHIMENTO. NO CASO DE MATRÍCULA CEI, A GUIA DEVE ESTAR SOB O Nº INSCRIÇÃO DA MATRÍCULA CEI:</p> <p>a) Cópia(s) está(ão) juntada(s) – Caso o valor recolhido na GUIA divergir ao valor indicado na GPS emitida pela SEFIP, a Contratada deverá juntar Declaração com justificativa.</p> <p>b) Foram verificadas as informações constantes na(s) GUIA(S) apresentada(s), incluindo a identificação numérica e/ou código de barras entre a(s) GUIA(S) e seus respectivos comprovantes de pagamento.</p> <p>c) Caso de obrigatoriedade de apresentação de guia do mês da medição, <u>o documento deverá ser juntado a partir da Guia FGTS do mês da medição, agrupando-o por mês cronologicamente.</u></p>	

Comissão de Fiscalização/Atestadores da Despesa
(nome/cargo/matricula dos servidores designados)

DS
BMDS
DS
DS

ANEXO I DA PORTARIA "N" SECONSERMA Nº 05 DE 23 DE MAIO DE 2018 – PÁGINA 05/06

DECLARAÇÃO DE CONFORMIDADE DOS DOCUMENTOS DO PROCESSO DE FATURAMENTO
COM USO DE MÃO DE OBRA DE PESSOA JURÍDICA

ITEM	DESCRIÇÃO DOS DOCUMENTOS	CONFIRMAÇÃO INDICAR FLS.
23	<p>PROTOCOLO DE ENVIO DA(S) SEFIP(S), ESPECÍFICA(S) DA(S) SEFIP(S) APRESENTADA(S):</p> <p>a) Cópia(s) está(ão) juntada(s).</p> <p>b) Caso de obrigatoriedade de apresentação de Protocolo de Envio do mês da medição, <u>o documento deverá ser juntado a partir da Guia GPS do mês da medição</u>, agrupando-o por mês cronologicamente.</p>	
24	<p>SEFIP COM TOMADOR EM NOME E CNPJ DA PREFEITURA, PAGA E AUTENTICADA EM CARTÓRIO, REFERENTE AO MÊS ANTERIOR DA MEDIÇÃO; E REFERENTE AO MÊS DA MEDIÇÃO, QUANDO JÁ VENCIDO O PRAZO DE RECOLHIMENTO. COM ATENÇÃO À INSCRIÇÃO, PARA O CASO DE MATRÍCULA CEI:</p> <p>a) Cópia(s) está(ão) juntada(s) e tem a indicação do CNPJ 042.498.733/0001-48, exceto para caso com Matrícula CEI.</p> <p>b) Caso de obrigatoriedade de apresentação de SEFIP do mês da medição, <u>o documento deverá ser juntado a partir do Protocolo de Envio do mês da medição</u>, agrupando-o por mês cronologicamente.</p>	
25	<p>FOLHA DE PAGAMENTO DE TRABALHADORES (FOLHA DE SALÁRIOS):</p> <p>a) Cópia está juntada, considerando uma Folha de Pagamento para cada competência de Guias GPS/FGTS apresentadas no presente processo.</p> <p>b) Demonstra o respectivo pagamento mensal dos funcionários indicados na Relação dos Funcionários, que atuaram no período da medição.</p> <p>c) Caso de obrigatoriedade de apresentação de Folha de Pagamento do mês da medição, <u>o documento deverá ser juntado a partir da SEFIP do mês da medição</u>, agrupando-o por mês cronologicamente.</p>	
26	<p>DECLARAÇÃO DA CONTRATADA DE QUE OS SALÁRIOS E O VALE-TRANSPORTE DOS EMPREGADOS, REFERENTES AO MÊS ANTERIOR DA MEDIÇÃO OU AO PERÍODO DA MEDIÇÃO, ENCONTRAM-SE PAGOS:</p> <p>a) Está juntada, devidamente preenchida e assinada pelo Representante Legal da Empresa Contratada, devidamente identificado.</p>	
27	<p>DECLARAÇÃO DA CONTRATADA DE QUE O TÍQUETE REFEIÇÃO/ALIMENTAÇÃO, REFERENTE AO MÊS ANTERIOR DA MEDIÇÃO OU AO PERÍODO DA MEDIÇÃO FOI FORNECIDO AOS EMPREGADOS, NO CASO DE ACORDO:</p> <p>a) Está juntada, devidamente preenchida e assinada pelo Representante Legal da Empresa Contratada, devidamente identificado.</p>	
28	<p>DECLARAÇÃO DA CONTRATADA DE QUE NA PRESTAÇÃO DOS SERVIÇOS OBSERVOU INTEGRALMENTE AS CLÁUSULAS TRABALHISTAS CONSTANTES NO CONTRATO (CONFORME ANEXO II DA PORTARIA "N" SECONSERMA Nº 02/2018):</p> <p>a) Está juntada, preenchida e assinada pelo Representante Legal da Empresa Contratada, devidamente identificado.</p>	
29	<p>PUBLICAÇÃO DA RELEVAÇÃO DA MULTA NOS CASOS JUSTIFICADOS EM QUE OS SERVIÇOS NÃO ALCANÇEM 90% (NOVENTA POR CENTO) DO VALOR PREVISTO DA ETAPA:</p> <p>a) Cópia da publicação está juntada.</p>	

Comissão de Fiscalização/Atestadores da Despesa
(nome/cargo/matricula dos servidores designados)

DS

DS

DS

DS

DECLARAÇÃO DE CONFORMIDADE DOS DOCUMENTOS DO PROCESSO DE FATURAMENTO
COM USO DE MÃO DE OBRA DE PESSOA JURÍDICA

ITEM	DESCRIÇÃO DOS DOCUMENTOS	CONFIRMAÇÃO INDICAR FLS.
30	PUBLICAÇÃO DE ATOS RELATIVOS A RECONHECIMENTO DE DÍVIDA, NO CASO DE DESPESA DE EXERCÍCIO ANTERIOR. a) Cópia(s) da(s) publicação(ões) está(ão) juntada(s).	

Observação: A Comissão de Fiscais/Atestadores realizará, quando aplicável, por amostragem, entrevista junto aos empregados relacionados na medição, de modo a verificar se a empresa está fazendo o depósito do FGTS, informando que solicitou cópia do respectivo Extrato de Conta do Fundo de Garantia ao empregado, em atendimento à Circular CGM nº 003/2018.

DECLARAMOS A CONFORMIDADE dos documentos apresentados e das informações neles contidas, estando a presente despesa em condições de prosseguimento à liquidação, de acordo com o inciso I, artigo 120 do Decreto n.º 3.221/1981, alterado pelo Decreto nº 22.318/2002.

Em _____/_____/_____

 Comissão de Fiscalização/Atestadores da Despesa
 (nome/cargo/matricula dos servidores designados)

DS
BMDS
DS
DS

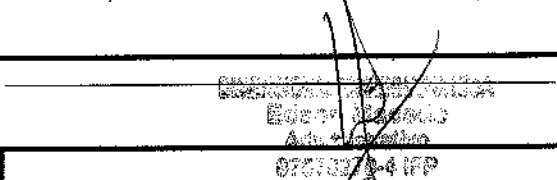
 PREFEITURA DA CIDADE DO RIO DE JANEIRO SECRETARIA MUNICIPAL DE INFRAESTRUTURA, HABITAÇÃO E CONSERVAÇÃO											
À Firma: DIMENSIONAL ENGENHARIA LTDA Endereço: RUA SETE DE SETEMBRO N.º 98 SALA 605 Reg. CNPJ/M.F.: 00.299.904/0001-60 Banco Nº: 033 Agência: 3003 Conta: 130802510 F.R.R.I nº		Telefone: (21) 2252-1341 Insc. Munic.: 0.177.998-2									
Referente aos serviços abaixo especificados a importância de:											
R\$ 1.444.113,53		UM MILHÃO, QUATROCENTOS E QUARENTA E QUATRO MIL, CENTO E TREZE REAIS E CINQUENTA E TRÊS CENTAVOS									
<table border="1"> <thead> <tr> <th>FATURA Nº.</th> <th>COPIADOR Nº.</th> <th>DATA</th> <th>VALOR</th> </tr> </thead> <tbody> <tr> <td>0007008/2020</td> <td></td> <td>28/07/2020</td> <td>R\$ 1.444.113,53</td> </tr> </tbody> </table>				FATURA Nº.	COPIADOR Nº.	DATA	VALOR	0007008/2020		28/07/2020	R\$ 1.444.113,53
FATURA Nº.	COPIADOR Nº.	DATA	VALOR								
0007008/2020		28/07/2020	R\$ 1.444.113,53								
<table border="1"> <thead> <tr> <th>EMPENHO</th> <th>DOTAÇÃO</th> <th>VALOR</th> </tr> </thead> <tbody> <tr> <td>2020/000450</td> <td>15.15.15.452.0071.2778 F.R.141 D.V. 0</td> <td>3.3.90.39.24 R\$ 1.444.113,53</td> </tr> </tbody> </table>				EMPENHO	DOTAÇÃO	VALOR	2020/000450	15.15.15.452.0071.2778 F.R.141 D.V. 0	3.3.90.39.24 R\$ 1.444.113,53		
EMPENHO	DOTAÇÃO	VALOR									
2020/000450	15.15.15.452.0071.2778 F.R.141 D.V. 0	3.3.90.39.24 R\$ 1.444.113,53									
ESPECIFICAÇÃO											
Fatura de SERVIÇOS referente a 05ª Medição, 03ª Etapa Intermediária, para execução de "SERVIÇOS DE RECUPERAÇÃO DOS PAVIMENTOS NOS LOGRADOUROS RELACIONADOS NA ÁREA DA AP.4. – PROGRAMA PAVIMENTA RIO", conforme Contrato nº. 024/2020, Processo nº. 06/300.120/2020, Período de Execução: 27/06/2020 a 11/07/2020.											
Data: 28/07/2020											
Confere e importa a presente fatura em R\$ 1.444.113,53 UM MILHÃO, QUATROCENTOS E QUARENTA E QUATRO MIL, CENTO E TREZE REAIS E CINQUENTA E TRÊS CENTAVOS Em, ____ / ____ / ____ _____ Confere		Atesto que os elementos especificados na presente Fatura se referem aos serviços executados e aceitos. Em, ____ / ____ / ____ _____ Engenheiro Fiscal									
Em, ____ / ____ / ____		_____ Diretor Geral									

00.299.904/0001-60 85.438.735

DIMENSIONAL ENGENHARIA LTDA.

DIMENSIONAL ENGENHARIA LTDA.

RUA SETE DE SETEMBRO, 98 - SALA 603
CENTRO - CEP: 20150-002

Rua. Sete de Setembro, 98 - Sala 603
Centro - Rio de Janeiro-RJ

L

RIO DE JANEIRO - RJ

ITF 64,10

INSCRIÇÃO ESTADUAL 4.30.99.90-0

MUN. 843

QUANTIDADE	UNIDADE	DESCRIÇÃO	ATIVIDADE
2	92	71.773.982	281200

DIMENSIONAL ENGENHARIA LTDA.
RUA SETE DE SETEMBRO, 98 - SALA 603 - CENTRO - RIO DE JANEIRO - RJ



27/07/2020 12:54:07

IHC/SUBCTO/CGEC - COORDENADORIA GERAL DE ENGENHARIA E CONSERVAÇÃO

SISCOB - Sistema de Controle de Obras - FOLHA DE MEDIÇÃO

Código: 6.150 Contratado: 24/2020 Processo: 0006/300120/2020

Obra/Serviço: Serviços de Recuperação dos Pavimentos nos Logradouros Relacionados na Área da AP4 - Programa PAVIMENTARIO.

Empresa: 00.299.904/0001-60 / DIMENSIONAL ENGENHARIA LTDA

Prazo Inicial: a 180 dias corridos Prorrogações: 0 dias corridos Total: 180 dias corridos Fator K: 0,9018 B.D.I.:18,00 %

Data Início: 28/04/2020 Data de Término: 24/10/2020 (inclusive prorrogações autorizadas)

Medição: 5a Etapa: 3a - INTERMEDIARIA Serviços Executados de 27/06/2020 Até 11/07/2020

Sistema: SISTEMA UNICO
Subsistema: SUBSISTEMA UNICO
Planilha: 1

Número Item	Código do Item	Unidade	Quantidade Contratada	Preço Unitário	Quantidade Após Med. Ant.	Quantidade Total Acumul.	Valor Após Medição Ant.
1	MT 04.05.0050()	m3	231,0000	28,77	0,0000	0,0000	0,00
2	MT 14.05.0300()	m3	132,0000	106,89	0,0000	0,0000	0,00
3	TC 04.05.0700()	t.Km	2.965.061,2500	0,49	47.867,8062	236.154,3572	23.455,22
4	TC 09.05.0150()	t	2.033,2500	19,28	115,1100	651,9300	2.219,32
5	TC 09.05.0700()	t	2.033,2500	15,96	310,5500	2.642,4196	4.956,37
6	SC 04.05.0850()	m3	33,0000	198,35	0,0000	0,0000	0,00
7	SC 04.10.0050()	un	80,0000	46,37	20,0000	20,0000	927,40
8	SC 04.10.0300()	m3	862,5000	215,50	0,0000	0,0000	0,00
9	SC 09.05.0900()	h	4.440,0000	19,86	185,0000	1.202,5000	3.674,10
10	SC 09.05.1100()	h	4.440,0000	22,32	370,0000	2.405,0000	8.258,40
11	SC 09.05.1200()	h	8.880,0000	21,38	370,0000	370,0000	7.910,60
12	SC 09.05.1450()	h	26.640,0000	14,38	1.850,0000	12.025,0000	26.603,00
13	SC 09.10.0100()	h	17.760,0000	14,69	0,0000	0,0000	0,00
14	SC 09.10.0150()	h	2.220,0000	17,87	185,0000	1.202,5000	3.305,95
15	SC 14.05.0400()	m3	3.588,7500	59,90	165,7600	935,8972	9.929,02
16	SC 14.05.0425()	m3	2.093,8500	104,50	165,7600	935,8972	17.321,92
17	SC 14.10.0050()	m2	800,0000	755,29	157,5000	490,5000	118.958,17
18	SC 34.05.0040()	un	1.700,0000	160,84	10,0000	10,0000	1.608,40
19	SC 34.05.0050()	un	800,0000	220,04	29,0000	29,0000	6.381,16
20	DR 34.05.0250()	un	340,0000	416,22	20,0000	20,0000	8.324,40
21	BP 09.05.0050()	t	25.803,0000	279,99	232,0000	4.650,4400	64.957,68
22	BP 09.05.0100()	t	15.510,0000	374,18	0,0000	7.376,9600	0,00
23	BP 09.05.0300()	t	41.313,0000	3,46	232,0000	12.027,4000	802,72
24	BP 09.05.0400()	m2	544.500,0000	2,31	17.856,3500	144.480,6200	41.248,16
25	BP 09.05.0600()	m2	60.000,0000	9,65	0,0000	0,0000	0,00
26	BP 09.05.0700()	m2	132.000,0000	53,64	15.619,3200	44.476,7800	837.820,32
27	BP 14.05.0060()	m3	27.150,0000	137,11	919,7608	3.678,9171	126.108,40
28	BP 19.30.0050()	m	1.650,0000	48,28	0,0000	0,0000	0,00
29	ET 04.05.0400()	m3	99,0000	239,04	5,3000	5,3000	1.266,91
30	ET 04.20.0050()	m3	25,0000	102,83	5,3000	5,3000	544,99
31	ET 04.20.0200()	m3	74,0000	52,55	0,0000	0,0000	0,00
32	ET 04.25.0403()	m3	99,0000	41,69	5,3000	5,3000	220,95

Confere

Fiscal

Fiscal

Fiscal

Visto

DS

DS

DS

DS



27/07/2020 12:54:07

IHC/SUBCTO/CGEC - COORDENADORIA GERAL DE ENGENHARIA E CONSERVAÇÃO

SISCOB - Sistema de Controle de Obras - FOLHA DE MEDIÇÃO

Código: 6.150 Contrato: 24/2020 Processo: 0006/300120/2020

Obr/Serviço: Serviços de Recuperação dos Pavimentos nos Logradouros Relacionados na Área da AP4 - Programa PAVIMENTARIO.

Empresa: 00.299.904/0001-60 / DIMENSIONAL ENGENHARIA LTDA

Prazo Inicial: a 180 dias corridos Prorrogações: 0 dias corridos Total: 180 dias corridos Fator K: 0,9018 B.D.I.: 18,00 %

Data Início: 28/04/2020 Data de Término: 24/10/2020 (inclusive prorrogações autorizadas)

Medição: 5a Etapa: 3a - INTERMEDIARIA Serviços Executados de 27/06/2020 Até 11/07/2020

Sistema: SISTEMA UNICO

Subsistema: SUBSISTEMA UNICO

Planilha: 1

Número Item	Código do Item	Unidade	Quantidade Contratada	Preço Unitário	Quantidade Após Med. Ant.	Quantidade Total Acumul.	Valor Após Medição Ant.
33	EQ 04.05.0062()	un.mes	24,0000	8.744,69	1,0000	6,5000	8.744,69
34	EQ 04.05.0312()	un.mes	24,0000	8.784,89	1,0000	6,5000	8.784,89
35	EQ 14.05.0380()	h	3.108,0000	84,64	259,0000	1.683,5000	21.921,76
36	EQ 14.05.0386()	h	1.332,0000	32,87	111,0000	721,5000	3.648,57
37	EQ 44.05.0059()	h.dam	4.440,0000	0,09	370,0000	2.405,0000	33,30
38	EQ 44.05.0100()	h	3.108,0000	64,07	259,0000	1.683,5000	16.594,13
39	EQ 44.05.0106()	h	1.332,0000	5,65	111,0000	721,5000	627,15
40	EQ 44.05.0600()	h	3.108,0000	1,79	129,5000	841,7500	231,80
41	EQ 44.05.0606()	h	1.332,0000	1,19	55,5000	360,7500	66,04
42	ST 74.05.0300()	m2	22.275,0000	34,42	0,0000	1,2990	0,00
43	ST 74.05.0450()	m2	3.174,3100	63,77	0,0000	0,0000	0,00
44	AD 14.10.0050()	t	1.898,4000	38,86	108,0940	648,5640	4.200,53
45	AD 14.10.0300()	t.Km	21.696,0000	1,62	216,1880	9.993,2904	350,22
46	AD 14.15.0401()	un.mes	24,0000	5.396,73	2,0000	14,5000	10.793,46
47	AD 14.15.0750()	un.mes	12,0000	4.248,99	0,0000	0,0000	0,00
48	AD 19.25.0210()	un	200,0000	612,93	10,0000	115,0000	6.129,30
49	AD 19.25.0310()	m2	16,8000	415,07	0,0000	8,4000	0,00
50	AD 24.05.0200()	un.mes	600,0000	55,33	45,0000	202,5000	2.489,85
51	AD 24.05.0250()	un.mes	2.400,0000	51,07	35,0000	157,5000	1.787,45
52	AD 24.05.0300()	un.mes	1.200,0000	38,99	0,0000	0,0000	0,00
53	AD 24.05.0450()	m	2.399,9900	0,73	0,0000	0,0000	0,00
54	AD 39.05.0086()	h	4.440,0000	17,53	185,0000	1.480,0000	3.243,05
55	AD 39.05.0116()	h	4.440,0000	27,49	370,0000	2.682,5000	10.171,30
56	AD 39.05.0134()	h	1.110,0000	185,76	148,0000	1.443,0000	27.492,48
57	IE 00.02.7107()	t	6.010,1300	59,61	0,0000	0,0000	0,00
58	IE 00.02.7108()	t	969,3800	59,27	0,0000	0,0000	0,00
59	IE 00.02.7109()	t	6.979,5000	72,15	0,0000	0,0000	0,00
60	IE 00.02.7110()	t	572,9000	3.273,93	0,0000	0,0000	0,00

Soma: 1.444.113,53

Confere

Fiscal

Fiscal

Fiscal

Visto



27/07/2020 12:54:07

IHC/SUBCTO/CGEC - COORDENADORIA GERAL DE ENGENHARIA E CONSERVAÇÃO

SISCOB - Sistema de Controle de Obras - FOLHA DE MEDIÇÃO

Código: **6.150** Contrato: **24/2020** Processo: **0006/300120/2020**

Obra/Serviço: **Serviços de Recuperação dos Pavimentos nos Logradouros Relacionados na Área da AP4 - Programa PAVIMENTARIO.**

Empresa: **00.299.904/0001-60 / DIMENSIONAL ENGENHARIA LTDA**

Prazo Inicial: a **180** dias corridos Prorrogações: **0** dias corridos Total: **180** dias corridos Fator K: **0,9018**
B.D.I.: **18,00 %**

Data Início: **28/04/2020** Data de Término: **24/10/2020** (inclusive prorrogações autorizadas)

Medição: **5a** Etapa: **3a - INTERMEDIARIA** Serviços Executados de **27/06/2020** Até **11/07/2020**

INTERMEDIARIA Valor global previsto incluindo esta etapa Total: **R\$1.444.113,53**

R\$9.296.735,62 Valor global medido incluindo esta medição

Importa a presente Folha de Medição em: **R\$ 1.444.113,53 (UM MILHÃO QUATROCENTOS E QUARENTA E QUATRO MIL CENTO E TREZE REAIS E CINQUENTA E TRÊS CENTAVOS)**

Confere

Fiscal

Fiscal

Fiscal

Visto

DS
BM

DS
DS

 PREFEITURA DA CIDADE DO RIO DE JANEIRO SECRETARIA MUNICIPAL DE FAZENDA NOTA FISCAL DE SERVIÇOS ELETRÔNICA - NFS-e - NOTA CARIOCA -	Número da Nota 00007008				
	Data e Hora de Emissão 28/07/2020 14:58:22				
	Código de Verificação KLRI-EIDN				
PRESTADOR DE SERVIÇOS					
CPF/CNPJ: 00.299.904/0001-60 Inscrição Municipal: 0.177.998-2 Inscrição Estadual: --- Nome/Razão Social: DIMENSIONAL ENGENHARIA LTDA Nome Fantasia: DIMENSIONAL ENGENHARIA LTDA Tel.: 21 2252-1341 Endereço: RUA SETE DE SETEMBRO 98, SAL 605 - CENTRO - CEP: 20050-002 Município: RIO DE JANEIRO UF: RJ E-mail: nfsedimensional@dimensionalengenharia.com					
TOMADOR DE SERVIÇOS					
CPF/CNPJ: 42.498.733/0001-48 Inscrição Municipal: 9.999.902-0 Inscrição Estadual: --- Nome/Razão Social: PREFEITURA DA CIDADE DO RIO DE JANEIRO - PCRJ Endereço: RUA SÃO CLEMENTE 360 - BOTAFOGO - CEP: 22260-006 Tel.: --- Município: RIO DE JANEIRO UF: RJ E-mail: ---					
DISCRIMINAÇÃO DOS SERVIÇOS					
Fatura de SERVIÇOS referente à 5ª Medição, 3ª Etapa - Intermediária, para execução de "SERVIÇOS DE RECUPERAÇÃO DOS PAVIMENTOS NOS LOGRADOUROS RELACIONADOS NA ÁREA DA AP.4. : PROGRAMA PAVIMENTA RIO", conforme Contrato n°. 024/2020, Processo n°. 06/300.120/2020, Período de Execução: 27/06/2020 a 11/07/2020.					
Mão de Obra..... R\$ 505.439,73 Valor dos materiais incorporados a obra R\$ 722.056,76 Custos Materiais não incorporados, equipamentos Impostos e taxas, não tem mão de obra R\$ 216.617,04					
Isenta de retenção de INSS, conforme Art. 149, II, da instrução Normativa RFB n.º 971 de 13/11/2009. Matrícula CEI n.º 90.003.50761/79 Valor Total da Nota R\$ 1.444.113,53 (hum milhão, quatrocentos e quarenta e quatro mil, cento e treze reais e cinquenta e três centavos).					
VALOR DA NOTA = R\$ 1.444.113,53					
Serviço Prestado 07.02.98 - execução, por empreitada ou subempreitada, de obras de construção civil, não enquadrável nos códigos anteriores					
Deduções (R\$) 722.056,76	Desconto Incond. (R\$) 0,00	Base de Cálculo (R\$) 722.056,77	Alíquota (%) 3,00%	Valor do ISS (R\$) 21.661,78	Crédito p/ IPTU (R\$) 0,00
OUTRAS INFORMAÇÕES					
- Esta NFS-e foi emitida com respaldo na Lei nº 5.098 de 15/10/2009 e no Decreto nº 32.250 de 11/05/2010 - PROCON-RJ: Av. Rio Branco nº 25, 5º andar, tel 151: www.procon.rj.gov.br - O ISS desta NFS-e será RETIDO pelo Tomador de Serviço que deverá recolher através de DARM on-line. - Esta NFS-e não gera crédito para abatimento no IPTU. - Esta NFS-e foi emitida em substituição à NFS-e 00007007, emitida em 23/07/2020. - CEI / Código da Obra: C000.211 - Valor Líquido a Pagar: R\$ 1.422.451,83					

DS BM DS DS DS

00.299.904/0001-60 85.438.735

DIMENSIONAL ENGENHARIA LTDA.

DIMENSIONAL ENGENHARIA LTDA.

RUA SETE DE SETEMBRO, 98 - SALA 605
CENTRO - CEP: 20050-002

Rua. Sete de Setembro, 98 - Sala 605
Centro - Rio de Janeiro - RJ

RIO DE JANEIRO - RJ

IRPJ 64,10
PIS/COFINS 4,30.09.00-0
Mun. 04

Q. ISO	IRPJ	DISCINÇÃO	ATIVIDADE
2	03	01.779.982	261289
Firma: DIMENSIONAL ENGENHARIA LTDA.			
Local: Rua 7 de Setembro, 98 - Sala 605 Centro			

PREFEITURA DA CIDADE DO RIO DE JANEIRO
NOTA DE EMPENHO Nº 2020/000450
PROCESSO No

0006/300120/2020

DATA
FL
RUBRICA

ESPÉCIE DE EMPENHO	DATA PUBLICAÇÃO	PROGRAMA DE TRABALHO	NAT. DESPESA	F.R.	D.V.
Global	13/04/2020	15.15.15.452.0071.2778	3.3.90.39.24	141	0

ÓRGÃO MUNICIPAL	CNPJ
Secretaria Municipal de Infraestrutura, Habitação e Conservação	042.498.733/0001-48

UNIDADE ORÇAMENTÁRIA
Secretaria Municipal de Infraestrutura, Habitação e Conservação

NOME DO FAVORECIDO	CNPJ/CPF/MATRÍCULA
DIMENSIONAL ENGENHARIA LTDA	000.299.904/0001-60

ENDEREÇO	INSCR. ESTADUAL	INSCR. MUNICIPAL
RUA SETE DE SETEMBRO 98 GRUPO 605 CENTRO	0...	1779982

CIDADE	U.F.	CEP	BANCO	AGÊNCIA	CONTA CORRENTE
RIO DE JANEIRO	RJ	20.050-002	353	3003	130802510

TIPO DE LICITAÇÃO
PREGÃO- CONFORME LEI 10520 ARTIGO 1 INCISO CAPUT

VALOR DESTA EMPENHO
R\$ 3.215.724,27 TRÊS MILHÕES E DUZENTOS E QUINZE MIL E SETECENTOS E VINTE E QUATRO REAIS E VINTE E SETE CENTAVOS

OBSERVAÇÕES:
RECUPERAÇÃO DOS PAVIMENTOS NOS LOGRADOUROS RELACIONADOS NA ÁREA DA AP-4 - PROGRAMA PAVIMENTA RIO.

Rio de Janeiro, 08 de Abril de 2020.

CONFERE  José Luiz Diniz dos Santos Matr. 11/244.363-4	VISTO  Sonia Regina Ferreira Matr. 11/244.121-0
---	--

Processo nº: 06/300.120/2020	
Data da autuação:	fls.:
Rubrica	



PREFEITURA DA CIDADE DO RIO DE JANEIRO
 Secretaria Municipal de Infraestrutura, Habitação e Conservação
 Subsecretaria de Conservação e Técnico-Operacional
 Coordenadoria Geral de Engenharia e Conservação



COMUNICADO DE INÍCIO IHC/SUBCTO/CGEC/CPI/Fiscalização N.º 009

Rio de Janeiro, 28 de Abril de 2020.

DOS FISCAIS: JOÃO ADOLPHO DA SILVA JÚNIOR, matrícula n.º 11/241.313-6, CREA-RJ n.º 181591/D, SUSANA VIANA BITTENCOURT, matrícula n.º 11/268.112-0, CREA-RJ 2009110807 e MAURÍCIO GONÇALVES DE ALENCASTRO GRAÇA, matrícula: n.º 11/119.129-5, CREA-RJ 881062287/D.

À EMPRESA: DIMENSIONAL ENGENHARIA LTDA.

Prezados Senhores:

Levamos ao conhecimento de V. S.^ª, que essa Empresa está autorizada a dar o início dos "SERVIÇOS DE RECUPERAÇÃO DOS PAVIMENTOS NOS LOGRADOUROS RELACIONADOS NA ÁREA DA AP4 – PROGRAMA PAVIMENTA RIO", a partir de **28/04/2020**, nas condições do projeto básico aprovado, objeto do processo n.º **06/300.120/2020**, referente ao Contrato n.º **024/2020**.

Atenciosamente,

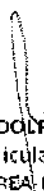
 JOÃO ADOLPHO DA SILVA JÚNIOR
 matrícula n.º 11/241.313-6
 CREA-RJ n.º 181591/D

 SUSANA VIANA BITTENCOURT
 matrícula n.º 11/268.112-0
 CREA-RJ 2009110807

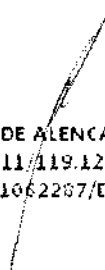
 MAURÍCIO GONÇALVES DE ALENCASTRO GRAÇA
 matrícula n.º 11/119.129-5
 CREA-RJ 881062287/D

RECEBIDO



PREFEITURA DA CIDADE DO RIO DE JANEIRO

Secretaria Municipal de Infraestrutura, Habitação e Conservação
Subsecretaria de Conservação e Técnico-Operacional
Coordenadoria Geral de Engenharia e Conservação



Contrato	Processo	Empresa
024/2020 de 28/04/2020	0006/300.120/2020	DIMENSIONAL ENGENHARIA LTDA.

Obra: "SERVIÇOS DE RECUPERAÇÃO DOS PAVIMENTOS NOS LOGRADOUROS RELACIONADOS NA ÁREA DA AP4 -- PROGRAMA PAVIMENTA RIO"
VALORES RELATIVOS A ADJUDICAÇÃO (R\$)

CONTRATO SERVIÇO R\$ 36.091.144,98	EMPENHADO SERVIÇO R\$ 10.826.778,73	A EMPENHAR SERVIÇO R\$ 25.264.366,25	BDI (%) = 18,00	lo = 2019/12
--	---	--	-----------------	--------------

C R O N O G R A M A

ETAPAS	PERIODO DE EXECUÇÃO	DURAÇÃO (DIAS)	DURAÇÃO ACUMULADO	PERCENTAGENS ACUMULADA		FATURAMENTO ACUMULADO		OBSERVAÇÕES
				SIMPLES	ACUMULADA	SIMPLES	ACUMULADO	
1a	28/04/2020 a 27/05/2020	30	30	5,000000	5,000000	1.804.557,25	1.804.557,25	
2a	28/05/2020 a 26/06/2020	30	60	15,000000	20,000000	5.413.671,75	7.218.229,00	
3a	27/06/2020 a 26/07/2020	30	90	20,000000	40,000000	7.218.229,00	14.436.458,00	
4a	27/07/2020 a 25/08/2020	30	120	20,000000	60,000000	7.218.229,00	21.654.687,00	
5a	26/08/2020 a 24/09/2020	30	150	20,000000	80,000000	7.218.229,00	28.872.916,00	
6a	25/09/2020 a 24/10/2020	30	180	20,000000	100,000000	7.218.228,98	36.091.144,98	

Processo:	Fls.:
Data de Autuação:	Rubrica:

[Signature]
JOÃO ADOLPHO DA SILVA JÚNIOR
matrícula n.º 11/241.313-6
CREA-RJ n.º 181591/D

[Signature]
SUSANA VIANA BITTENCOURT
matrícula n.º 11/268.112-0
CREA-RJ 2009110807

[Signature]
MAURÍCIO GONÇALVES DE ALENCASTRO GRAÇA
matrícula: n.º 11/119.129-5
CREA-RJ/881062287/D

RECEBIDO

DS
BM

DS
DS



DIM.FAT 00.211.005/2020. (05ª MED 03ª INTERM.)

Rio de Janeiro, 27 de julho de 2020.

À
PREFEITURA DE CIDADE DO RIO DE JANEIRO
SECRETARIA MUNICIPAL DE INFRAESTRUTURA, HABITAÇÃO E
CONSERVAÇÃO – SMIHC

Att.: Sr. Sebastião Bruno
 Secretário Municipal de Infraestrutura, Habitação e Conservação

C/c: Sr. João Adolpho da Silva Júnior
 Sra. Susana Viana Bittencourt
 Sr. Maurício Gonçalves de Alencastro Graça
 Comissão de Fiscalização

Ref.: Contrato nº 024/2020 – Processo Administrativo nº 06/300.120/2020

Ass.: 05ª Medição – 03ª Etapa Intermediária - Período de 27/06/2020 a 11/07/2020
 Envio da totalidade dos documentos contratualmente exigíveis para fins de Pagamento

Ilmo. Sr. Secretário,

DIMENSIONAL ENGENHARIA LTDA., com sede à Rua Sete de Setembro, nº 98, Grupo 605, Centro, Rio de Janeiro/RJ, inscrita no CNPJ/MF sob o nº 00.299.904/0001-60, doravante denominada simplesmente “Dimensional”, na qualidade de executora e detentora do contrato que tem como objeto a “**SERVIÇOS DE RECUPERAÇÃO DOS PAVIMENTOS NOS LOGRADOUROS RELACIONADOS NA ÁREA DA AP.4. – PROGRAMA PAVIMENTA RIO**”, vem, respeitosamente, à presença de V.Sa., expor para, ao final, solicitar o que adiante segue:

Ao passo que o cumprimos, a Dimensional, através da presente missiva, encaminha a totalidade da documentação judicial, legal e contratualmente exigida para fins aceitação e atestação das medições de serviços, bem como, o consequente pagamento dos valores discriminados na 5ª Medição de Serviços – 3ª Etapa Intermediária, ora acostada.

Ademais, apenas para fins de registro, informa-se que não há que se cogitar acerca da exigência, no presente Contrato, como documentação integrante das medições de serviços, àqueles listados no artigo 1º do Decreto Municipal nº 43.189/2017, referentes às “*notas fiscais relativas ao material de construção utilizado e as ferramentas e equipamentos alugados*”.

Isso, devido à falta de expressa previsão contratual e editalícia, o que impede a Contratante e o Corpo Fiscal da obra de condicionar a aceitação e atestação das Medições de Serviços, ou a liquidação e o pagamento dos valores devidos, ao fornecimento destes documentos, em estrita conformidade aos princípios norteadores

ETHOS Empresa Signatária do Pacto pela
 Integridade e Contra a Corrupção

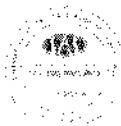



das contratações administrativas, v.g., legalidade, vinculação ao instrumento convocatório, pacta sunt servanda, segurança jurídica, moralidade, dentre outros.

Compete ainda aduzir que, no âmbito do Contrato nº 024/2020, tal exigência somente tomar-se-ia legítima, válida e obrigatória de cumprimento e atendimento, na hipótese de ambas as Partes (Contratante e Contratada) consentirem e formalizarem esta alteração contratual através de um Termo Aditivo, uma vez que o artigo 65, inciso II, alínea "c", da Lei nº 8.666/93, veda a alteração unilateral de cláusula relacionada a condições de pagamento.

Inclusive, este é o entendimento do Tribunal de Justiça do Rio de Janeiro, conforme decisões proferidas, em Segundo Grau de Jurisdição, no âmbito de um processo judicial que trata, especificamente, sobre a validade da exigência contida no Decreto nº 43.189/2017. As decisões não apenas determinaram a suspensão dos efeitos do Decreto nº 43.189/2017, mas também fizeram constar importantes registros acerca da impossibilidade de sua observância e aplicação em contratos cujas cláusulas verificam-se silentes e/ou omissas quanto à exigência de apresentação das referidas Notas Fiscais. Como se evidencia abaixo:

- Decisão Monocrática, proferida em 12.12.2017, em sede de Agravo de Instrumento (Proc. 0071286-43.2017.8.19.0000), concedendo a Liminar para a suspensão dos efeitos do Decreto nº 43.189/2017:

Pelo que consta dos autos, o decreto impugnado impôs obrigações às empresas contratadas pela administração, que não foram previstas no contrato celebrado, alterando-o unilateralmente.

À luz do art. 65 da Lei 8.666/63, inciso I, a alteração unilateral do contrato pela administração é possível em duas hipóteses:

Art. 65. Os contratos regidos por esta Lei poderão ser alterados, com as devidas justificativas, nos seguintes casos:

- I - unilateralmente pela Administração:
- a) quando houver modificação do projeto ou das especificações, para melhor adequação técnica aos seus objetivos;
 - b) quando necessária a modificação do valor contratual em decorrência de acréscimo ou diminuição quantitativa de seu objeto, nos limites permitidos por esta Lei.

ETHOS Empresa Signatária do Pacto pela Integridade e Contra a Corrupção





No caso em tela, as obrigações impostas no decreto mencionado não se enquadram em nenhuma dessas hipóteses, que autorizam a alteração unilateral do contrato, visto que dispõe sobre a medição de obras e serviços, exigindo como requisito para liquidação das despesas a apresentação de notas fiscais relativas ao material de construção utilizado e as ferramentas e equipamentos alugados, de tal forma que comprovem as especificações.

Segundo consta do contrato (cláusula quarta) o pagamento dos serviços prestados ocorrerá conforme o cronograma físico-financeiro, e obedecido o sistema de medição previsto no item 14 do Edital.

Desta forma, pela leitura do contrato firmado entre as partes, não se vislumbra, como condição para pagamento da etapa

concluída, a apresentação de notas fiscais dos materiais e equipamentos²⁹ utilizados na execução do serviço, mas tão somente da medição.

- Decisão Colegiada, proferida em 31.07.2018, mantendo a decisão em sede de liminar e dando provimento ao Agravo de Instrumento (Proc. 0071286-43.2017.8.19.0000):

A redação do Decreto Municipal em tela, embora possa ser negada, tem a finalidade de contrariar o edital relativo às obras ou serviços ou mesmo alterar o contrato que o compõe. A prova disso, dentre as demais disposições, está no artigo 3º que condiciona o pagamento das faturas (liquidação das despesas) ao cumprimento do dito decreto, cuja redação é:

"Art. 3º - A Controladoria do Município deverá adotar providências para condicionar a liquidação das despesas ao cumprimento deste Decreto."

Implica esta condição em indistigável modificação do contrato e respectivo edital, em face da referida condicionante, que altera, no mínimo, o prazo contratual de pagamento da fatura, que, conforme documento do arquivo 74, do Anexo, na cláusula quatro, §1º, será no prazo de "até 30 dias, a contar da data da apresentação da fatura devidamente formalizada" que é produzida mediante etapas, fiscalizadas e controladas pelo contratante segundo o cronograma físico-financeiro.

Demais, o mesmo artigo 65, da Lei nº 8.666/93, no inciso II, ao dizer que os contratos podem ser alterados, estabelece condições bem claras a respeito. E o que interessa ao caso é a relativa ao pagamento, que DEVE SER FORMALIZADO POR ACORDO DAS PARTES.

(...)

ETHOS Empresa Signatária do Pacto pela Integridade e Contra a Corrupção





Com efeito, se não há obrigação contratual de apresentar nota fiscal para verificação de adequada aplicação dos materiais informados, (artigo 2º, do Decreto nº 43.189/17), inexistente qualquer possibilidade da obra ou serviço não serem aceitos pela Administração, mesmo porque o controle e fiscalização, como dito antes, é realizado por etapas segundo o cronograma físico e financeiro.

- Decisão Monocrática, proferida em 24.10.2019, que concedeu efeito suspensivo à Apelação interposta pela AEERJ (Proc. 0068485-86.2019.8.19.0000):

Como ficou consignado no agravo de instrumento acima citado, as obrigações impostas pelo ato normativo impugnado não se alinham com os casos previstos no inciso I do art. 65 da Lei nº 8.666/1993.

Por outro lado, o pagamento da obra/serviço licitado deve ocorrer conforme o programa de pagamento, obedecido o sistema de medição previsto no instrumento convocatório e no contrato administrativo.

Fica evidente que o decreto impugnado alterou unilateralmente a forma de pagamento prevista no contrato e no edital, sem que fossem demonstradas as hipóteses do inciso I do art. 65 da Lei 8.666/93.

Assim, visumbro na hipótese a probabilidade de provimento do apelo, motivo pelo qual atribuo ao recurso o efeito suspensivo pretendido.

Diante do exposto, a Dimensional encaminha à Pasta Secretarial a totalidade dos documentos exigíveis para fins de pagamento da 05ª Medição – 03ª Etapa Intermediária, ressaltando que não há que se cogitar sobre à obrigatória apresentação dos documentos previstos no artigo 1º, do Decreto nº 43.189/2017, haja vista que o Contrato e Edital são sifente e omissos quanto a esta obrigação.

Por fim, a Dimensional aproveita o ensejo para renovar os votos de elevada estima e distinta consideração.

Atenciosamente,

DIMENSIONAL ENGENHARIA

DIMENSIONAL ENGENHARIA LTDA
Edson Macedo
Administrativo
07670279-4 INP

ETHOS Empresa Signatária do Pacto pela
Integridade e Contra a Corrupção





Rio de Janeiro, 27 de julho de 2020.

À
PREFEITURA DE CIDADE DO RIO DE JANEIRO
SECRETARIA MUNICIPAL DE INFRAESTRUTURA, HABITAÇÃO E
CONSERVAÇÃO – SMIHC
COORDENADORIA GER4AL DE ENGENHARIA E CONSERVAÇÃO
RIO DE JANEIRO - RJ

REF.: “SERVIÇOS DE RECUPERAÇÃO DOS PAVIMENTOS NOS LOGRADOUROS
RELACIONADOS NA ÁREA DA AP.4. – PROGRAMA PAVIMENTA RIO”.

PROCESSO Nº 06/300.120/2020 – CONTRATO Nº 024/2020.

Assunto: DECLARAÇÃO DECRETO N.º 43.189 DE 18/05/2017
REF.: 05ª MEDICAÇÃO – 03ª ETAPA INTERMEDIÁRIA
PERÍODO DE 27/06/2020 a 11/07/2020

Prezado Senhor,

A **DIMENSIONAL ENGENHARIA LTDA**, com sede à Rua Sete de Setembro, nº 98, Grupo 605, Centro, Rio de Janeiro/RJ, inscrita no CNPJ/MF sob o nº **00.299.904/0001-60**, na qualidade de executora da “SERVIÇOS DE RECUPERAÇÃO DOS PAVIMENTOS NOS LOGRADOUROS RELACIONADOS NA ÁREA DA AP.4. – PROGRAMA PAVIMENTA RIO” PROCESSO INSTRUTIVO Nº 06/300.120/2020 – CONTRATO Nº 024/2020, vem, através desta, declarar que diversos equipamentos, de pequeno, médio e grande porte, utilizados no contrato em epígrafe são próprios, bem como materiais não incorporados à obra. Importa informar, adicionalmente, que foram aplicados na obra, eventualmente, materiais incorporados que faziam parte do estoque da empresa.

Sendo o que cabia para o momento, aproveitamos a oportunidade para renovar os votos de elevada estima e distinta consideração, permanecendo, desde já, no aguardo das vossas providências.

Atenciosamente,

DIMENSIONAL ENGENHARIA LTDA.

Edson M. de A.
Administrativo
07173077

ETHOS Empresa Signatária do Pacto pela
Integridade e Contra a Corrupção



Data da consulta: 09/07/2020 14:21:32

Identificação do Contribuinte - CNPJ Matriz

CNPJ: **00.299.904/0001-60**

A opção pelo Simples Nacional e/ou SIMEI abrange todos os estabelecimentos da empresa

Nome Empresarial: **DIMENSIONAL ENGENHARIA LTDA**

Situação Atual

Situação no Simples Nacional: **NÃO optante pelo Simples Nacional**

Situação no SIMEI: **NÃO enquadrado no SIMEI**

[+ Mais informações](#)

[Voltar](#)

[Gerar PDF](#)



3. Fundamento: Artigo 1º Inciso Caput da Lei nº 10.520/2002.
 4. Valor: R\$ 36.091.144,98 (Trinta e seis milhões, noventa e um mil, cento e quarenta e quatro reais, noventa e oito centavos)
 5. Autorização: CARLOS ALBERTO SIQUEIRA DA SILVA

PROCESSO: 06/300.119/2020

1. Objeto: Serviços de Recuperação dos Pavimentos nos Logradouros Relacionados na Área da AP-3 - Programa Pavimenta Rio.
 2. Partes: Município do Rio de Janeiro por Intermediário da Secretaria Municipal de Infraestrutura, Habitação e Conservação e FP VIEIRA ENGENHARIA LTDA.
 3. Fundamento: Artigo 1º Inciso Caput da Lei nº 10.520/2002.
 4. Valor: R\$ 47.299.771,28 (Quarenta e sete milhões, duzentos e noventa e nove mil, setecentos e setenta e um reais, vinte e oito centavos)
 5. Autorização: CARLOS ALBERTO SIQUEIRA DA SILVA

PROCESSO: 06/300.147/2020

1. Objeto: Serviços de Manutenção do Sistema de Drenagem na Área das I, II, III, VII, XXI e XXIII RAS - AP-1 e IV, V, VI, VIII, IX e XXVII RAS - AP-2.
 2. Partes: Município do Rio de Janeiro por Intermediário da Secretaria Municipal de Infraestrutura, Habitação e Conservação e GRAVISA ENGENHARIA E EMPREENDIMENTOS LTDA.
 3. Fundamento: Artigo 1º Inciso Caput da Lei nº 10.520/2002.
 4. Valor: R\$ 9.613.722,00 (Nove milhões, seiscentos e treze mil, setecentos e vinte e dois reais)
 5. Autorização: CARLOS ALBERTO SIQUEIRA DA SILVA

**SUBSECRETARIA DE CONSERVAÇÃO E TÉCNICO-OPERACIONAL
 DESPACHO DO SUBSECRETÁRIO
 EXPEDIENTE DE 30/03/2020**

- Processo nº 26/340.421/2016 - AUTORIZO, na forma proposta pela Comissão de Fiscalização, a celebração de Termo Aditivo ao Contrato nº 68/2018:
 a) a prorrogação de prazo por mais 90 (noventa) dias, a contar de 06/04/2020, com base no Artigo 57, § 1º, inciso III da lei n.º 8.666/93.
 b) a adequação do cronograma físico-financeiro, com base no Art. 65, II, c, da Lei nº 8.666/93, bem como o Art. 480 caput e Parágrafo Único do RGCAF.

(* Republicado por ter sido com incorreções no D.O. Rio nº 14 de 31/03/2020, pág. 36, 1ª coluna.

RIOURBE

Empresa Municipal de Urbanização
 Largo dos Leões, 15 - Humaitás - Tel.: 2976-9206/2976-9204
 Fax: 2970-9225 - E-mail: rriourbe@riourbe.rrj.gov.br

PORTARIA "P" Nº 060 DE ABRIL DE 2020.
 O Diretor Presidente da Empresa Municipal de Urbanização - RIO-URBE, no uso das atribuições que lhe confere a legislação em vigor,

RESOLVE,
 Designar, a partir de 26/03/2020, os servidores ANTONIO PARENTE DA SILVA FILHO, matrícula nº 13/192.544-5, IGOR FRANCISCO TEIXEIRA LEMOS, matrícula nº 69/561.029-0 e RONALDO ARANHA OLIVEIRA, matrícula nº 11/248.039-0, para, sob a presidência do primeiro, fiscalizarem e acompanharem a execução das "OBRAS EMERGENCIAIS DE RECUPERAÇÃO NO CTI, ENFERMARIAS E OUTROS ESPAÇOS NO HOSPITAL MUNICIPAL RONALDO GAZOLLA", objeto do processo nº 06/500.485/2020, a cargo da empresa IRMÃOS HADDAD CONSTRUTORA EIRELI, cabendo a essas a atestação dos respectivos documentos fiscais, observando-se o disposto no Decreto N.º 34.012 de 20 de junho de 2011, e suas alterações.

PORTARIA "P" Nº 061 DE ABRIL DE 2020.
 O Diretor Presidente da Empresa Municipal de Urbanização - RIO-URBE, no uso das atribuições que lhe confere a legislação em vigor,

RESOLVE,
 Designar, a partir de 26/03/2020, os servidores JOSE CLAUDIO TRAVASSOS BASTOS, matrícula nº 13/190.942-3, MIGUEL SIMÕES DE LIMA, matrícula nº 13/248.015-0, RENAN RICARDO RODRIGUES NOGUEIRA PINTO, matrícula nº 13/267.603-9 e RONALDO ARANHA OLIVEIRA, matrícula nº 11/248.039-0, para, sob a presidência do primeiro, fiscalizarem e acompanharem a execução das "OBRAS EMERGENCIAIS DE IMPLANTAÇÃO DO HOSPITAL TEMPORÁRIO DO RIOCENTRO", objeto do processo nº 06/500.486/2020, a cargo da empresa M3 MANUTENÇÃO E MONTAGENS LTDA, cabendo a essas a atestação dos respectivos documentos fiscais, observando-se o disposto no Decreto N.º 34.012 de 20 de junho de 2011, e suas alterações.

**DESPACHO DO DIRETOR PRESIDENTE
 EXPEDIENTE DO DIA 07.04.2020**

06/500.317/2014 - Autorizo a prorrogação por 36 (trinta e seis) meses do contrato de locação não residencial nº 001/2014, entre a Empresa Municipal de Urbanização - RIO-URBE e o Município do Rio de Janeiro,

representado pela Secretaria Municipal de Transportes - SMTR, referente ao imóvel localizado na Rua Dona Mariana nº 48, Botafogo, pelo valor de R\$56.117,62 (cinquenta e seis mil, cento e dezasseis reais e sessenta e dois centavos) mansais. *Omitido no D.O. de 08/04/2020.

RIO-ÁGUAS

Fundação Instituto das Águas do Município do Rio de Janeiro
 Rua Voluntários da Pátria, 169 - Botafogo - Cep: 22.170-001
 Tel: 3895-5114 - Fax: 3895-8217 - E-mail: rioaguas@riourj.gov.br

**DIRETORIA DE ADMINISTRAÇÃO E FINANÇAS
 EXPEDIENTE DE 26/03/2020**

06/600.123/2020 - AUTORIZO a despesa conforme os dados que se seguem:

1. Objeto: PIS/PASEP
 2. Partes: FUNDAÇÃO INSTITUTO DAS ÁGUAS DO MUNICÍPIO DO RIO DE JANEIRO E BANCO DO BRASIL S.A.
 3. Razão: Não Sujeito
 4. Valor: R\$ 102.905,28 (Cento e dois mil e cinco reais e vinte e oito centavos).
 5. Autorização: Ricardo Cardoso da Silva

*Omitido do D.O.M. de 32/01/2020

06/600.123/2020 - AUTORIZO a despesa conforme os dados que se seguem:

1. Objeto: Multas por Não Cumprimento de Obrigações Tributárias, Contributivas e Acessórias
 2. Partes: FUNDAÇÃO INSTITUTO DAS ÁGUAS DO MUNICÍPIO DO RIO DE JANEIRO E BANCO DO BRASIL S.A.
 3. Razão: Não Sujeito
 4. Valor: R\$ 103.495,94 (Cento e três mil, quatrocentos e noventa e cinco reais e noventa e quatro centavos).
 5. Autorização: Ricardo Cardoso da Silva

*Omitido do D.O.M. de 02/01/2020

**SECRETARIA DE ASSISTÊNCIA
 SOCIAL E DIREITOS HUMANOS**

Secretária: Jucelia Oliveira Freitas
 Rua Afonso Cavalcanti, 455 - Fátima - Tel.: 2535-4399/Fax: 3173-6643

**DESPACHO DO SUBSECRETÁRIO DE GESTÃO
 EXPEDIENTE DO DIA 01/04/2020**

***PROCESSO: 08/000.666/2015**
NAD: 109
OBJETO: Termo Aditivo - Serviços de telefonia móvel
PARTES: SMASDH E CLARO S/A
FUNDAMENTO: Artigo 1º caput da Lei nº 10.520/2002 e suas alterações.
RAZÃO: Pregão
VALOR: R\$ 325.000,00 (trezentos e vinte e cinco mil reais)
ORDENADOR: FRANCISCO HARILTON ALVES BANDEIRA
 * Omitido: D.O. 02/04/2020.

***PROCESSO: 08/000.666/2020**
NAD: 48
OBJETO: Material de Limpeza e Higiene
PARTES: SMASDH E NOVA KEFFA DISTRIBUIDORA EIRELI
FUNDAMENTO: Artigo 4º caput da Lei nº 13.979/2020 e suas alterações.
RAZÃO: Dispensa
VALOR: R\$ 23.400,00 (vinte e três mil e quatrocentos reais)
ORDENADOR: FRANCISCO HARILTON ALVES BANDEIRA
RATIFICADOR: JUCELIA OLIVEIRA FREITAS
 * Omitido: D.O. 02/04/2020.

***PROCESSO: 08/000.666/2020**
NAD: 36
OBJETO: Material de Limpeza e Higiene
PARTES: SMASDH E GPB DISTRIBUIDORA DE ALIMENTOS LTDA
FUNDAMENTO: Artigo 4º caput da Lei nº 13.979/2020 e suas alterações.
RAZÃO: Dispensa
VALOR: R\$ 75.024,89 (setenta e cinco mil, vinte e quatro reais e oitenta e nove centavos)
ORDENADOR: FRANCISCO HARILTON ALVES BANDEIRA
RATIFICADOR: JUCELIA OLIVEIRA FREITAS
 * Omitido: D.O. 02/04/2020.

***PROCESSO: 08/000.666/2020**
NAD: 36
OBJETO: Material de Limpeza e Higiene
PARTES: SMASDH E GPB DISTRIBUIDORA DE ALIMENTOS LTDA
FUNDAMENTO: Artigo 4º caput da Lei nº 13.979/2020 e suas alterações.
RAZÃO: Dispensa



PUBLICAÇÕES A PEDIDO

CONCESSÃO DE LICENÇA (LMI)

CANOA QUEBRADA EMPREENDIMENTOS IMOBILIÁRIOS LTDA, CNPJ 08.543594/0001-99, torna público que recebeu da Secretaria Municipal de Meio Ambiente da Cidade - SMAC, através do processo nº 14/200.222/2015, a renovação da Licença Municipal de Instalação (LMI) nº 001623/2015 para construção de grupamento residencial multifamiliar situado na Avenida Rosaura Estelita, 155 - Barra da Tijuca, R.J.

RENOVAÇÃO DE LICENÇA

POSTO E GARAGEM 902 LTDA, sob CNPJ 34.320.515/0001-90, torna público que recebeu da Secretaria Municipal de Meio Ambiente da Cidade SMAC, através do processo nº 14/201.174/2013, a renovação de sua licença LMO nº 002658/2020 para ATIVIDADE POSTO DE REVENDA E ABASTECIMENTO DE COMBUSTÍVEIS LÍQUIDOS, COM SERVIÇOS DE TROCA DE ÓLEO E LAVAGEM DE VEÍCULOS, SITUADO AV. PARARANAPUAN Nº 902 - FREGUESIA - ILHA DO GOVERNADOR-RJ-CEP 21910-002.

SECRETARIA MUNICIPAL DE FAZENDA EXTRATO DE CONTRATO

PROCESSO: 04/10.391/2019
CONTRATO Nº 010/2020-SMF
ASSINATURA: 04.03.2020
PARTES: Município do Rio de Janeiro/SMF e a Financeira Alfa S/A - Crédito, Financiamento e Investimentos.
OBJETO: Desconto em folha de pagamento de servidores municipais ativos e inativos da Administração Municipal Direta, Autarquias e Fundações, nas modalidades de Empréstimo Pessoal Consignado e/ou Cartão de Crédito Consignado em favor da Contratada.
PRAZO: 02(dois) anos a contar da data de sua assinatura.
DISP. LEGAL: Regem-se à pelas normas constantes da Lei nº 8.666/93, de 21 de junho de 1993, alterada pela Lei nº 8.883/84, em especial pelo disposto no seu artigo 25, pelo Código de Administração Financeira e Contabilidade Pública - Lei nº 207/80, e suas alterações, recepcionado pela Lei Complementar nº 01, de 13 de setembro de 1990, bem como pelo Regulamento Geral do Código de Administração Financeira e Contabilidade Pública do Município do Rio de Janeiro (RGCAF), aprovado pelo Decreto Municipal nº 3221/81 e suas alterações.

*Omitido no D.O.Rio de 24.03.20

SECRETARIA MUNICIPAL DE FAZENDA EXTRATO DE TERMO ADITIVO

PROCESSO: 04/10.391/2019
TERMO ADITIVO Nº 11/2020 ao Contrato Nº 10/2020 - SMF
ASSINATURA: 04.03.2020
PARTES: Município do Rio de Janeiro/SMF e a Financeira Alfa S/A - Crédito, Financiamento e Investimento.
OBJETO: Prorrogar a vigência, retificação da Clausula Primeira e Quarta do Contrato.

*Omitido no D.O.Rio de 24.03.20

SECRETARIA MUNICIPAL DE SAÚDE EXTRATO DE INSTRUMENTO CONTRATUAL (DECRETO Nº 3221, DE 18 DE SETEMBRO DE 1981)

Processo Instrutivo: 09/002.822/2017
Contrato nº: 40/2020
Data da Assinatura: 18/02/2020
Partes: PCRJ / SMS e a empresa EGS ELEVADORES EIRELI

Objeto: Prestação de serviços de manutenção preventiva e corretiva de elevadores e monta cargas.
Prazo: 24 (vinte e quatro) meses de 16/05/2020 até 15/05/2020
Valor Total: R\$ 643.318,56
Programa de Trabalho: 18.01.10.302.0306.2009
Natureza da Despesa: 3.3.90.39.48
Nota de Empenho nº: 2020/000238 no valor de R\$ 1,00 (um real)
Fundamento: PREGÃO ELETRÔNICO PARA REGISTRO DE PREÇOS PE-SMS Nº 580/2018, e o decidido no Processo nº 09/002.822/2017

SECRETARIA MUNICIPAL DE CULTURA - CCPC
EXTRATO DE TERMO DE COMPROMISSO
PROCESSO INSTRUTIVO Nº: 12/000.631/2020
TERMO DE COMPROMISSO Nº: 731/2020
DATA DA ASSINATURA: 15/12/19
PARTES: PCRJ/SMC/RKF RIO EMPREENDIMENTOS ARTÍSTICOS LTDA/ANTARES EDUCACIONAL S A
OBJETO: PROJETO "BIGBEAT FESTIVAL"
CÓDIGO DO PROJETO: WEC429/01/2019
VALOR: R\$ 160.000,00
FUNDAMENTO: LEI 5.563/2013

SECRETARIA MUNICIPAL DE INFRAESTRUTURA, HABITAÇÃO E CONSERVAÇÃO EXTRATO DE INSTRUMENTO CONTRATUAL

Processo: 06/500.218/2020
Instrumento: Contrato nº 25/2020
Data da assinatura: 06/05/2020
Partes: MUNICÍPIO DO RIO DE JANEIRO - SMHC E IRMÃOS HADDAD CONSTRUTORA EIRELI, COM A EMPRESA MUNICIPAL DE URBANIZAÇÃO - RIO-URBE COMO INTERVENIENTE.
Objeto: OBRAS EMERGENCIAIS DO TELhado DA RECEPÇÃO DO HOSPITAL MUNICIPAL RONALDO GAZOLLA
Valor: R\$ 289.709,13
Prazo: 60 dias
Programa de Trabalho: 18.01.10.302.0306.1063
Natureza da despesa: 4.4.90.51.02
Nota de empenho: 2020/000730
Valor do Empenho: R\$ 289.709,13
Fundamento: Lei 8.666/93 e suas alterações

SECRETARIA MUNICIPAL DE INFRAESTRUTURA, HABITAÇÃO E CONSERVAÇÃO EXTRATO DE INSTRUMENTO CONTRATUAL

PROCESSO INSTRUTIVO: 06/360.120/2020
CONTRATO Nº 024/2020
DATA DA ASSINATURA: 28/04/2020
PARTES: Município do Rio de Janeiro/SMHC e DIMENSIONAL ENGENHARIA LTDA.
OBJETO: Serviços de Recuperação dos Pavimentos nos Logradouros Relacionados na Área da A.P.4 - Programa Pavimenta Rio.
VALOR: R\$36.091.144,93
PRAZO: 180 dias
PLANO DE TRABALHO: 15.15.15.452.0071.2778
NATUREZA DE DESPESA: 3.3.90.39.24
NOTA DE EMPENHO: 2020/000449 no valor de R\$37.611.054,46 e 2020/000450 no valor d R\$3.215.724,27
FUNDAMENTO: Lei nº 10.520/2002 e suas alterações

MULTIRIO - EMPRESA MUNICIPAL DE MULTIMEIOS LTDA. EXTRATO DE TERMO ADITIVO

Processo Instrutivo: 07/100.171/2018
Instrumento: 4º Termo Aditivo nº 06/2020 ao Contrato nº 07/2018
Data da Assinatura: 03/04/2020
Partes: MultiRio - Empresa Municipal de Multimeios Ltda. e T&S Locação de Mão de Obra em Geral EIRELI

Objeto: Prorrogação por 12 (doze) meses, de 05/04/2020 a 04/04/2021 e reajuste pelo IPCA-E de aproximadamente 2,6967%.
Valor: R\$ 41.297,40
Nota de Empenho: 2019/000171, no valor de R\$ 31.337,11
Natureza da Despesa: 3.3.90.37.09
Programa de Trabalho: 16.51.12.361.0381.4161.
Fundamento: Artigo 57, Inciso II e 65 da Lei nº 8666/93.

(* Omitido do D.O.Rio de dia 30/04/2020

TRIBUNAL DE CONTAS DO MUNICÍPIO DO RIO DE JANEIRO EXTRATO DE INSTRUMENTO CONTRATUAL

Processo Instrutivo: Nº 40/100.143/2020.
Identificação do Instrumento: 2º Termo Aditivo nº 11/2020.
Data da assinatura: 30/04/2020.
Partes: TRIBUNAL DE CONTAS DO MUNICÍPIO DO RIO DE JANEIRO e P C EMPREENDIMENTOS E SERVIÇOS GERAIS EIRELI - ME.
Objeto: Prorrogação de prazo do Contrato nº 17/2018, serviços de motomensageiro.
Prazo: 12 meses, de 02/05/2020 a 01/05/2021.
Valor: R\$ 162.000,00
Empenho: nº 173 de 30/04/2020, no valor de R\$ 107.550,00.
Programa de Trabalho: 2101.01.032.0004.2051.
Natureza da Despesa: 33.90.39.13.
Fundamento do Instrumento: Artigo 57 da Lei Fed. nº 8.666/93 e autorização do Exmo. Sr. Conselheiro-Presidente na peça P049 do processo instrutivo, publicada no D.O. RIO nº 35 de 30/04/2020.

TRIBUNAL DE CONTAS DO MUNICÍPIO DO RIO DE JANEIRO EXTRATO DE INSTRUMENTO CONTRATUAL

Processo Instrutivo: Nº 40/100.256/2019.
Identificação do Instrumento: 4º Termo Aditivo nº 05/2020.
Data da assinatura: 12/03/2020.
Partes: TRIBUNAL DE CONTAS DO MUNICÍPIO DO RIO DE JANEIRO e TELEFÔNICA BRASIL S.A.
Objeto: Prorrogação de prazo do Contrato nº 05/2015, serviços de telefonia móvel pessoal (SMP) e conectividade sem fio para acesso à internet (modems USB).
Prazo: 02 (dois) meses, de 13/03/2020 a 12/05/2020.
Valor: R\$ 17.171,74
Empenho: nº 142 de 11/03/2020, no valor de R\$ 17.171,74.
Programa de Trabalho: 2101.01.032.0004.2051.
Natureza da Despesa: 33.90.39.26
Fundamento do Instrumento: Artigo 57, parágrafo 4º, da Lei nº 8.666/93 e autorização do Exmo. Sr. Conselheiro-Presidente à peça P112 do processo instrutivo, publicada no D.O. RIO nº 24 de 11/03/2020.

SECRETARIA MUNICIPAL DE SAÚDE EXTRATO DE INSTRUMENTO CONTRATUAL (DECRETO Nº 3221, DE 18 DE SETEMBRO DE 1981)

Processo Instrutivo nº: 09/004.898/18
Contrato nº: 047/2020
Data da Assinatura: 09/04/2020
Partes: PCRJ / SMS e a UNIVERSIDADE FEDERAL DO RIO DE JANEIRO / INSTITUTO DE PSQUIATRIA.
Objeto: Constitui objeto do presente Termo, formalizar a contratação dos serviços de saúde destinados a garantir a integralidade e acesso a saúde dos usuários SUS do Município do Rio de Janeiro, conforme especificações no Documento descritivo.
Vigência: O presente contrato vigorará pelo prazo de 05 (cinco) anos, a contar da data de sua assinatura.
Valor Anual: R\$ 6.751.988,32
Fundamento: Art. 8º, IV, do Anexo 2, do Anexo XXIV da Portaria de Consolidação nº 02 de 28/09/2017 e Artigo 25, caput, da Lei nº 8.666/1993 e suas alterações, bem como o decidido no Processo nº 09/004.898/18



AQUI MOSQUITO
NÃO SE CRIA

Elimine os focos do *Aedes aegypti*
na sua casa e ajude a evitar
a dengue, zika e chikungunya.
#FaçaSuaParte





CADASTRO NACIONAL DE OBRAS - CNO

COMPROVANTE DE INSCRIÇÃO DE OBRA



Informações da obra

Número de inscrição da obra 90.003.50761/79	Nome da obra 00.211 - Pavimenta Rio AP'4	Data do cadastramento 27/05/2020 17:32	Origem do cadastramento e-CAC
Data do início da obra 28/04/2020	CNAE 4211101 Construção de rodovias e ferrovias		

Situação da obra

Situação Ativa	Data 28/04/2020
--------------------------	---------------------------

Endereço

Pais BRASIL	Município RIO DE JANEIRO	UF RJ	CEP 22.713-470
Bairro DIVERSOS	Logradouro OUTROS Diversos logradouros na Área da A.P. 4	Número SN	Complemento SN

Responsável

Nome DIMENSIONAL ENGENHARIA LTDA	CPF/CNPJ 00.299.904/0001-60	Vínculo Construtora
Data de início da responsabilidade 28/04/2020	Data de término da responsabilidade	

Contratantes

CPF/CNPJ	Nome
42.498.733/0001-48	MUNICIPIO DE RIO DE JANEIRO

Obra por Contrato

Unidade de Medida Outra	Medida 360.000,00	Número do Contrato 024/2020
-----------------------------------	-----------------------------	---------------------------------------



Rio de Janeiro, 27 de julho de 2020.

À
PREFEITURA DE CIDADE DO RIO DE JANEIRO
SECRETARIA MUNICIPAL DE INFRAESTRUTURA, HABITAÇÃO E
CONSERVAÇÃO – SMIHC
COORDENADORIA GER4AL DE ENGENHARIA E CONSERVAÇÃO
RIO DE JANEIRO - RJ

REF.: “SERVIÇOS DE RECUPERAÇÃO DOS PAVIMENTOS NOS LOGRADOUROS
RELACIONADOS NA ÁREA DA AP.4. – PROGRAMA PAVIMENTA RIO”.

PROCESSO Nº 06/300.120/2020 – CONTRATO Nº 024/2020.

Assunto: DECLARAÇÃO DECRETO N.º 43.189 DE 18/05/2017
REF.: 05ª MEDIÇÃO – 03ª ETAPA INTERMEDIÁRIA
PERÍODO DE 27/06/2020 a 11/07/2020

Prezado Senhor,

A **DIMENSIONAL ENGENHARIA LTDA**, com sede à Rua Sete de Setembro, nº 98, Grupo 605, Centro, Rio de Janeiro/RJ, inscrita no CNPJ/MF sob o nº 00.299.904/0001-60, na qualidade de executora dos “SERVIÇOS DE RECUPERAÇÃO DOS PAVIMENTOS NOS LOGRADOUROS RELACIONADOS NA ÁREA DA AP.4. – PROGRAMA PAVIMENTA RIO” PROCESSO INSTRUTIVO Nº 06/300.120/2020 – CONTRATO Nº 024/2020, Declaramos para os devidos fins e de acordo com o Art. 28, parágrafo 1º, da Instrução Normativa nº 18 - INSS de 11/05/2000, que a Empresa Dimensional Engenharia Ltda., inscrita no CNPJ sob o nº 00.299.904/0001-60, possui escrituração contábil e os valores ora apresentados referentes às contribuições, encontram-se devidamente contabilizados.

Atenciosamente,

DIMENSIONAL ENGENHARIA LTDA.

DIMENSIONAL ENGENHARIA LTDA
Exec./Mecodc
Administrativo
CPF: 0079-4117

ETHOS Empresa Signatária do Pacto pela
Integridade e Contra a Corrupção



A

MUNICÍPIO DO RIO DE JANEIRO - SEC MUN DE CONSERVAÇÃO E SERVIÇOS PÚBLICOS

Encaminhamos o endosso nº 0000001 da apólice de seguro nº 061902020890407750014901, cuja autenticidade, integridade e validade jurídica deste documento em forma eletrônica, estão garantidos em conformidade com a MP nº. 2.200-2, de 24/08/2001.

Aproveitamos a oportunidade, para lhe dar as boas vindas e agradecer a sua decisão de se tornar nosso cliente. Esperamos atender plenamente as suas expectativas, colocando-nos à sua disposição para eventuais esclarecimentos.

Atenciosamente,

TOKIO MARINE SEGURADORA S.A

TÍTULO: APÓLICE DE SEGURO GARANTIA Nº 061902020890407750014901 - ENDOSSO Nº 0000001.

Documento eletrônico digitalmente assinado por:

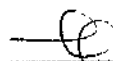
Assinado digitalmente por:
Luis Felipe Smith de Vasconcelos

✓ válido
✓ não expirado
✓ não revogado

Assinado digitalmente por:
Valmir Marques Rodrigues

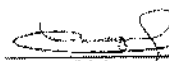
✓ válido
✓ não expirado
✓ não revogado

Documento eletrônico assinado digitalmente conforme o MP nº 2.200-2/2001, que instituiu a infra-estrutura de Chaves Públicas Brasileiras - ICP - Brasil por: Signatários (as):

Luis Felipe Smith De Vasconcelos Nº de Série do Certificado : 3C0CB0F3A2ED1217C937667C6C6B4D8A Data e Hora Atual May 26 2020 3:

Valmir Marques Rodrigues Nº de Série do Certificado : 5A6F9170AC75E56CAB7164542FAE532F Data e Hora Atual May 26 2020 3:14PM

O PRESIDENTE DA REPÚBLICA, no uso da atribuição que lhe oferece o art.62 da Constituição, adota a seguinte Medida Provisória, com força de lei:

Art 1º - Fica instituída a Infra-Estrutura de Chaves Públicas Brasileiras - ICP Brasil, para garantir a autenticidade, a integridade e a validade jurídica de documentos em forma eletrônica, das aplicações de suporte e das aplicações habilitadas que utilizem certificados digitais, bem como a realização de transações eletrônicas seguras.

APÓLICE DE SEGURO GARANTIA Nº. 061902020890407750014901 - ENDOSSO Nº 0000001.

CONTROLE INTERNO Nº. 67513

DATA DA PUBLICAÇÃO: May 26 2020 3:14PM

Sucursal Emissora 8904-CORPORATE SP	Apólice nº 061902020890407750014901	Endosso nº 0000001	Proposta Nº 30077783
--	--	-----------------------	-------------------------

Grupo RISCOS FINANCEIROS	Ramo 75-GARANTIA SEGURADO - SETOR PÚBLICO	Modalidade CONSTRUÇÃO
-----------------------------	--	--------------------------

DADOS DO SEGURADO

Nome/Razão Social MUNICIPIO DO RIO DE JANEIRO - SEC MUN DE CONSERVAÇÃO E SERVIÇOS PÚB	CNPJ/CPF 42.498.733/0001-48
--	--------------------------------

Endereço RUA MAIA DE LACERDA	Número 167	Complemento 2º ANDAR
---------------------------------	---------------	-------------------------

Cep: 20250001	Bairro ESTÁCIO	Cidade RIO DE JANEIRO	UF RJ
------------------	-------------------	--------------------------	----------

DADOS DO TOMADOR

Nome/Razão Social DIMENSIONAL ENGENHARIA LTDA	CNPJ/CPF 00.299.904/0001-60
--	--------------------------------

Endereço R SETÉ DE SETEMBRO	Número 98	Complemento
--------------------------------	--------------	-------------

Cep: 20050002	Bairro CENTRO	Cidade RIO DE JANEIRO	UF RJ
------------------	------------------	--------------------------	----------

A Tokio Marine Seguradora S.A, a seguir denominada SEGURADORA, tendo em vista as declarações constantes da proposta que lhe foi apresentada pelo TOMADOR acima identificado, proposta esta que, servindo de base para emissão desta apólice, fica fazendo parte integrante deste contrato, obriga-se a indenizar o SEGURADO, sob os termos das condições gerais e/ou especiais e demais cláusulas expressamente convencionadas, insertas na presente ou em seus anexos, as obrigações assumidas pelo TOMADOR, até o limite dos valores da garantia a seguir especificados.

GARANTIAS :

TOTAL DO VALOR DA GARANTIA : R\$ 721.823,00
VIGÊNCIA : DAS 24h00 DO DIA : 13/04/2020 ATÉ AS 24h00 DO DIA : 13/12/2021

Ficam fazendo parte integrante e inseparável da presente apólice, os seguintes anexos :

1) Demonstrativo de Prêmio. 2) Condições Particulares. 3) Condições Especiais. 4) Condições Gerais.

OBSERVAÇÕES:

- A garantia dada por este seguro extinguir-se-á quando o término da vigência expressa nesta apólice, salvo se houver prorrogação por meio de endosso.

- Após sete dias úteis de emissão deste documento, poderá ser verificado se a apólice ou endosso foi corretamente registrado no site da SUSEP www.susep.gov.br;

- Processo SUSEP nº. 15414.900306/2014-87

- As Condições Contratuais deste produto protocolizadas pela Tokio Marine Seguradora S.A junto a SUSEP* poderão ser consultadas no endereço eletrônico www.susep.gov.br, de acordo com o(s) número(s) de processo(s) constantes nesta apólice / endosso.

* SUSEP - Superintendência de Seguros Privados - Autarquia Federal responsável pela fiscalização, normatização e controle do mercado de seguros, previdência complementar aberta, capitalização, resseguro e corretagem de seguros.

- Atendimento Exclusivo ao Consumidor - SUSEP: 0800 21 8484 (de segunda a sexta, das 09h30 às 17h00).

CORRETOR

Nome/Razão Social CONSET ADMINISTRACAO E CORRETA	Código Interno 004770	Registro Susep 10.0347906
---	--------------------------	------------------------------

Sucursal Emissora 8904-CORPORATE SP		Apólice nº 061902020890407750014901	Endosso nº 0000001	Proposta Nº 30077783
Grupo RISCOS FINANCEIROS	Ramo 75-GARANTIA SEGURADO - SETOR PÚBLICO	Modalidade CONSTRUÇÃO		

Em testemunho de que, a SEGURADORA, neste ato assistida por seus representantes legais, assinam este documento na cidade de São Paulo, estado de São Paulo, aos 26 dias do mês de Maio de 2020.

Seguradora Tokio Marine Seguradora S.A
Endereço Rua Sampaio Viana, 44 Sobre Loja
CNPJ: 33.164.021/0001-00
Capital Vinculado R\$ 96.000.000,00
Capital Subscrito R\$ 96.000.000,00



(Assinado digitalmente por: Luis Felipe Smith de Vasconcellos)

✓ válido
✓ não expirado
✓ não revogado



(Assinado digitalmente por: Valmir Marques Rodrigues)

✓ válido
✓ não expirado
✓ não revogado

Documento eletrônico assinado digitalmente conforme o MP nº 2.200-2/2001, que instituiu a infra-estrutura de Chaves Públicas Brasileiras - ICP - Brasil por: Signatários (as):

Luis Felipe Smith De Vasconcellos Nº de Série do Certificado : 3C0C80F3A2ED1217C937667C6C6B4D8A Data e Hora Atual May 26 2020 3:14P

Valmir Marques Rodrigues Nº de Série do Certificado : 5A6F9170AC75E56CAB7164542FAE532F Data e Hora Atual May 26 2020 3:14PM

O PRESIDENTE DA REPÚBLICA, no uso da atribuição que lhe oferece o art.62 da Constituição, adota a seguinte Medida Provisória, com força de lei:

Art 1º - Fica instituída a Infra-Estrutura de Chaves Públicas Brasileiras - ICP Brasil, para garantir a autenticidade, a integridade e a validade jurídica de documentos em forma eletrônica, das aplicações de suporte e das aplicações habilitadas que utilizem certificados digitais, bem como a realização de transações eletrônicas seguras.

DEMONSTRATIVO DE PRÊMIO

Premio Líquido	R\$ 0,00
Adicional de fracionamento	R\$ 0,00
Custo de Emissão	R\$ 0,00
I.O.F.	R\$ 0,00
Correção Monetária	R\$ 0,00

Prêmio Total R\$ 0,00

Condições de Pagamento: à vista

Taxa de Juros: 0.000%

Número de Prestações: 1

1ª Prestação R\$ R\$ 0,00

Demais Prestações R\$ R\$

Forma de Cobrança: Boleto sem Registro

Vencimentos: 19/05/2020

CONDIÇÕES PARTICULARES

Sucursal Emissora 8904-CORPORATE SP		Apólice nº 061902020890407750014901	Endosso nº 0000001	Proposta Nº 30077783
Grupo RISCOS FINANCEIROS	Ramo 75-GARANTIA SEGURADO - SETOR PÚBLICO	Modalidade CONSTRUÇÃO		

A Tokio Marine Seguradora S.A, com sede na cidade de São Paulo, Estado de São Paulo, na Rua Sampaio Viana nº 44 - Paraíso, inscrita no C.N.P.J sob o nº 33.164.021/0001-00, garante pela presente apólice, a MUNICÍPIO DO RIO DE JANEIRO - SEC MUN DE CONSERVAÇÃO E SERVIÇOS PÚBLICOS, com sede na RUA MAIA DE LACERDA nº 167 - ESTÁCIO - RIO DE JANEIRO - RJ inscrito no C.N.P.J sob o nº 42.498.733/0001-48, as obrigações assumidas pela(o) DIMENSIONAL ENGENHARIA LTDA, com sede na R SETE DE SETEMBRO nº 98 - CENTRO - RIO DE JANEIRO - RJ, inscrito no C.N.P.J sob o nº 00.299.904/0001-60, até os limites dos valores de garantia abaixo especificados.

Modalidade: CONSTRUÇÃO
Valor da Garantia: R\$ 721.823,00

Fica ainda declarado que esta APÓLICE é prestada para o seguinte OBJETO: Declara-se para os devidos fins e feitos que fica alterada a razão social do segurado da presente apólice conforme especificado abaixo:

Onde se lê: MUNICÍPIO DO RIO DE JANEIRO - SEC MUN DE CONSERVAÇÃO E SERVIÇOS PÚBLICOS

Leia-se: MUNICÍPIO DO RIO DE JANEIRO - SECRETARIA MUNICIPAL DE INFRAESTRUTURA HABITAÇÃO E CONSERVAÇÃO

Permanecem inalteradas as demais condições da apólice.

OBSERVAÇÕES

- Após sete dias úteis de emissão deste documento, poderá ser verificado se a apólice ou endosso foi corretamente registrado no site da SUSEP www.susep.gov.br;
- Processo SUSEP nº. 15414.900306/2014-87

Sucursal Emissora 8904-CORPORATE SP		Apólice nº 061902020890407750014901	Endosso nº 0000001	Proposta Nº 30077783
Grupo RISCOS FINANCEIROS	Ramo 75-GARANTIA SEGURADO - SETOR PÚBLICO	Modalidade CONSTRUÇÃO		

CLÁUSULA PARTICULAR DE RISCOS EXCLUÍDOS

1. Não estão amparados por este seguro:

- a. Riscos ocorridos anteriormente à data de início de vigência expressa na apólice ou originários de modalidades de Seguro Garantia distintas da modalidade contratada pelo presente seguro;
- b. Atos terroristas ou de sabotagem, rebeliões, tumultos;
- c. Obrigações trabalhistas, ou de seguridade social, inclusive decorrentes de acidente de trabalho, exceto quando contratada cobertura específica;
- d. Prejuízos causados por roubo, furto, estelionato ou quaisquer crimes praticados pelo tomador, por seus funcionários e/ou prepostos, bem como por eventuais prestadores de serviços agindo em seu nome;
- e. Danos morais;
- f. Danos ambientais e aqueles advindos de catástrofes naturais;
- g. Riscos de natureza política;
- h. Danos decorrentes de violação a direitos de propriedade industrial;
- i. Riscos hidrológicos e/ou geológicos;
- j. Indenizações que envolvam empregados do tomador ou de terceiros;
- k. Riscos de energia nuclear;
- l. Obrigações fiscais, tributos e despesas comerciais;
- m. Multas e penalidades, exceto para contratos regidos pela Lei 8666/93.

2. Também não estão cobertos por este seguro os danos causados por atos ilícitos dolosos ou por culpa grave equiparável ao dolo, praticados pelo segurado, pelo beneficiário ou pelo representante, de um ou de outro. Caso o segurado seja uma pessoa jurídica o presente item também se aplica aos seus sócios controladores, dirigentes e administradores legais, bem como aos beneficiários e seus respectivos representantes.

3. A Seguradora não concederá cobertura nem será responsável pelo pagamento de qualquer reclamação de indenização decorrente de riscos cobertos por outros ramos de seguros, tais como responsabilidade civil, lucros cessantes, infidelidade de empregados, vida em grupo, acidentes pessoais, compreensivo empresarial, riscos de engenharia, danos acordados, etc.

4. Quaisquer prejuízos e/ou demais penalidades decorrentes de rescisão de contrato garantido pelo presente seguro, causados por ou de qualquer forma relacionados a atos e/ou fatos violadores de normas de anticorrupção, perpetrados pelo segurado, tomador ou controladas, controladoras e coligadas, seus respectivos sócios/acionistas, representante, titulares ou funcionários;

5. Atos de hostilidade ou de guerra (contra inimigo estrangeiro ou guerra civil), rebelião, insurreição, revolução, confisco, nacionalização, destruição ou requisição decorrentes de qualquer ato de autoridade civil ou militar, de fato ou de direito, bem como todas as demais ações praticadas fora do Estado de Direito;

6. Fissão ou fusão nuclear, bem como contaminação radioativa;

7. Qualquer seguro ou indenização decorrente direta ou indiretamente de qualquer sinistro ou dano (incluindo danos indiretos) relativos à propriedade, posse, operação, controle, abastecimento ou prestação de serviços em:

- a. Reatores nucleares, os prédios que os contêm, bem como todos os bens existentes nestes prédios;
- b. Edificações e bens acessórios existentes no local de uma instalação de reator nuclear;
- c. Instalações para produção de elementos combustíveis, para depósito de material físsil, para reprocessamento, recuperação, separação química, armazenamento ou eliminação de combustível nuclear irradiado ou de resíduos nucleares;
- d. Qualquer outra instalação ou dependência definida como instalação nuclear pela legislação local ou demais normas governamentais;
- e. Garantias sem importância segurada definida.

8. Permanecem em vigor as demais condições deste seguro que não tenham sido expressamente alteradas ou revogadas pela presente cláusula.

CONDIÇÕES ESPECIAIS

Sucursal Emissora 8904-CORPORATE SP		Apólice nº 061902020890407750014901	Endosso nº 0000001	Proposta Nº 30077783
Grupo RISCOS FINANCEIROS	Ramo 75-GARANTIA SEGURADO - SETOR PÚBLICO	Modalidade CONSTRUÇÃO		

**MODALIDADE DE SEGURO GARANTIA PARA CONSTRUÇÃO,
FORNECIMENTO OU PRESTAÇÃO DE SERVIÇOS
CONDIÇÕES ESPECIAIS**

1. Objeto

- 1.1. Este contrato de seguro garante a indenização, até o valor da garantia fixado na apólice, pelos prejuízos decorrentes do inadimplemento das obrigações assumidas pelo tomador no contrato principal, para construção, fornecimento ou prestação de serviços.
- 1.2. Encontram-se também garantidos por este contrato de seguro os valores das multas e indenizações devidas à Administração Pública, tendo em vista o disposto na Lei nº 8.666/93.
- 1.3. Poderá ainda ser contratada, com verba específica independente, a cobertura adicional de ações trabalhistas e previdenciárias.

2. Definições

Define-se, para efeito desta modalidade, além das definições constantes do art. 6º da Lei nº 8.666/93 e do art. 2º da Lei nº 8.987/95:

I – Prejuízo: perda pecuniária comprovada, excedente aos valores originários previstos para a execução do objeto do contrato principal, causada pelo inadimplemento do tomador, excluindo-se qualquer prejuízo decorrente de outro ramo de seguro, tais como responsabilidade civil, lucros cessantes.

3. Vigência

3.1. A vigência da apólice será fixada de acordo com as seguintes regras:

- I – coincidindo com o prazo de vigência do contrato administrativo pertinente à execução de obras, serviços e/ou compras.
- II – por períodos renováveis, no caso de concessões e permissões do serviço público.

3.2. As renovações, a que se refere o inciso II do item 3.1, não se presumem, serão precedidas de notificação escrita da Seguradora ao segurado e ao tomador, com antecedência de até noventa dias da data do término de vigência da apólice em vigor, declarando seu explícito interesse na manutenção da garantia.

4. Expectativa, Reclamação e Caracterização do Sinistro

4.1. Expectativa: tão logo realizada a abertura do processo administrativo para apurar possível inadimplência do tomador, este deverá ser imediatamente notificado pelo segurado, indicando claramente os itens não cumpridos e concedendo-lhe prazo para regularização da inadimplência apontada, remetendo cópia da notificação para a Seguradora, com o fito de comunicar e registrar a expectativa de sinistro.

4.2. Reclamação: a expectativa de sinistro será convertida em reclamação, mediante comunicação pelo segurado à Seguradora, da finalização dos procedimentos administrativos que comprovem o inadimplemento do tomador, data em que restará oficializada a reclamação do sinistro.

4.2.1. Para a reclamação do sinistro será necessária a apresentação dos seguintes documentos, sem prejuízo do disposto no item 7.2.1 das condições gerais:

- cópia do contrato principal ou do documento em que constam as obrigações assumidas pelo tomador, seus anexos e aditivos se houver, devidamente assinados pelo segurado e pelo tomador;
- cópia do processo administrativo que documentou a inadimplência do tomador;
- cópias de atas, notificações, contra notificações, documentos, correspondências, inclusive e-mails, trocados entre o segurado e o tomador, relacionados à inadimplência do tomador;
- planilha, relatório e/ou correspondências informando da existência de valores retidos;

CONDIÇÕES ESPECIAIS

Sucursal Emissora 8904-CORPORATE SP		Apólice nº 061902020890407750014901	Endosso nº 0000001	Proposta Nº 30077783
Grupo RISCOS FINANCEIROS	Ramo 75-GARANTIA SEGURADO - SETOR PÚBLICO	Modalidade CONSTRUÇÃO		

e) planilha, relatório e/ou correspondências informando os valores dos prejuízos sofridos.

4.2.2. A não formalização da reclamação do sinistro tornará sem efeito a expectativa do sinistro.

4.3. Caracterização: quando a Seguradora tiver recebido todos os documentos listados no item 4.2.1 e, após análise, ficar comprovada a inadimplência do tomador em relação às obrigações cobertas pela apólice, o sinistro ficará caracterizado, devendo a Seguradora emitir o relatório final de regulação.

5. Ratificação

Ratificam-se integralmente as disposições das condições gerais que não tenham sido alteradas pelas presentes condições especiais.

CONDIÇÕES GERAIS

Sucursal Emissora 8904-CORPORATE SP		Apólice nº 061902020890407750014901	Endosso nº 0000001	Proposta Nº 30077783
Grupo RISCOS FINANCEIROS	Ramo 75-GARANTIA SEGURADO - SETOR PÚBLICO	Modalidade CONSTRUÇÃO		

**SEGURO GARANTIA - SEGURADO SETOR PÚBLICO
CONDIÇÕES GERAIS**

1. Objeto

1.1. Este contrato de seguro garante o fiel cumprimento das obrigações assumidas pelo tomador perante o segurado, conforme os termos da apólice e até o valor da garantia fixado nesta, e de acordo com a(s) modalidade(s) e/ou cobertura(s) adicional(is) expressamente contratada(s), em razão de participação em licitação, em contrato principal pertinente a obras, serviços, inclusive de publicidade, compras, concessões e permissões no âmbito dos Poderes da União, Estados, do Distrito Federal e dos Municípios, ou, ainda as obrigações assumidas em função de:

- I - processos administrativos;
- II - processos judiciais, inclusive execuções fiscais;
- III - parcelamentos administrativos de créditos fiscais, inscritos ou não, em dívida ativa;
- IV - regulamentos administrativos.

1.2. Encontram-se também garantidos por este seguro os valores devidos ao segurado, tais como multas e indenizações, oriundos do inadimplemento das obrigações assumidas pelo tomador, previstos em legislação específica, para cada caso.

2. Definições

Aplicam-se a este seguro, as seguintes definições:

- 2.1. Apólice: documento, assinado pela Seguradora, que representa formalmente o contrato de seguro garantia.
- 2.2. Condições Gerais: conjunto das cláusulas, comuns a todas as modalidades e/ou coberturas de um plano de seguro, que estabelecem as obrigações e os direitos das partes contratantes.
- 2.3. Condições Especiais: conjunto das disposições específicas relativas a cada modalidade e/ou cobertura de um plano de seguro, que alteram as disposições estabelecidas nas condições gerais.
- 2.4. Condições Particulares: conjunto de cláusulas que alteram, de alguma forma, as condições gerais e/ou condições especiais, de acordo com cada segurado.
- 2.5. Contrato Principal: todo e qualquer ajuste entre órgãos ou entidades da Administração Pública (segurado) e particulares (tomadores), em que haja um acordo de vontades para a formação de vínculo e a estipulação de obrigações recíprocas, seja qual for a denominação utilizada.
- 2.6. Endosso: instrumento formal, assinado pela Seguradora, que introduz modificações na apólice de seguro garantia, mediante solicitação e anuência expressa das partes.
- 2.7. Indenização: pagamento dos prejuízos e/ou multas resultantes do inadimplemento das obrigações cobertas pelo seguro.
- 2.8. Limite Máximo de Garantia: valor máximo que a Seguradora se responsabilizará perante o segurado em função do pagamento de indenização.
- 2.9. Prêmio: importância devida pelo tomador à Seguradora, em função da cobertura do seguro, e que deverá constar da apólice ou endosso.
- 2.10. Processo de Regulação de Sinistro: procedimento pelo qual a Seguradora constatará ou não a procedência da reclamação de sinistro, bem como a apuração dos prejuízos cobertos pela apólice.

CONDIÇÕES GERAIS

Sucursal Emissora 8904-CORPORATE SP		Apólice nº 061902020890407750014901	Endosso nº 0000001	Proposta Nº 30077783
Grupo RISCOS FINANCEIROS	Ramo 75-GARANTIA SEGURADO - SETOR PÚBLICO	Modalidade CONSTRUÇÃO		

- 2.11. Proposta de Seguro: instrumento formal de pedido de emissão de apólice de seguro, firmado nos termos da legislação em vigor.
- 2.12. Relatório Final de Regulação: documento emitido pela Seguradora no qual se transmite o posicionamento acerca da caracterização ou não do sinistro reclamado, bem como os possíveis valores a serem indenizados.
- 2.13. Segurado: a Administração Pública ou o Poder Concedente.
- 2.14. Seguradora: a sociedade de seguros garantidora, nos termos da apólice, do cumprimento das obrigações assumidas pelo tomador.
- 2.15. Seguro Garantia: seguro que garante o fiel cumprimento das obrigações assumidas pelo tomador perante o segurado, conforme os termos da apólice.
- 2.16. Sinistro: o inadimplemento das obrigações do tomador cobertas pelo seguro.
- 2.17. Tomador: devedor das obrigações por ele assumidas perante o segurado.

3. Aceitação

- 3.1. A contratação/alteração do contrato de seguro somente poderá ser feita mediante proposta assinada pelo proponente, seu representante ou por corretor de seguros habilitado. A proposta escrita deverá conter os elementos essenciais ao exame e aceitação do risco.
- 3.2. A Seguradora fornecerá, obrigatoriamente, ao proponente, protocolo que identifique a proposta por ela recepcionada, com a indicação da data e da hora de seu recebimento.
- 3.3. A Seguradora terá o prazo de quinze dias para se manifestar sobre a aceitação ou não da proposta, contados da data de seu recebimento, seja para seguros novos ou renovações, bem como para alterações que impliquem modificação do risco.
- 3.3.1. Caso o proponente do seguro seja pessoa física, a solicitação de documentos complementares, para análise e aceitação do risco, ou da alteração proposta, poderá ser feita apenas uma vez, durante o prazo previsto no item 3.3.
- 3.3.2. Se o proponente for pessoa jurídica, a solicitação de documentos complementares poderá ocorrer mais de uma vez, durante o prazo previsto no item 3.3, desde que a Seguradora indique os fundamentos do pedido de novos elementos, para avaliação da proposta ou taxaço do risco.
- 3.3.3. No caso de solicitação de documentos complementares, para análise e aceitação do risco, ou da alteração proposta, o prazo de quinze dias previsto no item 3.3 ficará suspenso, voltando a correr a partir da data em que se der a entrega da documentação.
- 3.4. No caso de não aceitação da proposta, a Seguradora comunicará o fato, por escrito, ao proponente, especificando os motivos da recusa.
- 3.5. A ausência de manifestação, por escrito, da Seguradora, no prazo acima aludido, caracterizará a aceitação tácita do seguro.
- 3.6. Caso a aceitação da proposta dependa de contratação ou alteração de resseguro facultativo, o prazo aludido no item 3.3 será suspenso até que o ressegurador se manifeste formalmente, comunicando a Seguradora, por escrito, ao proponente, tal eventualidade, ressaltando a consequente inexistência de cobertura enquanto perdurar a suspensão.
- 3.7. A emissão da apólice ou do endosso será feita em até quinze dias, a partir da data de aceitação da proposta.

4. Valor da Garantia

- 4.1. O valor da garantia desta apólice é o valor máximo nominal por ela garantido.
- 4.2. Quando efetuadas alterações previamente estabelecidas no contrato principal ou no documento que serviu de base para a aceitação do risco pela Seguradora, o valor da garantia deverá acompanhar tais modificações, devendo a Seguradora emitir o respectivo endosso.

CONDIÇÕES GERAIS

Sucursal Emissora 8904-CORPORATE SP		Apólice nº 061902020890407750014901	Endosso nº 0000001	Proposta Nº 30077783
Grupo RISCOS FINANCEIROS	Ramo 75-GARANTIA SEGURADO - SETOR PÚBLICO	Modalidade CONSTRUÇÃO		

4.3. Para alterações posteriores efetuadas no contrato principal ou no documento que serviu de base para a aceitação do risco pela Seguradora, em virtude das quais se faça necessária a modificação do valor contratual, o valor da garantia poderá acompanhar tais modificações, desde que solicitado e haja o respectivo aceite pela Seguradora, por meio da emissão de endosso.

5. Prêmio do Seguro

5.1. O tomador é responsável pelo pagamento do prêmio à Seguradora por todo o prazo de vigência da apólice.

5.2. Fica entendido e acordado que o seguro continuará em vigor mesmo quando o tomador não houver pagado o prêmio nas datas convencionadas.

5.2.1. Não paga pelo tomador, na data fixada, qualquer parcela do prêmio devido, poderá a Seguradora recorrer à execução do contrato de contragarantia.

5.3. Em caso de parcelamento do prêmio, não será permitida a cobrança de nenhum valor adicional, a título de custo administrativo de fracionamento, devendo ser garantido ao tomador, quando houver parcelamento com juros, a possibilidade de antecipar o pagamento de qualquer uma das parcelas, com a consequente redução proporcional dos juros pactuados.

5.4. Se a data limite para o pagamento do prêmio a vista ou de qualquer uma de suas parcelas coincidir com dia em que não haja expediente bancário, o pagamento poderá ser efetuado no primeiro dia útil em que houver expediente bancário.

5.5. A Seguradora encaminhará o documento de cobrança diretamente ao tomador ou seu representante, observada a antecedência mínima de cinco dias úteis, em relação à data do respectivo vencimento.

6. Vigência

6.1. Para as modalidades do seguro garantia nas quais haja a vinculação da apólice a um contrato principal, a vigência da apólice será igual ao prazo estabelecido no contrato principal, respeitadas as particularidades previstas nas condições especiais de cada modalidade contratada.

6.2. Para as demais modalidades, a vigência da apólice será igual ao prazo informado na mesma, estabelecido de acordo com as disposições previstas nas condições especiais da respectiva modalidade.

6.3. Quando efetuadas alterações de prazo previamente estabelecidas no contrato principal ou no documento que serviu de base para a aceitação do risco pela Seguradora, a vigência da apólice acompanhará tais modificações, devendo a Seguradora emitir o respectivo endosso.

6.4. Para alterações posteriores efetuadas no contrato principal ou no documento que serviu de base para a aceitação do risco pela Seguradora, em virtude das quais se faça necessária a modificação da vigência da apólice, esta poderá acompanhar tais modificações, desde que solicitado e haja o respectivo aceite pela Seguradora, por meio da emissão de endosso.

7. Expectativa, Reclamação e Caracterização do Sinistro

7.1. A expectativa, reclamação e caracterização do sinistro serão especificadas para cada modalidade nas condições especiais, quando couberem.

7.2. A Seguradora descreverá nas condições especiais os documentos que deverão ser apresentados para a efetivação da reclamação de sinistro.

7.2.1. Com base em dúvida fundada e justificável, a Seguradora poderá solicitar documentação e/ou informação complementar.

7.3. A reclamação de sinistros amparados pela presente apólice poderá ser realizada durante o prazo prescricional, nos termos da cláusula 17 destas condições gerais.

CONDIÇÕES GERAIS

Sucursal Emissora 8904-CORPORATE SP		Apólice nº 061902020890407750014901	Endosso nº 0000001	Proposta Nº 30077783
Grupo RISCOS FINANCEIROS	Ramo 75-GARANTIA SEGURADO - SETOR PÚBLICO	Modalidade CONSTRUÇÃO		

7.4. Caso a Seguradora conclua pela não caracterização do sinistro, comunicará formalmente ao segurado, por escrito, sua negativa de indenização, apresentando, conjuntamente, as razões que embasaram sua conclusão, de forma detalhada.

8. Indenização

8.1. Caracterizado o sinistro, a Seguradora cumprirá a obrigação descrita na apólice, até o limite máximo de garantia da mesma, segundo uma das formas abaixo, conforme for acordado entre as partes:

- I – realizando, por meio de terceiros, o objeto do contrato principal, de forma a lhe dar continuidade, sob a sua integral responsabilidade; e/ou
- II – indenizando, mediante pagamento em dinheiro, os prejuízos e/ou multas causados pela inadimplência do tomador, cobertos pela apólice.

8.2. Do prazo para o cumprimento da obrigação:

8.2.1. O pagamento da indenização ou o início da realização do objeto do contrato principal deverá ocorrer dentro do prazo máximo de trinta dias, contados da data de recebimento do último documento solicitado durante o processo de regulação do sinistro.

8.2.2. Na hipótese de solicitação de documentos de que trata o item 7.2.1, o prazo de trinta dias será suspenso, reiniciando sua contagem a partir do dia útil subsequente àquele em que forem completamente atendidas as exigências.

8.2.3. No caso de decisão judicial ou decisão arbitral, que suspenda os efeitos de reclamação da apólice, o prazo de trinta dias será suspenso, reiniciando sua contagem a partir do primeiro dia útil subsequente a revogação da decisão.

8.3. Nos casos em que haja vinculação da apólice a um contrato principal, todos os saldos de créditos do tomador no contrato principal serão utilizados na amortização do prejuízo e/ou da multa objeto da reclamação do sinistro, sem prejuízo do pagamento da indenização no prazo devido.

8.3.1. Caso o pagamento da indenização já tiver ocorrido quando da conclusão da apuração dos saldos de créditos do tomador no contrato principal, o segurado obriga-se a devolver à Seguradora qualquer excesso que lhe tenha sido pago.

9. Atualização de Valores

9.1. O não pagamento das obrigações pecuniárias da Seguradora, inclusive da indenização nos termos da cláusula 8 destas condições gerais, dentro do prazo para pagamento da respectiva obrigação, acarretará em:

- a) atualização monetária, a partir da data de exigibilidade da obrigação, sendo, no caso de indenização, a data de caracterização do sinistro; e
- b) incidência de juros moratórios calculados "pro rata temporis", contados a partir do primeiro dia posterior ao término do prazo fixado.

9.2. O índice utilizado para atualização monetária será o IPCA/IBGE - Índice de Preços ao Consumidor Amplo da Fundação Instituto Brasileiro de Geografia e Estatística - ou índice que vier a substituí-lo, sendo calculado com base na variação positiva apurada entre o último índice publicado antes da data de obrigação de pagamento e aquele publicado imediatamente anterior à data de sua efetiva liquidação.

9.3. Os juros moratórios, contados a partir do primeiro dia posterior ao término do prazo fixado para pagamento da obrigação, serão equivalentes à taxa que estiver em vigor para a mora do pagamento de impostos devidos à Fazenda Nacional.

9.4. O pagamento de valores relativos à atualização monetária e juros de mora será feito independente de qualquer interpelação judicial ou extrajudicial, de uma só vez, juntamente com os demais valores devidos no contrato.

10. Sub-Rogação

10.1. Paga a indenização ou iniciado o cumprimento das obrigações inadimplidas pelo tomador, a Seguradora sub-rogar-se-á nos direitos e privilégios do segurado contra o tomador, ou contra terceiros cujos atos ou fatos tenham dado causa ao sinistro.

CONDIÇÕES GERAIS

Sucursal Emissora 8904-CORPORATE SP		Apólice nº 061902020890407750014901	Endosso nº 0000001	Proposta Nº 30077783
Grupo RISCOS FINANCEIROS	Ramo 75-GARANTIA SEGURADO - SETOR PÚBLICO	Modalidade CONSTRUÇÃO		

10.2. É ineficaz qualquer ato do segurado que diminua ou extinga, em prejuízo do segurador, os direitos a que se refere este item.

11. Perda de Direitos

O segurado perderá o direito à indenização na ocorrência de uma ou mais das seguintes hipóteses:

- I – casos fortuitos ou de força maior, nos termos do Código Civil Brasileiro;
- II – descumprimento das obrigações do tomador decorrente de atos ou fatos de responsabilidade do segurado;
- III – alteração das obrigações contratuais garantidas por esta apólice, que tenham sido acordadas entre segurado e tomador, sem prévia anuência da Seguradora;
- IV – atos ilícitos dolosos ou por culpa grave equiparável ao dolo praticados pelo segurado, pelo beneficiário ou pelo representante, de um ou de outro;
- V – o segurado não cumprir integralmente quaisquer obrigações previstas no contrato de seguro;
- VI – se o segurado ou seu representante legal fizer declarações inexatas ou omitir de má-fé circunstâncias de seu conhecimento que configurem agravação de risco de inadimplência do tomador ou que possam influenciar na aceitação da proposta;
- VII – se o segurado agravar intencionalmente o risco.

12. Concorrência de Garantias

No caso de existirem duas ou mais formas de garantia distintas, cobrindo cada uma delas o objeto deste seguro, em benefício do mesmo segurado ou beneficiário, a Seguradora responderá, de forma proporcional ao risco assumido, com os demais participantes, relativamente ao prejuízo comum.

13. Concorrência de Apólices

É vedada a utilização de mais de um seguro garantia na mesma modalidade para cobrir o objeto deste contrato, salvo no caso de apólices complementares.

14. Extinção da Garantia

14.1. A garantia expressa por este seguro extinguir-se-á na ocorrência de um dos seguintes eventos, o que ocorrer primeiro, sem prejuízo do prazo para reclamação do sinistro conforme item 7.3 destas condições gerais:

- I – quando o objeto do contrato principal garantido pela apólice for definitivamente realizado mediante termo ou declaração assinada pelo segurado ou devolução da apólice;
- II – quando o segurado e a Seguradora assim o acordarem;
- III – quando o pagamento da indenização ao segurado atingir o limite máximo de garantia da apólice;
- IV – quando o contrato principal for extinto, para as modalidades nas quais haja vinculação da apólice a um contrato principal, ou quando a obrigação garantida for extinta, para os demais casos; ou
- V – quando do término de vigência previsto na apólice, salvo se estabelecido em contrário nas condições especiais.

14.2. Quando a garantia da apólice recair sobre um objeto previsto em contrato, esta garantia somente será liberada ou restituída após a execução do contrato, em consonância com o disposto no parágrafo 4º do artigo 56 da Lei n.º 8.666/1993, e sua extinção se

CONDIÇÕES GERAIS

Sucursal Emissora 8904-CORPORATE SP		Apólice nº 061902020890407750014901	Endosso nº 0000001	Proposta Nº 30077783
Grupo RISCOS FINANCEIROS	Ramo 75-GARANTIA SEGUADO - SETOR PÚBLICO	Modalidade CONSTRUÇÃO		

comprovará, além das hipóteses previstas no item 14.1, pelo recebimento do objeto do contrato nos termos do art. 73 da Lei n.º 8.666/93.

15. Rescisão Contratual

15.1. No caso de rescisão total ou parcial do contrato, a qualquer tempo, por iniciativa do segurado ou da Seguradora e com a concordância recíproca, deverão ser observadas as seguintes disposições:

15.1.1. Na hipótese de rescisão a pedido da Seguradora, esta reterá do prêmio recebido, além dos emolumentos, a parte proporcional ao tempo decorrido.

15.1.2. Na hipótese de rescisão a pedido do segurado, a Seguradora reterá, no máximo, além dos emolumentos, o prêmio calculado de acordo com a seguinte tabela de prazo curto:

Relação a ser aplicada
sobre a vigência original
para obtenção de prazo em dias % Do Prêmio

15/365	13
30/365	20
45/365	27
60/365	30
75/365	37
90/365	40
105/365	46
120/365	50
135/365	56
150/365	60
165/365	66
180/365	70
195/365	73
210/365	75
225/365	78
240/365	80
255/365	83
270/365	85
285/365	88
300/365	90
315/365	93
330/365	95
345/365	98
365/365	100

15.1.2.1. Para prazos não previstos na tabela constante do subitem 15.1.2, deverá ser utilizado percentual correspondente ao prazo imediatamente inferior.

16. Controvérsias

16.1. As controvérsias surgidas na aplicação destas condições contratuais poderão ser resolvidas:

I – por arbitragem; ou

CONDIÇÕES GERAIS

Sucursal Emissora 8904-CORPORATE SP		Apólice nº 061902020890407750014901	Endosso nº 0000001	Proposta Nº 30077783
Grupo RISCOS FINANCEIROS	Ramo 75-GARANTIA SEGURADO - SETOR PÚBLICO	Modalidade CONSTRUÇÃO		

II - por medida de caráter judicial.

16.2. No caso de arbitragem, deverá constar, na apólice, a cláusula compromissória de arbitragem, que deverá ser facultativamente aderida pelo segurado por meio de anuência expressa.

16.2.1. Ao concordar com a aplicação desta cláusula, o segurado estará se comprometendo a resolver todos os seus litígios com a Seguradora por meio de Juízo Arbitral, cujas sentenças têm o mesmo efeito que as sentenças proferidas pelo Poder Judiciário.

16.2.2. A cláusula de arbitragem é regida pela Lei nº 9307, de 23 de setembro de 1996.

17. Prescrição

Os prazos prescricionais são aqueles determinados pela lei.

18. Foro

As questões judiciais entre Seguradora e segurado serão processadas no foro do domicílio deste.

19. Disposições Finais

19.1. A aceitação do seguro estará sujeita à análise do risco.

19.2. As apólices e endossos terão seu início e término de vigência às 24hs das datas para tal fim neles indicadas.

19.3. O registro deste plano na Susep não implica, por parte da Autarquia, incentivo ou recomendação à sua comercialização.

19.4. Após sete dias úteis da emissão deste documento, poderá ser verificado se a apólice ou endosso foi corretamente registrado no site da Susep - www.susep.gov.br.

19.5. A situação cadastral do corretor de seguros pode ser consultada no site www.susep.gov.br, por meio do número de seu registro na Susep, nome completo, CNPJ ou CPF.

19.6. Este seguro é contratado a primeiro risco absoluto.

19.7. Considera-se como âmbito geográfico das modalidades contratadas todo o território nacional, salvo disposição em contrário nas condições especiais e/ou particulares da apólice.

19.8. Os eventuais encargos de tradução referentes ao reembolso de despesas efetuadas no exterior ficarão totalmente a cargo da Seguradora.

CLÁUSULA PARTICULAR DE EXCLUSÃO PARA SITUAÇÕES NACIONAIS OU INTERNACIONAIS DE SANÇÃO, EMBARGO, PROIBIÇÃO OU RESTRIÇÃO

1. Essa apólice exclui cobertura para pessoas, países e/ou situações que estejam enquadradas na sanção, embargo, proibição ou restrição previstas nas resoluções da Organização das Nações Unidas e também por sanção, embargo, proibição ou restrição comercial ou econômica da União Europeia, Reino Unido ou Estados Unidos da América, ainda que tal restrição tenha sido incluída nas listas após a contratação do seguro, conforme as listas abaixo:

a) Organização das Nações Unidas - ONU: <https://nacoesunidas.org/conheca/>

b) Reino Unido e União Europeia: <https://www.consillium.europa.eu/pt/policies/sanctions/>

c) Office of Foreign Assets Control - OFAC (Agência de Controle de Ativos Estrangeiros dos EUA): <https://sanctionssearch.ofac.treas.gov/>

2. Considera-se a data da ocorrência do sinistro como o fato gerador para determinar o risco excluído sob o efeito desta cláusula.



**TOKIO MARINE
SEGURADORA**

NOSSA TRANSPARÊNCIA. SUA CONFIANÇA

CONDIÇÕES GERAIS

Sucursal Emissora 8904-CORPORATE SP		Apólice nº 061902020890407750014901	Endosso nº 0000001	Proposta Nº 30077783
Grupo RISCOS FINANCEIROS	Ramo 75-GARANTIA SEGURADO - SETOR PÚBLICO	Modalidade CONSTRUÇÃO		

2.1. Se o segurado passar a integrar em uma ou mais listas citadas no item 1 desta cláusula, após a data de ocorrência do sinistro, fica estabelecido que:

- a) perderá o direito a indenização se for caracterizada o ato doloso do segurado ou do seu representante e nexos causal com o evento gerador do sinistro; ou
- b) terá o direito à indenização suspenso até que haja a superação do embargo ou sanção pelo órgão internacional que impôs ou eventual solução judicial;

3. Permanecem em vigor as demais condições deste seguro que não tenham sido expressamente alteradas ou revogadas pela presente cláusula.

DS

DS

DS

DS

BM

RELAÇÃO DE FUNCIONÁRIO

SERVIÇOS DE RECUPERAÇÃO DOS PAVIMENTOS NOS LOGRADOUROS RELACIONADOS NA ÁREA DA AP.4. – PROGRAMA PAVIMENTA RIO”.

PROCESSO Nº 06/300.120/2020 – CONTRATO Nº 024/2020.

SERVIÇOS REFERENTE A 05ª MEDIÇÃO 03ª ETAPA INTERMEDIÁRIA

PERÍODO DE EXECUÇÃO: 27/06/2020 A 11/07/2020

NOME	FUNÇÃO
Adenilson Silva Reis Candido	Servente
Adriano da Silva Moutta	Servente
Adriano Oliveira da Silva	Motorista de Caminhão I
Airton Goncalves dos Santos	Encarregado Administrativo III
Alecio Guimaraes	Estagiário
Alexssande Silva Barreto de Freitas	Vigia
Amauri Severino de Menezes	Pedreiro
Anderson da Silva Vieira	Operador de Acabadora I
Andre da Silva Ribeiro	Motorista de Caminhão I
Antonio Henrique Neto	Servente
Artur Alberto Paula Da Silva	Operador de Rolo Compactador
Breno Marques da Silva	Servente
Bruno Miranda dos Santos	Operador de Máquinas Pesadas I
Caio Marcio Joia da Silva	Vigia
Carlos Eduardo Vieira de Souza Carvalho	Servente
Carlos Eduardo Santos do Carmo	Operador de Espargidor
Carlos Henrique de Castilho da Costa	Operador de Rolo Compactador
Celso Alves da Costa	Operador de Fresadora II
Cristiano Cimini Gualberto	Rastilheiro
Cristiano Nascimento Da Silva	Motorista de Caminhão I
Denis Bezerra da Silva	Apontador
Devayr Pedro Luciano	Vigia
Diogo Emanuel Bezerra Da Silva	Servente
Edson Franklin Ferreira	Operador de Pá Mecânica
Everson Evangelista do Rego	Motorista de Caminhão I
Fabio Henrique Fernandes	Sinaleiro
Fernando Antonio de Souza	Servente
Fernando Jose Azevedo dos Santos	Arquiteto
Fiavio Ker Lacerda	Operador de Usina I
Francisco Joaquim Pereira	Encarregado de Pavimentação I
Geroncio de Jesus Cardial	Rastilheiro
Givanildo Santos Andrade	Apontador
Glaucio Dias Guimaraes Manco	Servente
Guilherme Dias de Oliveira	Servente
Hígor Souza Muniz	Servente
Hugo Ricardo Leite Vieira	Servente
Jesse Nascimento de Oliveira	Motorista de Caminhão I
João Santos Gonçalves Barbosa	Servente
Joel dos Santos da Costa	Servente
Jorge Henrique de Aquino Duarte	Motorista de Caminhão I
Jorge Luiz de Barros Tortura	Motorista de Caminhão I
Jose Francisco do Carmo	Rastilheiro
Jose Pinheiro	Eletricista I
Jose Renato Maia Tavares	Engenheiro Civil
Juarez Almeida Goncalves Junior	Assistente Administrativo I
Julio Cesar Silva dos Santos	Rastilheiro
Julio Cesar Vieira de Paula	Motorista de Caminhão Espargidor
Leonardo Ferreira Francisco	Operador de Rolo Compactador
Luis Carlos Suarez Y Pereira	Motorista de Caminhão I
Luiz Alberto Lemos Correa	Operador de Rolo Compactador
Luiz Claudio Ferrari Campos	Servente
Luiz Henrique Costa da Silva	Servente
Magno Santos da Silva	Operador de Rolo Compactador
Marcelo Barbosa Ribeiro	Encarregado de Usina III
Marcelo Chafim de Araujo	Motorista de Caminhão I
Marcelo Marcos de Farias Britto	Rastilheiro
Marcio da Silva de Souza	Servente

~~MANOEL DE OLIVEIRA
Edson Carlos
Administrativo
27/06/2020~~

RELACÃO DE FUNCIONÁRIO

SERVIÇOS DE RECUPERAÇÃO DOS PAVIMENTOS NOS LOGRADOUROS RELACIONADOS NA ÁREA DA AP.4. – PROGRAMA PAVIMENTA RIO”.

PROCESSO Nº 06/300.120/2020 – CONTRATO Nº 024/2020.

SERVIÇOS REFERENTE A 05ª MEDIÇÃO 03ª ETAPA INTERMEDIÁRIA

PERÍODO DE EXECUÇÃO: 27/06/2020 A 11/07/2020

NOME	FUNÇÃO
Marcio Monteiro de Araujo	Operador de Espargidor
Marcio Ribeiro Bento	Servente
Marcos Soares do Nascimento	Motorista de Caminhão I
Marcos Vinicius Singello Patrocinio	Auxiliar de Engenharia
Matheus Cordeiro Soares Silva	Servente
Matheus Gomes Mariano	Servente
Naassom Moura Navega	Operador de Bob Cat
Natanael Bernardo Moutta	Servente
Osvaldo Manoel Rodrigues Da Silva	Motorista de Caminhão I
Osvaldo Pecanha Sobrinho	Engenheiro Civil
Patrick de Medeiros Brito	Operador de Fresadora I
Paulo Roberto Silva Sathler	Operador de Bob Cat
Rafael Martins da Silva	Servente
Rafael Romao Rosa	Vigia
Reinaldo Martins Lemos	Soldador
Reinaldo Rangel Soares	Vigia
Renan Firmino Da Silva	Servente
Renato Oliveira de Azevedo Silva	Laboratorista
Renato Pereira	Operador de Acabadora I
Ricardo Santos da Costa	Servente
Roberto Carlos de Oliveira	Rastilheiro
Roberto Cordeiro	Encarregado de Pavimentação I
Rodrigo de Oliveira Pinto	Encarregado de Obras II
Rogério Martins	Motorista de Caminhão I
Ronaldo Alves da Costa	Servente
Samuel de Paula Santos	Servente
Samuel Marcos Alves	Servente
Sandro Leandro Batista de Mattos	Motorista de Caminhão I
Silas Gomes dos Santos	Motorista de Caminhão Espargidor
Thiago Lucindo Ferreira	Auxiliar de Laboratório
Tiago Oliveira da Silva	Servente
Valdir dos Santos	Motorista de Caminhão I
Victor Varela Saluzi	Estagiário
Victor Hugo Marques da Silva	Motorista de Caminhão I
Wallace Armando De Campos Pessoa	Motorista de Caminhão I
Wallace Martins Bispo Santos	Motorista de Caminhão I
Weverson da Silva Luiz	Vigia
Willians Goncalves Martins	Servente
Winder Diego Pereira	Técnico em Segurança no Trabalho

~~DIMENSIONAL ENGENHARIA
 Edson de Jesus
 Administrador
 0711011170~~



FUNDO DE GARANTIA DO TEMPO DE SERVIÇO

GFIP - SEFIP 8.40

GRF - GUIA DE RECOLHIMENTO DO FGTS

GERADA EM 05/06/2020 - 11:03:46

01-RAZÃO SOCIAL/NOME DIMENSIONAL ENGENHARIA LTDA				02-DDD/TELEFONE (0021)22521341
03-FPAS 507	04-SIMPLES 1	05-REMUNERAÇÃO 809.732,51	06-QTDE TRABALHADORES 252	07-ALÍQUOTA FGTS 8
08-CÓD RECOLHIMENTO 155	09-ID RECOLHIMENTO 018080-1	10-INSCRIÇÃO/TIPO (8) 00.299.904/0001-60	11-COMPETÊNCIA 05/2020	12-DATA DE VALIDADE 07/06/2020

13-DEPÓSITO + CONTRIB SOCIAL 64.778,60	14-ENCARGOS 0,00	15-TOTAL A RECOLHER 64.778,60
---	---------------------	----------------------------------

VALOR FGTS A RECOLHER ATÉ O DIA 07/06/2020

OBS.: MOVIMENTO COM GERAÇÃO DE 2 GRF, TODAS DEVEM SER QUITADAS OBRIGATORIAMENTE.

858400006475 786001802005 607641200809 029990400016

AUTENTICAÇÃO MECÂNICA



FUNDO DE GARANTIA DO TEMPO DE SERVIÇO

GFIP - SEFIP 8.40



24º OFÍCIO DE NOTAS - José Mario Pinheiro Pinto 069607AH004108
Avenida Almirante Barros, 139 - C. Centro - Rio de Janeiro - Telefone: (21)3553-8021

AUTENTICAÇÃO 27/07/2020

Certifico e dou fé que a presente cópia é a reprodução fiel do documento que me foi apresentado como sendo o original.

Autenticação: R\$ 2,46

Proc. dados: R\$ 6,00

Total: R\$ 8,46

Selo: EDME49635

Consulte em <https://www.tabelião.gov.br>

01-RAZÃO SOCIAL/NOME DIMENSIONAL ENGENHARIA LTDA				02-DDD/TELEFONE (0021)22521341
03-FPAS 507	04-SIMPLES 1	05-REMUNERAÇÃO 809.732,51	06-QTDE TRABALHADORES 252	07-ALÍQUOTA FGTS 8
08-CÓD RECOLHIMENTO 155	09-ID RECOLHIMENTO 018080-1	10-INSCRIÇÃO/TIPO (8) 00.299.904/0001-60	11-COMPETÊNCIA 05/2020	12-DATA DE VALIDADE 07/06/2020

13-DEPÓSITO + CONTRIB SOCIAL 64.778,60	14-ENCARGOS 0,00	15-TOTAL A RECOLHER 64.778,60
---	---------------------	----------------------------------

VALOR FGTS A RECOLHER ATÉ O DIA 07/06/2020

OBS.: MOVIMENTO COM GERAÇÃO DE 2 GRF, TODAS DEVEM SER QUITADAS OBRIGATORIAMENTE.

858400006475 786001802005 607641200809 029990400016

AUTENTICAÇÃO MECÂNICA



DS

BM

DS

DS

DS

 <p>Comprovante de Transação Bancária FGTS Data da operação: 05/06/2020 Nº Controle: 138.796.242.672.897.096 Autenticação Bancária: 052.606.750</p>			
Conta de débito: Agência: 3428 Conta: 28521-8 Tipo: Conta-Corrente Empresa: DIMENSIONAL ENGENHARIA LTDA CNPJ: 000.299.904/0001-60			
Código de barras: 85840000647-5 78600180200-5 60764120080-9 02999040001-6 Empresa / Órgão: FGTS/GRF C/TOMADOR IDENTIF. EMPRESA: 800299904 CNPJ/CEI: Cod. convênio: 0180 Competência: 05/2020 Data de validade: 07/06/2020 Data de débito: 05/06/2020 Valor do pagamento: R\$ 64.778,60			
<p>A transação acima foi realizada por meio do Bradesco Net Empresa. O lançamento consta no extrato de Conta-Corrente do cliente DIMENSIONAL ENGENHARIA LTDA, junto à Agência 3428, da data de pagamento. Esse documento serve como comprovante de pagamento. Portanto, ele deverá ser guardado juntamente com a guia que originou o pagamento, para apresentação ao(s) Órgão(s) fiscalizados, quando solicitado.</p>			
Autenticação HEHySPEp mY*SeNcR TNdt0Dsf IdN9Q01B SAuuMonr tBOJrDEP FebmIqkQ s24VbJL0 jxtqWotW yLKA0Ryk 94y6Co3m QnClENI2 oNRQowbp Ek6jYn1T gXPoyRkR F40rLdCl SeXoyQb* QINTNeYl tWLSps99 #tu0SwVh zH0tJSl7 uqk0SQCx 00500520 001700.??			
SAC - Serviço de Apoio ao Cliente 0800 704 8383	Deficiente Auditivo ou de Fala 0800 722 0099	Cancelamentos, Reclamações e Informações. Atendimento 24 horas, 7 dias por semana.	Demais telefones consulte o site Fale Conosco
Ouvidoria 0800 727 9933 Atendimento de segunda a sexta-feira, das 8h às 18h, exceto feriados.			



FUNDO DE GARANTIA DO TEMPO DE SERVIÇO

GFIP - SEFIP 8.40

GRF - GUIA DE RECOLHIMENTO DO FGTS

GERADA EM 05/06/2020 - 11:03:46

01-RAZÃO SOCIAL/NOME DIMENSIONAL ENGENHARIA LTDA				02-DDD/TELEFONE (0021)22521341	
03-FPAS 507	04-SIMPLES 1	05-REMUNERAÇÃO 696,87	06-QTDE TRABALHADORES 1	07-ALÍQUOTA FGTS 2	
08-CÓD RECOLHIMENTO 155	09-ID RECOLHIMENTO 018000-2	10-INSCRIÇÃO/TIPO (0) 00.299.904/0001-60	11-COMPETÊNCIA 05/2020	12-DATA DE VALIDADE 07/06/2020	

13-DEPÓSITO + CONTRIB SOCIAL 13,93	14-ENCARGOS 0,00	15-TOTAL A RECOLHER 13,93
---------------------------------------	---------------------	------------------------------

VALOR FGTS A RECOLHER ATÉ O DIA 07/06/2020

OBS.: MOVIMENTO COM GERAÇÃO DE 2 GRF, TODAS DEVEM SER QUITADAS OBRIGATORIAMENTE.

858000000003 139301802000 607641200000 029990400016

AUTENTICAÇÃO MECÂNICA



FUNDO DE GARANTIA DO TEMPO DE SERVIÇO

GFIP - SEFIP 8.40



24º OFÍCIO DE NOTAS - José Mario Pinheiro Pinto 089607A4304107
Avenida Almirante Barros, 139 - C - Centro - Rio de Janeiro - Telefone: (21)3563-6021

AUTENTICAÇÃO 27/07/2020

Certifico e dou fé que a presente cópia é a reprodução fiel do

documento que me foi apresentado.

Autenticado: R\$ 2,46

Proc. dados: R\$ 6,00

Total: R\$ 8,46

Selo: EDME49573-V14

Consulte em <https://www3.tju.jus.br/sitepublico>

AUTENTICAÇÃO

01-RAZÃO SOCIAL/NOME DIMENSIONAL ENGENHARIA LTDA				02-DDD/TELEFONE (0021)22521341	
03-FPAS 507	04-SIMPLES 1	05-REMUNERAÇÃO 696,87	06-QTDE TRABALHADORES 1	07-ALÍQUOTA FGTS 2	
08-CÓD RECOLHIMENTO 155	09-ID RECOLHIMENTO 018000-2	10-INSCRIÇÃO/TIPO (0) 00.299.904/0001-60	11-COMPETÊNCIA 05/2020	12-DATA DE VALIDADE 07/06/2020	

13-DEPÓSITO + CONTRIB SOCIAL 13,93	14-ENCARGOS 0,00	15-TOTAL A RECOLHER 13,93
---------------------------------------	---------------------	------------------------------

VALOR FGTS A RECOLHER ATÉ O DIA 07/06/2020

OBS.: MOVIMENTO COM GERAÇÃO DE 2 GRF, TODAS DEVEM SER QUITADAS OBRIGATORIAMENTE.

858000000003 139301802000 607641200000 029990400016

AUTENTICAÇÃO MECÂNICA



 bradesco net empresa	Comprovante de Transação Bancária FGTS Data da operação: 05/06/2020 Nº Controle: 138.796.242.672.897.096 Autenticação Bancária: 052.606.745			
Conta de débito: Agência: 3428 Conta: 28521-8 Tipo: Conta-Corrente Empresa: DIMENSIONAL ENGENHARIA LTDA CNPJ: 000.299.904/0001-60				
Código de barras: 85800000000-3 13930180200-0 60764120000-0 02999040001-6 Empresa / Órgão: FGTS/GRF C/TOMADOR IDENTIF. EMPRESA: 000299904 CNPJ/CEI: Cod. convênio: 0180 Competência: 05/2020 Data de validade: 07/06/2020 Data de débito: 05/06/2020 Valor do pagamento: R\$ 13,93				
<p>A transação acima foi realizada por meio do Bradesco Net Empresa. O lançamento consta no extrato de Conta-Corrente do cliente DIMENSIONAL ENGENHARIA LTDA, junto à Agência 3428, da data de pagamento. Esse documento serve como comprovante de pagamento. Portanto, ele deverá ser guardado juntamente com a guia que originou o pagamento, para apresentação ao(s) Órgão(s) fiscalizados, quando solicitado.</p>				
Autenticação				
iYwDRUeV @Y50LNem ZucZ*U,UT hdcF74Ur V6#WzQBp xhqlBcvq b3JZxYyd u0Ln9Z5T a*DEIwYa QENfu?I1 *Dikbt*m #yzBbM8A kj?isrpx @b@yvSra LXdfqtBQ JBOLBY6u @WFKZU1H zw/HB2KZ eEbb@BnY 3Rhr9Y6p @FFYkwx1 kw0TIwD5 00500520 00030013				
SAC - Serviço de Apoio ao Cliente	Alô Bradesco 0800 704 8383	Deficiente Auditivo ou de Fala 0800 722 0099	Cancelamentos, Reclamações e Informações. Atendimento 24 horas, 7 dias por semana.	Demais telefones consulte o site Fale Conosco
Ouvidoria	0800 727 9933 Atendimento de segunda a sexta-feira, das 8h às 18h, exceto feriados.			

	Data da Transação: 19/06/2020	Nº Controle: 543.655.405.684.563.166	Empresa: DIMENSIONAL ENGENHARIA LTDA	CNPJ: 000.299.904/0001-60
	Agência de Débito: 3428	Conta de Débito: 28521-8		
COMPROVANTE DE PAGAMENTO DARF NUMERADO				
Agente arrecadador: 237 - Banco Bradesco S/A				
Código de Barras: 858900030162 800603852018 710716201714 821621983377				
Data do Pagamento: 19/06/2020				
Número do Documento: 0716201718216219-8				
Valor Total: R\$ 301.680,06				
Autenticação Bancária: 064.536.645				
Modelo aprovado pelo Ato Declaratório Executivo Codac/Cotec Nº 1, de 31 de outubro de 2011.				
A transação acima foi realizada por meio do Bradesco Net Empresa.				
O lançamento consta no extrato de Conta-Corrente do cliente DIMENSIONAL ENGENHARIA LTDA, junto à Agência 3428, na data de pagamento.				
Autenticação				
xany90cE 9XNXe0DA JerysR3A dEVeT30t QkPzXz05 mj2cbZtn 3't?Zt.tL JvH9JQq6 o*YjC7mE sZUxxN2Z 8tsLGeDl xroNArJW 5w2E*D4Y tMOjZKFA ULKnDMz* HbACd96w M8zGcDyv ZhLjSlnr um8Fypwt 4xiKhMCK HROPrC08 v6s0VF24 00531920 000.001.				
SAC - Serviço de Apoio ao Cliente	Alô Bradesco 0800 704 8383	Deficiente Auditivo ou de Fala 0800 722 0099	Cancelamentos, Reclamações e Informações. Atendimento 24 horas, 7 dias por semana.	Demais telefones consulte o site Fale Conosco
Ouvidoria	0800 727 9933	Atendimento de segunda a sexta-feira, das 8h às 18h, exceto feriados.		





Documento de Arrecadação de Receitas Federais

CNPJ 00.299.904/0001-60	Razão Social DIMENSIONAL ENGENHARIA LTDA		
Período de Apuração Maio/2020	Data de Vencimento 19/06/2020	Número do Documento 07.16.20171.8216219-8	Pagar este documento até 19/06/2020
Observações Nº Recibo Declaração: 5000002323130			Valor Total do Documento 301.680,06

Composição do Documento de Arrecadação

Código	Denominação	Principal	Multa	Juros	Total
1082	CONTR PREV DESCONTA SEGURADO-EMPREGADO/AVULSO 01 CP SEGURADOS - EMPREGADOS/AVULSO	72.809,70			72.809,70
1099	CP SEGURADOS - CONTRIBUINTES INDIVIDUAIS - 11 01 CP SEGURADOS - CONTRIBUINTES INDIVIDUAIS - 11%	2.684,44			2.684,44
1138	CONTRIB PREVIDENCIÁRIA EMPRESA/EMPREGADOR 01 CP PATRONAL - EMPREGADOS/AVULSOS	64.986,70			64.986,70
1138	CONTRIB PREVIDENCIÁRIA EMPRESA/EMPREGADOR 04 CP PATRONAL - CONTRIBUINTES INDIVIDUAIS	5.460,63			5.460,63
1141	CP PATRONAL - ADICIONAL GILRAT 01 CP PATRONAL - ADICIONAL GILRAT	484,78			484,78
1646	CONTRIB PREV RISCO AMBIENTAL/APOSENT ESPECIAL 01 CP PATRONAL - GILRAT AJUSTADO	9.388,30			9.388,30
1170	CP TERCEIROS - SALÁRIO EDUCAÇÃO 01 CP TERCEIROS - SALÁRIO EDUCAÇÃO	8.123,33			8.123,33
1176	CP TERCEIROS - INCRA 01 CP TERCEIROS - INCRA	649,86			649,86
1181	CP TERCEIROS - SENAI 01 CP TERCEIROS - SENAI	1.624,66			1.624,66
1184	CP TERCEIROS - SESI 01 CP TERCEIROS - SESI	2.437,00			2.437,00
1200	CP TERCEIROS - SEBRAE 01 CP TERCEIROS - SEBRAE	1.949,60			1.949,60
1138	CONTRIB PREVIDENCIÁRIA EMPRESA/EMPREGADOR 01 CP PATRONAL - EMPREGADOS/AVULSOS CNO: 51.218.63534/72	2.235,96			2.235,96
1646	CONTRIB PREV RISCO AMBIENTAL/APOSENT ESPECIAL 01 CP PATRONAL - GILRAT AJUSTADO CNO: 51.218.63534/72	323,01			323,01

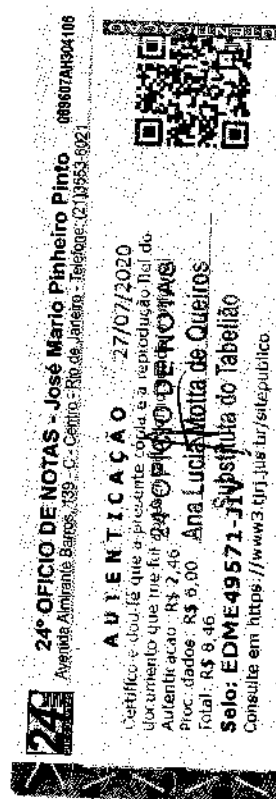

SEMDA (Versão: 4.9.3)

Página: 1/8

19/06/2020 11:34:20

85890003016 2 80060385201 8 71071620171 4 82162198337 7

AUTENTICAÇÃO MECÂNICA

Documento de Arrecadação de Receitas Federais

85890003016 2 80060385201 8 71071620171 4 82162198337 7



CNPJ 00.299.904/0001-60
 Número: 07.16.20171.8216219-8
 Pagar até: 19/06/2020
 Valor: 301.680,06

DS

DS

DS

DS



Documento de Arrecadação de Receitas Federais

Composição do Documento de Arrecadação

Código	Denominação	Principal	Multa	Juros	Total
1170	CP TERCEIROS - SALÁRIO EDUCAÇÃO	279,49			279,49
	01 CP TERCEIROS - SALÁRIO EDUCAÇÃO CNO:51.218.63534/72				
1176	CP TERCEIROS - INCRA	22,35			22,35
	01 CP TERCEIROS - INCRA CNO:51.218.63534/72				
1181	CP TERCEIROS - SENAI	55,89			55,89
	01 CP TERCEIROS - SENAI CNO:51.218.63534/72				
1184	CP TERCEIROS - SESI	83,84			83,84
	01 CP TERCEIROS - SESI CNO:51.218.63534/72				
1200	CP TERCEIROS - SEBRAE	67,07			67,07
	01 CP TERCEIROS - SEBRAE CNO:51.218.63534/72				
1138	CONTRIB PREVIDENCIÁRIA EMPRESA/EMPREGADOR	8.422,64			8.422,64
	01 CP PATRONAL - EMPREGADOS/AVULSOS CNO:51.224.48239/75				
1646	CONTRIB PREV RISCO AMBIENTAL/APOSENT ESPECIAL	1.216,77			1.216,77
	01 CP PATRONAL - GILRAT AJUSTADO CNO:51.224.48239/75				
1170	CP TERCEIROS - SALÁRIO EDUCAÇÃO	1.052,83			1.052,83
	01 CP TERCEIROS - SALÁRIO EDUCAÇÃO CNO:51.224.48239/75				
1176	CP TERCEIROS - INCRA	84,22			84,22
	01 CP TERCEIROS - INCRA CNO:51.224.48239/75				
1181	CP TERCEIROS - SENAI	210,56			210,56
	01 CP TERCEIROS - SENAI CNO:51.224.48239/75				
1184	CP TERCEIROS - SESI	315,84			315,84
	01 CP TERCEIROS - SESI CNO:51.224.48239/75				
1200	CP TERCEIROS - SEBRAE	252,67			252,67
	01 CP TERCEIROS - SEBRAE CNO:51.224.48239/75				
1138	CONTRIB PREVIDENCIÁRIA EMPRESA/EMPREGADOR	11.095,11			11.095,11
	01 CP PATRONAL - EMPREGADOS/AVULSOS				



Documento de Arrecadação de Receitas Federais

Composição do Documento de Arrecadação

Código	Denominação	Principal	Multa	Juros	Total
1141	CNO:51.227.25318/74 CP PATRONAL - ADICIONAL GILRAT 01 CP PATRONAL - ADICIONAL GILRAT CNO:51.227.25318/74	973,70			973,70
1646	CONTRIB PREV RISCO AMBIENTAL/APOSENT ESPECIAL 01 CP PATRONAL - GILRAT AJUSTADO CNO:51.227.25318/74	2.029,91			2.029,91
1170	CP TERCEIROS - SALÁRIO EDUCAÇÃO 01 CP TERCEIROS - SALÁRIO EDUCAÇÃO CNO:51.227.25318/74	1.756,40			1.756,40
1176	CP TERCEIROS - INCRA 01 CP TERCEIROS - INCRA CNO:51.227.25318/74	140,51			140,51
1181	CP TERCEIROS - SENAI 01 CP TERCEIROS - SENAI CNO:51.227.25318/74	351,28			351,28
1184	CP TERCEIROS - SESI 01 CP TERCEIROS - SESI CNO:51.227.25318/74	526,92			526,92
1200	CP TERCEIROS - SEBRAE 01 CP TERCEIROS - SEBRAE CNO:51.227.25318/74	421,53			421,53
1138	CONTRIB PREVIDENCIÁRIA EMPRESA/EMPREGADOR 01 CP PATRONAL - EMPREGADOS/AVULSOS CNO:51.232.08100/72	1.840,55			1.840,55
1646	CONTRIB PREV RISCO AMBIENTAL/APOSENT ESPECIAL 01 CP PATRONAL - GILRAT AJUSTADO CNO:51.232.08100/72	265,89			265,89
1170	CP TERCEIROS - SALÁRIO EDUCAÇÃO 01 CP TERCEIROS - SALÁRIO EDUCAÇÃO CNO:51.232.08100/72	230,06			230,06
1176	CP TERCEIROS - INCRA 01 CP TERCEIROS - INCRA CNO:51.232.08100/72	18,40			18,40
1181	CP TERCEIROS - SENAI 01 CP TERCEIROS - SENAI CNO:51.232.08100/72	46,01			46,01
1184	CP TERCEIROS - SESI	69,02			69,02

SENA (Versão:4.9.3)

Página: 3/8

19/06/2020 11:34:20

24º OFÍCIO DE NOTAS - José Mario Pinheiro Pinto 089607AM304104
Avenida Almirante Barros, 139 - C. Centro - Rio de Janeiro - Telefone: (21)3553-6021

AUTENTICAÇÃO 27/07/2020
Certifico e dou fé que a presente cópia é a reprodução fiel do documento que me foi apresentado, sendo o original.

Autenticação: R\$ 2,40
Proc. dados: R\$ 6,00
Total: R\$ 8,40

24º OFÍCIO DE NOTAS
Ana Lucia Motta de Queiros
Selo: EDME49570-0X
Consulte em <https://www3.trj.jus.br/sitepublico>

DS

BM

DS

DS

DS



Receita Federal

Documento de Arrecadação de Receitas Federais

Composição do Documento de Arrecadação

Código	Denominação	Principal	Multa	Juros	Total
	01 CP TERCEIROS - SESI CNO:51.232.08100/72				
1200	CP TERCEIROS - SEBRAE 01 CP TERCEIROS - SEBRAE CNO:51.232.08100/72	55,21			55,21
1138	CONTRIB PREVIDENCIÁRIA EMPRESA/EMPREGADOR 01 CP PATRONAL - EMPREGADOS/AVULSOS CNO:51.234.46065/72	2.086,89			2.086,89
1646	CONTRIB PREV RISCO AMBIENTAL/APOSENT ESPECIAL 01 CP PATRONAL - GILRAT AJUSTADO CNO:51.234.46065/72	301,48			301,48
1170	CP TERCEIROS - SALÁRIO EDUCAÇÃO 01 CP TERCEIROS - SALÁRIO EDUCAÇÃO CNO:51.234.46065/72	260,86			260,86
1176	CP TERCEIROS - INCRA 01 CP TERCEIROS - INCRA CNO:51.234.46065/72	20,86			20,86
1181	CP TERCEIROS - SENAI 01 CP TERCEIROS - SENAI CNO:51.234.46065/72	52,17			52,17
1184	CP TERCEIROS - SESI 01 CP TERCEIROS - SESI CNO:51.234.46065/72	78,25			78,25
1200	CP TERCEIROS - SEBRAE 01 CP TERCEIROS - SEBRAE CNO:51.234.46065/72	62,60			62,60
1138	CONTRIB PREVIDENCIÁRIA EMPRESA/EMPREGADOR 01 CP PATRONAL - EMPREGADOS/AVULSOS CNO:51.234.49577/77	671,67			671,67
1646	CONTRIB PREV RISCO AMBIENTAL/APOSENT ESPECIAL 01 CP PATRONAL - GILRAT AJUSTADO CNO:51.234.49577/77	97,03			97,03
1170	CP TERCEIROS - SALÁRIO EDUCAÇÃO 01 CP TERCEIROS - SALÁRIO EDUCAÇÃO CNO:51.234.49577/77	83,95			83,95
1176	CP TERCEIROS - INCRA 01 CP TERCEIROS - INCRA CNO:51.234.49577/77	6,71			6,71



Documento de Arrecadação de Receitas Federais

Composição do Documento de Arrecadação

Código	Denominação	Principal	Multa	Juros	Total
1181	CP TERCEIROS - SENAI 01 CP TERCEIROS - SENAI CNO:51.234.49577/77	16,79			16,79
1184	CP TERCEIROS - SESI 01 CP TERCEIROS - SESI CNO:51.234.49577/77	25,18			25,18
1200	CP TERCEIROS - SEBRAE 01 CP TERCEIROS - SEBRAE CNO:51.234.49577/77	20,15			20,15
1138	CONTRIB PREVIDENCIÁRIA EMPRESA/EMPREGADOR 01 CP PATRONAL - EMPREGADOS/AVULSOS CNO:51.244.31185/78	10.313,06			10.313,06
1646	CONTRIB PREV RISCO AMBIENTAL/APOSENT ESPECIAL 01 CP PATRONAL - GILRAT AJUSTADO CNO:51.244.31185/78	1.489,87			1.489,87
1170	CP TERCEIROS - SALÁRIO EDUCAÇÃO 01 CP TERCEIROS - SALÁRIO EDUCAÇÃO CNO:51.244.31185/78	1.289,13			1.289,13
1176	CP TERCEIROS - INCRA 01 CP TERCEIROS - INCRA CNO:51.244.31185/78	103,13			103,13
1181	CP TERCEIROS - SENAI 01 CP TERCEIROS - SENAI CNO:51.244.31185/78	257,82			257,82
1184	CP TERCEIROS - SESI 01 CP TERCEIROS - SESI CNO:51.244.31185/78	386,73			386,73
1200	CP TERCEIROS - SEBRAE 01 CP TERCEIROS - SEBRAE CNO:51.244.31185/78	309,39			309,39
1138	CONTRIB PREVIDENCIÁRIA EMPRESA/EMPREGADOR 01 CP PATRONAL - EMPREGADOS/AVULSOS CNO:90.000.04590/73	3.966,55			3.966,55
1646	CONTRIB PREV RISCO AMBIENTAL/APOSENT ESPECIAL 01 CP PATRONAL - GILRAT AJUSTADO CNO:90.000.04590/73	573,02			573,02
1170	CP TERCEIROS - SALÁRIO EDUCAÇÃO 01 CP TERCEIROS - SALÁRIO EDUCAÇÃO	495,81			495,81

24º OFÍCIO DE NOTAS - José Mario Pinheiro Pinto 083607AR304103
Avenida Almirante Baires, 139 - C - Centro - Rio de Janeiro - Telefone: (21)3553-6021

AUTENTICAÇÃO 27/07/2020
Certifico e dou fé que a presente cópia e a reprodução fiel do documento que me foi apresentado, com sendo o original.
Autenticação: R\$ 2,40
Proc. dados: R\$ 6,00
Total: R\$ 8,40

24º OFÍCIO DE NOTAS
Ana Lucia Motta de Queiros
Selo: EDME49569SM
Instituta do Tabelião
Consulte em <https://www3.trt.jus.br/sitepublico>



Receita Federal

Documento de Arrecadação de Receitas Federais

Composição do Documento de Arrecadação

Código	Denominação	Principal	Multa	Juros	Total
	CNO:90.000.04590/73				
1176	CP TERCEIROS - INCRA	39,66			39,66
	01 CP TERCEIROS - INCRA CNO:90.000.04590/73				
1181	CP TERCEIROS - SENAI	99,16			99,16
	01 CP TERCEIROS - SENAI CNO:90.000.04590/73				
1184	CP TERCEIROS - SESI	148,74			148,74
	01 CP TERCEIROS - SESI CNO:90.000.04590/73				
1200	CP TERCEIROS - SEBRAE	118,99			118,99
	01 CP TERCEIROS - SEBRAE CNO:90.000.04590/73				
1138	CONTRIB PREVIDENCIÁRIA EMPRESA/EMPREGADOR	959,39			959,39
	01 CP PATRONAL - EMPREGADOS/AVULSOS CNO:90.000.04592/78				
1646	CONTRIB PREV RISCO AMBIENTAL/APOSENT ESPECIAL	138,59			138,59
	01 CP PATRONAL - GILRAT AJUSTADO CNO:90.000.04592/78				
1170	CP TERCEIROS - SALÁRIO EDUCAÇÃO	119,92			119,92
	01 CP TERCEIROS - SALÁRIO EDUCAÇÃO CNO:90.000.04592/78				
1176	CP TERCEIROS - INCRA	9,59			9,59
	01 CP TERCEIROS - INCRA CNO:90.000.04592/78				
1181	CP TERCEIROS - SENAI	23,98			23,98
	01 CP TERCEIROS - SENAI CNO:90.000.04592/78				
1184	CP TERCEIROS - SESI	35,97			35,97
	01 CP TERCEIROS - SESI CNO:90.000.04592/78				
1200	CP TERCEIROS - SEBRAE	28,78			28,78
	01 CP TERCEIROS - SEBRAE CNO:90.000.04592/78				
1138	CONTRIB PREVIDENCIÁRIA EMPRESA/EMPREGADOR	6.147,91			6.147,91
	01 CP PATRONAL - EMPREGADOS/AVULSOS CNO:90.002.72193/72				
1141	CP PATRONAL - ADICIONAL GILRAT	125,76			125,76



Documento de Arrecadação de Receitas Federais

Composição do Documento de Arrecadação

Código	Denominação	Principal	Multa	Juros	Total
	01 CP PATRONAL - ADICIONAL GILRAT CNO:90.002.72193/72				
1646	CONTRIB PREV RISCO AMBIENTAL/APOSENT ESPECIAL 01 CP PATRONAL - GILRAT AJUSTADO CNO:90.002.72193/72	888,15			888,15
1170	CP TERCEIROS - SALÁRIO EDUCAÇÃO 01 CP TERCEIROS - SALÁRIO EDUCAÇÃO CNO:90.002.72193/72	768,48			768,48
1176	CP TERCEIROS - INCRA 01 CP TERCEIROS - INCRA CNO:90.002.72193/72	61,47			61,47
1181	CP TERCEIROS - SENAI 01 CP TERCEIROS - SENAI CNO:90.002.72193/72	153,69			153,69
1184	CP TERCEIROS - SESI 01 CP TERCEIROS - SESI CNO:90.002.72193/72	230,54			230,54
1200	CP TERCEIROS - SEBRAE 01 CP TERCEIROS - SEBRAE CNO:90.002.72193/72	184,43			184,43
1138	CONTRIB PREVIDENCIÁRIA EMPRESA/EMPREGADOR 01 CP PATRONAL - EMPREGADOS/AVULSOS CNO:90.003.50761/79	45.871,48			45.871,48
1141	CP PATRONAL - ADICIONAL GILRAT 01 CP PATRONAL - ADICIONAL GILRAT CNO:90.003.50761/79	451,08			451,08
1646	CONTRIB PREV RISCO AMBIENTAL/APOSENT ESPECIAL 01 CP PATRONAL - GILRAT AJUSTADO CNO:90.003.50761/79	6.626,82			6.626,82
1170	CP TERCEIROS - SALÁRIO EDUCAÇÃO 01 CP TERCEIROS - SALÁRIO EDUCAÇÃO CNO:90.003.50761/79	5.733,93			5.733,93
1176	CP TERCEIROS - INCRA 01 CP TERCEIROS - INCRA CNO:90.003.50761/79	458,71			458,71
1181	CP TERCEIROS - SENAI 01 CP TERCEIROS - SENAI CNO:90.003.50761/79	1.146,78			1.146,78

24 **24º OFÍCIO DE NOTAS - Jose Mario Pinheiro Pinto** 009607AH904102
Avenida Almirante Barros, 139 - C. - Centro - Rio de Janeiro - Telefone: (21) 3553-6021

AUTENTICAÇÃO 27/07/2020
Certifico e dou fé que a presente cópia é a reprodução fiel do documento que me foi apresentado em original.
Autenticação: R\$ 2,46
Proc. dados: R\$ 6,00
Total: R\$ 8,46
Selo: EDME49568-QXU
Substituta do Tabelião
Consulte em <https://www3.trj.jus.br/sitepublico>

ANOTADO

Ana Lucia Moita de Queiros



Documento de Arrecadação de Receitas Federais

Composição do Documento de Arrecadação

Código	Denominação	Principal	Multa	Juros	Total
1184	CP TERCEIROS - SESI	1.720,18			1.720,18
	01 CP TERCEIROS - SESI				
	CNO:90.003.50761/79				
1200	CP TERCEIROS - SEBRAE	1.376,14			1.376,14
	01 CP TERCEIROS - SEBRAE				
	CNO:90.003.50761/79				
	Totais	301.680,06			301.680,06

CONECTIVIDADE SOCIAL



Protocolo de Envio de Arquivos

Prezado cliente DIMENSIONAL ENGENHARIA LTDA:00299904000160 ,

Seu arquivo Jzl2aoBGgKJ00008.zip foi armazenado na Caixa Econômica Federal em 05/06/2020 às 11:05:43.

O número do Protocolo de Envio deste arquivo é: C3E2D840D9D1D7F240404040404040D80670A95BC5D525..

Este protocolo é sua garantia de que o arquivo foi devidamente recebido e armazenado para processamento pela Caixa Econômica Federal.

Havendo ocorrências impeditivas no processamento do arquivo, será enviada uma nota explicativa para a sua caixa postal no Conectividade Social contendo a(s) ocorrência(s) encontrada(s) e as ações necessárias para a solução.

Informações Complementares:

Transmissor: FILIPE SA BARRETO CARCELER:05798750752
Inscrição Transmissor: 057.987.507-52

Responsável: DIMENSIONAL ENGENHARIA LTDA
Inscrição Responsável: 00.299.904/0001-60
Competência: 05/2020
NRA: Jzl2aoBGgKJ00008
Base de Processamento: RJ - Rio de Janeiro
Código de Recolhimento: 155
Contato: VANESSA NEVES
Telefone: 002122521341

Atenção: Este Protocolo de Envio de Arquivos não garante a legitimidade do conteúdo das informações.

DATA: 05/06/2020
 HORA: 00:00:00
 PAG: 0012

MINISTÉRIO DA FAZENDA - MF
 GFIP - SEFIP 8.40 (29/03/2020) TABELAS 41.0 (01/03/2020)

COMPROVANTE DE DECLARAÇÃO DAS CONTRIBUIÇÕES A RECOLHER À PREVIDÊNCIA SOCIAL E À OUTRAS ENTIDADES E FUNDOS POR FÉAS TOMADOR

EMPRESA: Dimensional Engenharia Ltda
 COMP: 05/2020 COD REC: 155 COD GPS: 2208 FPAS: 507 OUTRAS ENT: 0079 SIMPLES: 1 ALIQ RAT: 3,0 RAT AJUSTADO: 0,00
 TOMADOR/OBRA: 00211 Pavimenta Rio AP4 N° CONTROLE: F01MPKWTZD0000-4 INSCRIÇÃO: 900035076179
 LOGRADOURO: Rua Sete De Setembro 98 SALA 605 BAIRRO: Centro CNAE PREPONDERANTE:
 CIDADE: Rio De Janeiro OF: RJ CEP: 20050-002 TELEFONE: 0021-22521341 CNAE: 4222701
 APURAÇÃO DO VALOR A RECOLHER: 507 620 744 779 TOTAL

SEGURADO							
Empregados/Avulsos	23.514,09	0,00	0,00	0,00	0,00	0,00	23.514,09
Contribuintes Individuais	0,00	0,00	0,00	0,00	0,00	0,00	0,00
EMPRESA							
Empregados/Avulsos	54.013,95	0,00	0,00	0,00	0,00	0,00	54.013,95
Contribuintes Individuais	0,00	0,00	0,00	0,00	0,00	0,00	0,00
RAT	7.778,00	0,00	0,00	0,00	0,00	0,00	7.778,00
RAT - Agentes Nôcivos	451,08	0,00	0,00	0,00	0,00	0,00	451,08
Valores Pagos a Cooperativas	0,00	0,00	0,00	0,00	0,00	0,00	0,00
Adicional Cooperativas	0,00	0,00	0,00	0,00	0,00	0,00	0,00
Comercialização Produção	0,00	0,00	0,00	0,00	0,00	0,00	0,00
Evento Desportivo/Patrocínio	0,00	0,00	0,00	0,00	0,00	0,00	0,00
RECOLHIMENTO COMP ANT - VALOR INSS	0,00	0,00	0,00	0,00	0,00	0,00	0,00
(-) Retenção Lei 9.711/98	291,72	0,00	0,00	0,00	0,00	0,00	291,72
(-) Sal. Família/Sal. Maternidade	0,00	0,00	0,00	0,00	0,00	0,00	0,00
(-) Compensação	0,00	0,00	0,00	0,00	0,00	0,00	0,00
VALOR A RECOLHER - PREVIDÊNCIA SOCIAL	85.465,40	0,00	0,00	0,00	0,00	0,00	85.465,40
OUTRAS ENTIDADES	15.664,04	0,00	0,00	0,00	0,00	0,00	15.664,04
RECOLH COMP ANT - VALOR OUT ENTID	0,00	0,00	0,00	0,00	0,00	0,00	0,00
VALOR A RECOLHER - OUTRAS ENTIDADES	15.664,04	0,00	0,00	0,00	0,00	0,00	15.664,04
TOTAL A RECOLHER	101.129,44	0,00	0,00	0,00	0,00	0,00	101.129,44

(*) Os valores de retenção, salário-família/salário-maternidade e compensação demonstrados são os efetivamente abatidos.

A DECLARAÇÃO DE DADOS CONSTANTES DESTA GFIP E DO ARQUIVO SEFIP CORRESPONDE A CONTRIBUIÇÃO PREVIDENCIÁRIA, EQUIVALE A CONFESSÃO DE DÍVIDA DOS VALORES DELA DECORRENTES E CONSTITUI (EM CRÉDITO(S) PASSÍVEL(ES)) DE INSCRIÇÃO EM DÍVIDA ATIVA, NA AUSÊNCIA DO OPORTUNO RECOLHIMENTO OU PARCELAMENTO, E CONSEQUENTE EXECUÇÃO JUDICIAL NOS TERMOS DA LEI Nº 6.830/80.

O EMPREGADOR/CONTRIBUINTE, RENUNCIANDO EXPRESSAMENTE A QUALQUER CONTESTAÇÃO QUANTO AO VALOR E PROCEDÊNCIA DESTA DECLARAÇÃO/DÍVIDA, ASSUME INTEGRAL RESPONSABILIDADE PELA EXATIDÃO DO MONTANTE DECLARADO E CONFESSADO, FICANDO, ENTRETANTO, RESSALVADO A SECRETARIA DA RECEITA FEDERAL DO BRASIL O DIREITO DE AFIURAR, A QUALQUER TEMPO, A EXISTÊNCIA DE OUTRAS IMPORTANCIAS DEVIDAS NÃO INCLUIDAS NESTE INSTRUMENTO, AINDA QUE RELATIVAS AO MESMO PERÍODO.

O EMPREGADOR/CONTRIBUINTE RECONHECE QUE A PRESENTE CONFESSÃO DE DÍVIDA NÃO OBRIGA A SECRETARIA DA RECEITA FEDERAL DO BRASIL A EXPEDIR DOCUMENTO COMPROBATORIO DA INEXISTENCIA DE DÉBITO, SALVO SE SEU CRÉDITO FOR GARANTIDO NA FORMA DOS ARTS. 258 E 259 DO REGULAMENTO DA PREVIDENCIA SOCIAL, APROVADO PELO DECRETO 3.048, DE 12/05/1999, E ALTERAÇÕES POSTERIORES.

MINISTÉRIO DO TRABALHO E EMPREGO - MTE
GFIP - SEFIP 8.40 (29/03/2020) TABELAS 41.0 (01/03/2020)

MINISTÉRIO DA FAZENDA - MF

DATA: 05/06/2020
HORA: 11:03:46
PÁG.: 0042/0052

RELAÇÃO DOS TRABALHADORES CONSTANTES NO ARQUIVO SEFIP
MODALIDADE: "BRANCO"-RECOLHIMENTO AO FGTS E DECLARAÇÃO À PREVIDÊNCIA

858400008475 786001802005 607641200809 029990400016
858000000003 139301802000 607641200000 029990400016

EMPRESA DIMENSIONAL ENGENHARIA LTDA

COMP: 05/2020 COD REC: 155 COD GPS: 2208 FPAS: 507 OUTRAS ENT: 0079 SIMPLES: 1 RAT: 3,0 INSCRIÇÃO: 00.299.904/0001-60
TOMADOR/OBRA: 00211 PAVIMENTA RIO AP4 FAP: 0,96 RAT AJUSTADO: 2,89
INSCRIÇÃO: 900035076179

NOME TRABALHADOR	REM SEM 13º SAL	REM 13º SAL	PIS/PASEP/CI BASE CÁL 13º SAL PREV SOC BASE CÁL PREV SOCIAL	ADMISSÃO CONTRIB SEG DEVIDA	CAT	OCOR DEPÓSITO	DATA/COD MOVIMENTAÇÃO	OCOR JAM
VALDIR DOS SANTOS	0,00	0,00	108.06552.57-0 0,00	15/01/2014 0,00	01	0,00	23/08/2016 P1	0,00
GUILHERME DIAS DE OLIVEIRA	0,00	0,00	161.84644.43-3 0,00	12/06/2014 0,00	01	0,00	04/08/2014 P1	0,00
ADRIANO DA SILVA MOUTTA	1.848,15	0,00	122.74872.77-7 0,00	11/03/2020 150,65	01	147,86		07170 0,00
AIRTON GONCALVES DOS SANTOS	5.592,93	0,00	107.85252.52-2 0,00	14/10/2009 641,94	01	447,44		04101 0,00
ALEXANDRE DA CONCEICAO MARQUES	1.508,35	0,00	180.87178.29-2 0,00	09/03/2017 120,07	01	120,66		07170 0,00
ALEXSSANDE SILVA BARRETO DE FREITAS	1.877,55	0,00	212.15970.06-6 0,00	20/07/2015 153,29	01	05 150,20		05174 0,00
ANTONIO HENRIQUE NETO	2.064,76	0,00	124.69458.09-0 0,00	17/03/2020 170,14	01	185,19		07170 0,00
BRENO MARQUES DA SILVA	2.011,40	0,00	161.24195.87-5 0,00	11/03/2020 165,34	01	160,91		07170 0,00
CARLOS ANTONIO DA FONSECA	2.074,72	0,00	123.33915.29-5 0,00	06/07/2012 171,04	01	165,98		07152 0,00
CELSO ALVES DA COSTA	3.629,29	0,00	124.37726.32-4 0,00	16/03/2020 367,03	01	290,35		07151 0,00
CLEZIVALDO SANTOS FREITAS	1.900,52	0,00	190.50880.07-3 0,00	04/02/2019 155,36	01	152,04		04110 0,00
DENIS BEZERRA DA SILVA	4.666,57	0,00	128.72130.18-9 0,00	16/06/2014 512,26	01	373,32		04142 0,00
FABRICIO AURELIO DA SILVA BARROS	2.074,72	0,00	127.33024.54-1 0,00	21/03/2018 171,04	01	165,98		07152 0,00
FERNANDO JOSE AZEVEDO DOS SANTOS	10.115,06	0,00	128.93463.60-8 0,00	08/04/2008 713,08	01	809,20		02141 0,00
FLAVIO KER LACERDA	3.507,13	0,00	131.13705.62-1 0,00	11/03/2020 349,93	01	280,57		07212 0,00
GILBERTO AUGUSTO FERRO COSTA ASSUMPCAO	10.115,06	0,00	124.34299.44-1 0,00	04/05/2009 713,08	01	809,21		02149 0,00
GIVANILDO SANTOS ANDRADE	3.939,35	0,00	128.17881.76-3 0,00	14/03/2016 410,44	01	315,15		04142 0,00
IVANILZA NUNES DOS SANTOS	1.491,44	0,00	127.22128.56-1 0,00	13/07/2011 118,54	01	119,32		05142 0,00

DS

DS

DS

DS

MINISTÉRIO DO TRABALHO E EMPREGO - MTE
GFIP - SEFIP 8.40 (29/03/2020) TABELAS 41.0 (01/03/2020)

MINISTÉRIO DA FAZENDA - MF

DATA: 05/06/2020
HORA: 11:03.46
PÁG: 0043/0052

RELAÇÃO DOS TRABALHADORES CONSTANTES NO ARQUIVO SEFIP
MODALIDADE: "BRANCO"-RECOLHIMENTO AO FGTS E DECLARAÇÃO À PREVIDÊNCIA

858400006475 786001802005 607641200809 029990400016
85800000003 139301802000 607641200000 029990400016

EMPRESA DIMENSIONAL ENGENHARIA LTDA		INSCRIÇÃO: 00.299.904/0001-60						
COMP. 05/2020	COD REC: 155	COD GPS: 2208	FPAS: 507	OUTRAS ENT: 0079	SIMPLES: 1	RAT: 3,0	FAP: 0,96	RAT AJUSTADO: 2,88
TOMADOR/OBRA: 00211 PAVIMENTA RIO AP4		INSCRIÇÃO: 900035076179						
NOME TRABALHADOR	REM SEM 13º SAL	REM 13º SAL	PIS/PASEP/CI	ADMISSÃO	CAT	OCOR	DATA/COD MOVIMENTAÇÃO	OCBO
			BASE CÁL 13º SAL PREV SOC	CONTRIB SEG DEVIDA		DEPÓSITO		JAM
			BASE CÁL PREV SOCIAL					
JOAO SANTOS GONCALVES BARBOSA	1.834,56	0,00	206.55546.13-2	17/03/2020	01	146,76		07170
			0,00	149,43				0,00
JOEL DOS SANTOS DA COSTA	1.856,34	0,00	131.62786.56-7	13/03/2020	01	148,50		07170
			0,00	151,39				0,00
JORGE HENRIQUE DE AQUINO DUARTE	2.395,18	0,00	130.63804.56-7	16/03/2020	01	191,61		07825
			0,00	209,04				0,00
JOSE PINHEIRO	2.667,03	0,00	108.04227.05-2	19/03/2020	01	213,37		07156
			0,00	241,67				0,00
JOSE RENATO MAIA TAVARES	10.115,06	0,00	123.71399.71-1	24/04/2012	01	809,21		02142
			0,00	713,08				0,00
LUIZ CLAUDIO FERRARI CAMPOS	1.949,75	0,00	125.37720.80-8	11/03/2020	01	156,99		07170
			0,00	159,79				0,00
LUIZ HENRIQUE COSTA DA SILVA	1.824,23	0,00	163.80689.12-6	17/03/2020	01	146,93		07170
			0,00	148,50				0,00
MARCELO BARBOSA RIBEIRO	7.518,05	0,00	124.13230.57-4	13/08/2010	01	801,46	04	07201
			0,00	713,08				0,00
MARCELO VIDAL DE NEGREIROS	2.074,72	0,00	124.05670.04-8	01/11/2002	01	165,98		07152
			0,00	171,04				0,00
MARCIO DA SILVA DE SOUZA	1.994,54	0,00	228.20071.70-7	17/03/2020	01	159,56		07170
			0,00	163,82				0,00
MARCOS VINICIUS SINGELLO PATROCINIO	2.844,56	0,00	136.24918.76-0	28/04/2016	01	227,56		03121
			0,00	262,97				0,00
NAASSOM MOURA NAVEGA	2.866,90	0,00	162.21090.47-1	13/03/2020	01	229,35		07151
			0,00	285,65				0,00
OSVALDO PECANHA SOBRINHO	11.179,80	0,00	122.79476.13-6	04/09/2009	01	894,39		02142
			0,00	713,08				0,00
PATRICK DE MEDEIROS BRITO	3.248,97	0,00	127.48446.58-7	17/03/2020	01	259,92		07151
			0,00	313,78				0,00
PEDRO IVO BASILIO ALVES	2.722,23	0,00	131.97016.52-0	01/06/2011	01	217,77		03516
			0,00	248,29				0,00
PHILLIP DE OLIVEIRA PINHEIRO	1.900,52	0,00	190.43802.98-3	19/05/2014	01	162,04		04110
			0,00	155,36				0,00
RAFAEL DA ANUNCIACAO BARROS	3.148,47	0,00	129.97012.56-4	15/09/2014	01	261,87		03121
			0,00	299,71				0,00
REINALDO MARTINS LEMOS	2.875,22	0,00	130.24131.80-3	13/03/2020	01	230,01		07243
			0,00	286,65				0,00

MINISTÉRIO DO TRABALHO E EMPREGO - MTE

GFIP - SEFIP 8.40 (29/03/2020)

TABELAS 41.0 (01/03/2020)

MINISTÉRIO DA FAZENDA - MF

DATA: 05/05/2020

HORA: 11:03.46

PÁG: 0044/0052

RELAÇÃO DOS TRABALHADORES CONSTANTES NO ARQUIVO SEFIP
MODALIDADE : "BRANCO"-RECOLHIMENTO AO FGTS E DECLARAÇÃO À PREVIDÊNCIA

858400006475 786001802005 607641200809 029990400016

858000000003 139301802000 607641200000 029990400016

EMPRESA DIMENSIONAL ENGENHARIA LTDA

COMP: 05/2020 COD REC: 155 COD GPS: 2208 FPAS: 507 OUTRAS ENT: 0079 SIMPLES: 1 RAT: 3,0

INSCRIÇÃO: 00.299.904/0001-60

FAP: 0,96 RAT AJUSTADO: 2,88

TOMADOR/OBRA: 00211 PAVIMENTA RIO AP4

INSCRIÇÃO: 900035076179

NOME TRABALHADOR	REM SEM 13º SAL	REM 13º SAL	PIS/PASEP/CI BASE CÁL 13º SAL PREV SOC BASE CÁL PREV SOCIAL	ADMISSÃO CONTRIB SEG DEVIDA	CAT	OCOR DEPÓSITO	DATA/COD MOVIMENTAÇÃO OCORBO JAM
REINALDO RANGEL SOARES	2.191,51	0,00	107.90328.55-8 0,00	02/02/2008 184,60	01	175,33	05174 0,00
RENAN FIRMINO DA SILVA	2.058,28	0,00	209.04234.40-6 0,00	17/03/2020 169,56	01	164,66	07170 0,00
RENATO OLIVEIRA DE AZEVEDO SILVA	2.667,95	0,00	129.29353.54-8 0,00	19/03/2020 241,78	01	213,43	03011 0,00
RICARDO SANTOS DA COSTA	1.981,81	0,00	131.54140.60-2 0,00	13/03/2020 162,68	01	168,54	07170 0,00
ROGERIO MARTINS	2.440,16	0,00	107.32770.01-4 0,00	16/03/2020 214,44	01	196,22	07825 0,00
ROMARIO NUNES GOMES DA SILVA	1.503,25	0,00	165.54046.93-4 0,00	07/12/2018 119,61	01	120,26	07170 0,00
ROMILDO HERMINIO DOS SANTOS	1.503,25	0,00	124.48836.54-5 0,00	11/02/2014 119,61	01	120,27	07170 0,00
SAMUEL JOSE ACIOLI	4.496,02	0,00	123.49206.84-1 0,00	10/06/2009 488,37	01	359,69	07102 0,00
SANDRO LEANDRO BATISTA DE MATTOS	2.311,14	0,00	129.17033.09-8 0,00	16/03/2020 198,96	01	184,89	07825 0,00
TIAGO OLIVEIRA DA SILVA	1.809,34	0,00	236.06997.90-2 0,00	16/03/2020 147,16	01	144,74	07170 0,00
VINICIUS MARTINGIL PEREIRA	4.199,08	0,00	131.99557.54-5 0,00	14/09/2009 446,80	01	336,92	03516 0,00
WINDER DIEGO PEREIRA	4.131,67	0,00	130.55703.60-9 0,00	16/05/2011 437,36	01	330,63	03516 0,00
ADENILSON SILVA REIS CANDIDO	1.673,18	0,00	133.74430.56-1 0,00	27/04/2020 134,90	04	133,86	07170 0,00
ADRIANO OLIVEIRA DA SILVA	2.546,31	0,00	126.23054.54-3 0,00	25/02/2019 227,18	04	203,71	07825 0,00
ANDERSON DA SILVA VIEIRA	2.850,88	0,00	127.05181.24-7 0,00	20/04/2020 263,73	04	228,08	07112 0,00
ANDRE DA SILVA RIBEIRO	2.532,68	0,00	124.67194.12-6 0,00	26/02/2018 225,56	04	05 202,62	07825 0,00
BRUNO MIRANDA DOS SANTOS	2.431,98	0,00	201.29724.93-3 0,00	20/04/2020 213,46	04	194,55	07151 0,00
CAIO MARCIO JOIA DA SILVA	253,52	0,00	124.37749.24-3 0,00	06/05/2020 19,01	04	20,29	05174 0,00

DS

BM

DS

A

DS

L

DS

CA

MINISTÉRIO DO TRABALHO E EMPREGO - MTE
GFIP - SEFIP 8.40 (29/03/2020) TABELAS 41.0 (01/03/2020)

MINISTÉRIO DA FAZENDA - MF

DATA: 05/06/2020
HORA: 11:03:46
PÁG: 0045/0052

RELAÇÃO DOS TRABALHADORES CONSTANTES NO ARQUIVO SEFIP
MODALIDADE: "BRANCO"-RECOLHIMENTO AO FGTS E DECLARAÇÃO À PREVIDÊNCIA

858400006475 786001802005 607641200809 029990400018
858000000003 139301802000 607641200000 029990400018

EMPRESA DIMENSIONAL ENGENHARIA LTDA		INSCRIÇÃO: 00.299.904/0001-80						
COMP: 05/2020	COD REC: 155	COD GPS: 2208	FPAS: 507					
TOMADOR/OBRA 00211 PAVIMENTA RIO AP4		OUTRAS ENT: 0079	SIMPLES: 1					
		RAT: 3,0	FAP: 0,96					
			RAT AJUSTADO: 2,88					
			INSCRIÇÃO: 900035076179					
NOME TRABALHADOR	REM SEM 13ª SAL	REM 13ª SAL	PIS/PASEP/CI	ADMISSÃO	CAT	OCOR	DATA/COD MOVIMENTAÇÃO	OCBO
			BASE CÁL 13ª SAL PREV SOC	CONTRIB SEG DEVIDA		DEPÓSITO		JAM
			BASE CÁL PREV SOCIAL					
CARLOS EDUARDO SANTOS DO CARMO	2.853,96	0,00	165.23428.89-4	25/03/2020	04	228,31		07151 0,00
CARLOS EDUARDO VIEIRA DE SOUZA CARVALHO	1.752,86	0,00	212.89841.24-3	27/04/2020	04	140,22		07170 0,00
CARLOS HENRIQUE DE CASTILHO DA COSTA	1.789,18	0,00	133.29643.54-3	13/05/2020	04	143,13		07151 0,00
CRISTIANO CIMINI GUALBERTO	2.191,37	0,00	164.95333.18-9	25/03/2020	04	175,30		07111 0,00
CRISTIANO NASCIMENTO DA SILVA	2.808,38	0,00	127.28614.56-9	01/04/2020	04	224,68		07825 0,00
DEVAYR PEDRO LUCIANO	2.123,11	0,00	122.92730.70-9	20/04/2020	04	169,65		05174 0,00
DIOGO EMANUEL BEZERRA DA SILVA	2.266,53	0,00	154.17334.05-0	20/04/2020	04	181,32		07170 0,00
EDSON FRANKLIN FERREIRA	2.626,81	0,00	129.42743.60-5	25/03/2020	04	210,06		07151 0,00
EVERSON EVANGELISTA DO REGO	2.963,09	0,00	128.72820.62-2	25/03/2020	04	237,04		07825 0,00
FABIO HENRIQUE FERNANDES	2.604,21	0,00	126.77106.14-2	27/04/2020	04	208,34		07821 0,00
FRANCISCO JOAQUIM PEREIRA	4.301,71	0,00	108.61753.99-5	27/04/2020	04	344,14		07102 0,00
GERONCIO DE JESUS CARDIAL	2.177,82	0,00	120.22275.07-9	22/04/2020	04	174,23		07111 0,00
GLAUCIO DIAS GUIMARAES MANCO	2.080,54	0,00	204.69303.81-0	27/04/2020	04	166,44		07170 0,00
HIGOR SOUZA MUNIZ	1.910,09	0,00	134.02792.58-2	22/04/2020	04	152,80		07170 0,00
HUGO RICARDO LEITE VIEIRA	1.673,18	0,00	165.58655.33-1	27/04/2020	04	133,85		07170 0,00
JESSE NASCIMENTO DE OLIVEIRA	347,17	0,00	128.10535.54-1	27/05/2020	04	27,78		07825 0,00
JORGE LUIZ DE BARROS TORTURA	2.404,84	0,00	124.34438.15-8	06/05/2020	04	192,40		07825 0,00
JOSE FRANCISCO DO CARMO	2.374,23	0,00	127.12799.56-0	27/04/2020	04	189,94		07111 0,00

MINISTÉRIO DO TRABALHO E EMPREGO - MTE
GFIP - SEFIP 8.40 (29/03/2020) TABELAS 41.0 (01/03/2020)

MINISTÉRIO DA FAZENDA - MF

DATA: 05/06/2020
HORA: 11:03:46
PÁG.: 0046/0052

RELAÇÃO DOS TRABALHADORES CONSTANTES NO ARQUIVO SEFIP
MODALIDADE: "BRANCO"-RECOLHIMENTO AO FGTS E DECLARAÇÃO À PREVIDÊNCIA

858400006476 788001802005 607641200809 029990400016
858000000003 139301802000 607641200000 029990400016

EMPRESA/DIMENSIONAL ENGENHARIA LTDA

COMP: 05/2020 COD REC: 155 COD GPS: 2208 FPAS: 507 OUTRAS ENT.: 0079 SIMPLES: 1 RAT: 3,0 INSCRICAO: 00.299.904/0001-60
TOMADOR/OBRA 00211 PAVIMENTA RIO AP4 FAP: 0,96 RAT AJUSTADO: 2,88
INSCRICAO: 900035076179

NOME TRABALHADOR	REM SEM 13º SAL	REM 13º SAL	PIS/PASEP/CI BASE CÁL 13º SAL PREV SOC BASE CÁL PREV SOCIAL	ADMISSÃO CONTRIB SEG DEVIDA	CAT	OCOR DATA/COD MOVIMENTAÇÃO DEPÓSITO	OCOR DATA/COD MOVIMENTAÇÃO JAM
JUAREZ ALMEIDA GONCALVES JUNIOR 1.850,81	0,00	131.61107.62-3 0,00	11/05/2020 150,89	04	148,06	04110 0,00	
JULIO CESAR SILVA DOS SANTOS 2.363,78	0,00	130.26677.56-0 0,00	27/04/2020 205,28	04	189,10	07111 0,00	
JULIO CESAR VIEIRA DE PAULA 2.370,55	0,00	130.29223.56-1 0,00	27/04/2020 206,09	04	189,64	07825 0,00	
LEONARDO FERREIRA FRANCISCO 2.571,47	0,00	130.49898.56-8 0,00	27/04/2020 230,20	04	205,71	07151 0,00	
LUIS CARLOS SUAREZ Y PEREIRA 2.211,51	0,00	124.67225.89-7 0,00	06/05/2020 187,00	04	178,93	07825 0,00	
LUIZ ALBERTO LEMOS CORREA 2.692,77	0,00	106.55806.35-8 0,00	27/04/2020 231,56	04	206,63	07151 0,00	
MAGNO SANTOS DA SILVA 2.388,87	0,00	128.75298.56-0 0,00	27/04/2020 208,29	04	191,10	07151 0,00	
MARCELO CHAFIM DE ARAUJO 2.737,93	0,00	129.00755.58-3 0,00	25/03/2020 250,17	04	219,03	07825 0,00	
MARCELO MARCOS DE FARIAS BRITTO 2.193,67	0,00	125.63691.60-7 0,00	25/03/2020 184,86	04	175,50	07111 0,00	
MARCIO MONTEIRO DE ARAUJO 1.651,81	0,00	163.83169.61-1 0,00	27/04/2020 132,98	04	132,14	07151 0,00	
MARCIO RIBEIRO BENTO 1.544,63	0,00	124.66974.16-0 0,00	27/04/2020 123,33	04	123,58	07170 0,00	
MARCOS SOARES DO NASCIMENTO 2.682,48	0,00	108.67010.13-1 0,00	27/04/2020 243,52	04	214,60	07825 0,00	
MATHEUS CORDEIRO SOARES SILVA 1.629,89	0,00	237.39372.03-2 0,00	20/04/2020 131,01	04	130,39	07170 0,00	
OSVALDO MANOEL RODRIGUES DA SILVA 345,57	0,00	123.57248.21-3 0,00	27/05/2020 25,91	04	27,65	07825 0,00	
PAULO ROBERTO SILVA SATHLER 3.237,40	0,00	204.70144.01-1 0,00	01/04/2020 312,17	04	258,99	07151 0,00	
RAFAEL MARTINS DA SILVA 1.936,20	0,00	166.53205.23-2 0,00	27/04/2020 158,57	04	154,89	07170 0,00	
RAFAEL ROMAO ROSA 928,96	0,00	156.32854.27-6 0,00	06/05/2020 69,67	04	74,31	06174 0,00	
RENATO PEREIRA 2.715,16	0,00	120.77154.59-6 0,00	29/04/2020 247,44	04	217,22	07112 0,00	

DS

DS

DS

DS

MINISTÉRIO DO TRABALHO E EMPREGO - MTE
GFIP - SEFIP 8.40 (29/03/2020) TABELAS 41.0 (01/03/2020)

MINISTÉRIO DA FAZENDA - MF

DATA: 05/06/2020

HORA: 11:03:46

PÁG: 0047/0052

RELAÇÃO DOS TRABALHADORES CONSTANTES NO ARQUIVO SEFIP
MODALIDADE : "BRANCO"-RECOLHIMENTO AO FGTS E DECLARAÇÃO À PREVIDÊNCIA

858400006475 786001802005 607641200809 029990400016
858000000003 139301802000 607641200000 029990400016

EMPRESA DIMENSIONAL ENGENHARIA LTDA		INSCRIÇÃO: 00.299.904/0001-60						
COMP: 05/2020	COD REC: 155	COD GPS: 2208	FPAS: 507	OUTRAS ENT: 0079	SIMPLES: 1	RAT: 3,0	FAP: 0,96	RAT AJUSTADO: 2,88
TOMADOR/OBRA: 00211 PAVIMENTA RIO AP4		INSCRIÇÃO: 900035076179						
NOME TRABALHADOR	REM SEM 13ª SAL	REM 13ª SAL	PIS/PASEP/CI	ADMISSÃO	CAT	OCOR	DATA/COD MOVIMENTAÇÃO	OCBO
			BASE CÁL 13ª SAL PREV SDC	CONTRIB SEG DEVIDA		DEPÓSITO		JAM
			BASE CÁL PREV SOCIAL					
ROBERTO CARLOS DE OLIVEIRA	2.367,86	0,00	124.71831.71-2	27/04/2020	04	189,42		07111
			0,00	209,74				0,00
ROBERTO CORDEIRO	3.999,86	0,00	120.04622.73-5	25/03/2020	04	319,99		07102
			0,00	418,91				0,00
RONALDO ALVES DA COSTA	2.057,03	0,00	125.05511.73-1	27/04/2020	04	164,57		07170
			0,00	169,45				0,00
SAMUEL DE PAULA SANTOS	2.250,23	0,00	131.52274.56-3	22/04/2020	04	180,01		07170
			0,00	191,65				0,00
SAMUEL MARCOS ALVES	2.007,85	0,00	207.16160.28-3	22/04/2020	04	160,62		07170
			0,00	165,02				0,00
SILAS GOMES DOS SANTOS	2.394,08	0,00	124.05453.32-2	27/04/2020	04	191,53		07825
			0,00	208,91				0,00
THIAGO LUCINDO FERREIRA	963,43	0,00	133.42835.56-6	19/05/2020	04	77,07		08181
			0,00	72,25				0,00
VICTOR HUGO MARQUES DA SILVA	2.469,22	0,00	207.62428.25-7	29/04/2020	04	197,53		07825
			0,00	217,93				0,00
WALLACE ARMANDO DE CAMPOS PESSOA	242,40	0,00	133.60928.54-6	28/05/2020	04	19,39		07825
			0,00	18,18				0,00
WALLACE MARTINS BISPO SANTOS	359,42	0,00	128.34763.89-7	27/05/2020	04	28,76		07825
			0,00	26,95				0,00
WEVERSON DA SILVA LUIZ	2.514,88	0,00	166.89308.29-5	20/04/2020	04	201,18		05174
			0,00	223,41				0,00
WILLIANS GONCALVES MARTINS	2.236,96	0,00	134.03055.27-1	22/04/2020	04	178,96		07170
			0,00	190,06				0,00
TOTAIS DA EMPRESA/TOMADOR								
	270 069,77	0,00	0,00	23.514,09		21.605,55		0,00

DS

DS

DS

DS

MINISTÉRIO DO TRABALHO E EMPREGO - MTE
 GFIP - SEFIP 8.40 (29/03/2020) TABELAS 41.0 (01/03/2020)

MINISTÉRIO DA FAZENDA - MF

DATA: 05/06/2020
 HORA: 11:03:46
 PÁG: 0048/0052

RELAÇÃO DOS TRABALHADORES CONSTANTES NO ARQUIVO SEFIP
 RESUMO DO FECHAMENTO - TOMADOR DE SERVIÇOS/OBRA
 MODALIDADE: "BRANCO"-RECOLHIMENTO AO FGTS E DECLARAÇÃO À PREVIDÊNCIA

858400006475 788001802005 607641200809 029990400016
 858000000003 138301802000 607641200000 029990400016

EMPRESA DIMENSIONAL ENGENHARIA LTDA

Nº DE CONTROLE:

Nº ARQUIVO: Jz12aoBGgKJ0000-8

COMP: 05/2020 COD REC: 155 COD GPS: 2208 FPAS: 607 OUTRAS ENT: 0079 SIMPLES 1 RAT: 3,0

INSCRIÇÃO: 00.299.904/0001-80

TOMADOR/OBRA: 00211 PAVIMENTA RIO AP4

Nº DE CONTROLE: PDIWPmVT2d0000-4

FAP: 0,96 RAT AJUSTADO: 2,88

INSCRIÇÃO: 900035076179

LOGRADOURO: RUA SETE DE SETEMBRO 98 SALA 605
 CIDADE: RIO DE JANEIRO

UF: RJ CEP: 20060-002

BAIRRO: CENTRO

CNAE PREPONDERANTE: 4222701
 CNAE: 4222701

CAT	QUANT	REMUNERAÇÃO SEM 13º	REMUNERAÇÃO 13º	BASE CÁL PREV SOC	BASE CÁL 13º PREV SOC
01	46	154.726,59	0,00	154.726,59	0,00
04	54	115.343,18	0,00	115.343,18	0,00
TOTAIS.	100	270.069,77	0,00	270.069,77	0,00

DS

DS

DS

DS

MINISTÉRIO DO TRABALHO E EMPREGO - MTE
GFIP - SEFIP 8.40 (29/03/2020) TABELAS 41.0 (01/03/2020)

MINISTÉRIO DA FAZENDA - MF

DATA: 05/06/2020
HORA: 11:03:46
PÁG: 0049/0052

RESUMO DAS INFORMAÇÕES À PREVIDÊNCIA SOCIAL CONSTANTES NO ARQUIVO SEFIP
TOMADOR DE SERVIÇOS/OBRA

EMPRESA: DIMENSIONAL ENGENHARIA LTDA
COMP: 05/2020 COD REC: 155 COD GPS: 2208 FPAS: 507 OUTRAS ENT: 0079 SIMPLES: 1 RAT: 3.0
TOMADOR/OBRA: 00211 PAVIMENTA RIO AP4
Nº DE CONTROLE: PDI/WPmWT2d0000-4
Nº ARQUIVO: JzI2ao8GgKJ0000-8
INSCRIÇÃO: 00.289.904/0001-60
FAP: 0,96 RAT AJUSTADO: 2,88
INSCRIÇÃO: 900035076179
LOGRADOURO: RUA SETE DE SETEMBRO 98 SALA 605
CIDADE: RIO DE JANEIRO UF: RJ CEP: 20050-002 BAIRRO: CENTRO TELEFONE: 0021 2252 1341
CNAE PREPONDERANTE: 4222701
CNAE: 4222701

VALOR DEV PREV SOC CALCULADO SEFIP:	101.129,44	CONTRIB SEGURADOS - DEVIDA:	23.514,09
SALÁRIO FAMÍLIA:	291,72	RECEITA EVENTO DESP/PATROCÍNIO:	0,00
SALÁRIO MATERNIDADE:	0,00	PERC DE ISENÇÃO DE FILANTROPIA:	0,00
VALORES PAGOS COOP TRABALHO - SEM ADICIONAL:	0,00	13º SALÁRIO MATERNIDADE:	0,00
VALORES PAGOS COOP TRABALHO - ADIC. 15 ANOS:	0,00	COM PRODUÇÃO PJ:	0,00
VALORES PAGOS COOP TRABALHO - ADIC. 20 ANOS:	0,00	COM PRODUÇÃO PF:	0,00
VALORES PAGOS COOP TRABALHO - ADIC. 25 ANOS:	0,00	VALOR DAS FATURAS EMITIDAS PARA O TOMADOR:	0,00

COMPENSAÇÃO		VALOR SOLICITADO:	0,00
PERÍODO INICIAL:		PERÍODO FINAL:	
VALOR ABATIDO:	0,00	VALOR A COMPENSAR:	0,00
		VALOR EXCEDENTE AO LIMITE DOS 30%:	0,00

RETENÇÃO (LEI 9.711/98)		VALOR A COMPENSAR/RESTITUIR:	0,00
VALOR INFORMADO:	0,00	VALOR ABATIDO PELO SEFIP:	0,00

BASE DE CÁLCULO APOSENTADORIA ESPECIAL/OCORRÊNCIA		20 ANOS:	0,00	25 ANOS:	7.518,05
15 ANOS:	0,00	QUANTIDADE:	0	QUANTIDADE:	1

QUANTIDADE DE MOVIMENTAÇÕES / CODIGOS

H:	0	I:	0	J:	0	K:	0	L:	0	M:	0	N:	0
N2:	0	N3:	0	O1:	0	O2:	0	O3:	0	P1:	2	P2:	0
O3:	0	O4:	0	O5:	0	O6:	0	O7:	0	R:	0	S2:	0
U3:	0	V3:	0	W:	0	X:	0	Y:	0	Z1:	0	Z2:	0
										Z3:	0	Z4:	0
										Z5:	0		

MINISTÉRIO DO TRABALHO E EMPREGO - MTE

GFIP - SEFIP 8.40 (29/03/2020) TABELAS 41.0 (01/03/2020)

MINISTÉRIO DA FAZENDA - MF

DATA: 05/06/2020
 HORA: 00:00:00
 PÁG : 0012/0013

RELAÇÃO DE TOMADOR/OBRA - RET

858400006475 786001802005 607641200809 029990400016
 858000000003 139301802000 607641200000 029990400016

EMPRESA: DIMENSIONAL ENGENHARIA LTDA INSCRIÇÃO: 00.299.904/0001-60 N° ARQUIVO: Jz12aoEGgKJ0000-8
 FAPAS: 507 OUTRAS ENTID: 0079 SIMPLES: 1 ALIQ RAT: 3,0 FAP: 0,00 RAT AJUSTADO: 0,00 COD REC: 155 COMP: 05/2020 N° CONTROLE: EEHpnNXfHNA0000-6
 TOMADOR/OBRA : 00211 PAVIMENTA RIO AP4 INSCRIÇÃO: 900035076179 N° CONTROLE: PDIWPrnWT2d0000-4
 LOGRADOURO BAIRRO CIDADE CEP UF
 ESTRADA DA LIGACAO SN DIVERSOS LOGRADOUROS JACAREPAGUA RIO DE JANEIRO 22713470 RJ

MODALIDADE : "Branco" -Recolhimento ao FGTS e Declaração à Previdência

VALORES PREVIDÊNCIA

VALORES FGTS - 8%

REM SEM 13° SALÁRIO	270.069,77	REM SEM 13° SALÁRIO	270.069,77
REM BASE CALC 13° SAL	0,00	REM 13° SALÁRIO	0,00
		DEPÓSITO	21.605,55
		ENCARGOS FGTS	0,00
		CONTRIB SOCIAL	0,00
		ENCARGOS CONTRIB SOC	0,00
TOTAL TRABALHADORES	100	TOTAL TRABALHADORES	100

TOTAIS DO TOMADOR

VALORES PREVIDÊNCIA

VALORES FGTS - 8%

REM SEM 13° SALÁRIO	270.069,77	REM SEM 13° SALÁRIO	270.069,77
REM BASE CALC 13° SAL	0,00	REM 13° SALÁRIO	0,00
CONTR SEGURADOS DEVIDA	23.514,09	DEPÓSITO	21.605,55
VAL DEVIDO PREV SOC	101.129,44	ENCARGOS FGTS	0,00
		CONTRIB SOCIAL	0,00
		ENCARGOS CONTRIB SOC	0,00
TOTAL TRABALHADORES	100	TOTAL TRABALHADORES	100

DATA: 05/06/2020
 HORA: 00:00:00
 PÁG : 001/002

MINISTÉRIO DA FAZENDA - ME
 SECRETARIA DA RECEITA FEDERAL DO BRASIL - RFB
 GFIP - SEFIP8.40 (29/03/2020) TABELAS41.0 (01/03/2020)

RELATÓRIO ANALÍTICO DE GPS

COMPETÊNCIA: 05/2020

EMPRESA	INSCRIÇÃO	OUTRAS ENTIDADES	COD PAGTO	FPAS
VALORES: SEGURADOS	DED FPAS	JUROS/MULTA	TOTAL	REEMBOLSO
DIMENSIONAL ENGENHARIA LTDA	00.299.904/0001-60	0079	2100	507
32.588,97	48,62	0,00	130.000,72	0,00
OBSERVAÇÃO : CONSTRUTORA : DIMENSIONAL ENGENHARIA LTDA - 00.299.904/0001-60				
DIMENSIONAL ENGENHARIA LTDA	512186353472	0079	2208	507
713,08	0,00	0,00	3.919,43	0,00
OBSERVAÇÃO : CONSTRUTORA : DIMENSIONAL ENGENHARIA LTDA - 00.299.904/0001-60				
DIMENSIONAL ENGENHARIA LTDA	512244823975	0079	2208	507
3.032,18	0,00	0,00	12.137,05	0,00
OBSERVAÇÃO : CONSTRUTORA : DIMENSIONAL ENGENHARIA LTDA - 00.299.904/0001-60				
DIMENSIONAL ENGENHARIA LTDA	512272531874	0079	2208	507
6.071,71	0,00	0,00	27.194,90	0,00
OBSERVAÇÃO : CONSTRUTORA : DIMENSIONAL ENGENHARIA LTDA - 00.299.904/0001-60				
DIMENSIONAL ENGENHARIA LTDA	512320810072	0079	2208	507
754,07	0,00	0,00	3.393,40	0,00
OBSERVAÇÃO : CONSTRUTORA : DIMENSIONAL ENGENHARIA LTDA - 00.299.904/0001-60				
DIMENSIONAL ENGENHARIA LTDA	512344606572	0079	2208	507
713,08	0,00	0,00	3.705,67	0,00
OBSERVAÇÃO : CONSTRUTORA : DIMENSIONAL ENGENHARIA LTDA - 00.299.904/0001-60				

DATA: 05/06/2020
 HORA: 00:00:00
 PÁG: 002/002

MINISTÉRIO DA FAZENDA - MF
 SECRETARIA DA RECEITA FEDERAL DO BRASIL - RFB
 GFIP - SEFIP 8.40 (29/03/2020) TABELAS 41.0 (01/03/2020)

RELATÓRIO ANALÍTICO DE GPS

COMPETÊNCIA: 05/2020

EMPRESA	VALORES: SEGURADOS	EMPRESA	OUTRAS ENT	INSCRIÇÃO	DED PPAS	OUTRAS ENTIDADES	COD PAGTO	FPAS
DIMENSIONAL ENGENHARIA LTDA	DIMENSIONAL ENGENHARIA LTDA	DIMENSIONAL ENGENHARIA LTDA	DIMENSIONAL ENGENHARIA LTDA	VALOR DA RETENÇÃO	JUROS/MULTA	TOTAL	REEMBOLSO	
329,10	768,39	194,78	0,00	512344957777	0,00	2208	507	0,00
OBSERVAÇÃO : CONSTRUTORA : DIMENSIONAL ENGENHARIA LTDA - 00.299.904/0001-60								
3.896,36	9.726,02	2.465,51	0,00	512443118578	0,00	2208	507	0,00
OBSERVAÇÃO : CONSTRUTORA : DIMENSIONAL ENGENHARIA LTDA - 00.299.904/0001-60								
1.558,00	3.628,20	919,73	0,00	900000459073	0,00	2208	507	0,00
OBSERVAÇÃO : CONSTRUTORA : DIMENSIONAL ENGENHARIA LTDA - 00.299.904/0001-60								
419,33	1.097,54	278,22	0,00	900000459278	0,00	2208	507	0,00
OBSERVAÇÃO : CONSTRUTORA : DIMENSIONAL ENGENHARIA LTDA - 00.299.904/0001-60								
1.885,84	4.499,53	1.108,73	0,00	900027219372	0,00	2208	507	0,00
OBSERVAÇÃO : CONSTRUTORA : DIMENSIONAL ENGENHARIA LTDA - 00.299.904/0001-60								
23.514,09	62.243,03	15.664,04	291,72	900035076179	0,00	2208	507	0,00
OBSERVAÇÃO : CONSTRUTORA : DIMENSIONAL ENGENHARIA LTDA - 00.299.904/0001-60								

FGTS - FUNDO DE GARANTIA DO TEMPO DE SERVIÇO

DATA: 05/06/2020

GFIP - SEFIP 8.40 (29/03/2020)

HORA: 00:00:00

PÁG : 001/001

RELATÓRIO ANALÍTICO DA GRF

EMPRESA: DIMENSIONAL ENGENHARIA LTDA
COMPETÊNCIA: 05/2020

CÓD REC: 155

FPAS: 507

INSCRIÇÃO: 00.299.904/0001-60
SIMPLES: 1

	FGTS - 0%	FGTS - 2%
QTD DE TRABALHADORES	252	1
REMUNERAÇÃO	809.732,51	696,87
DEPÓSITO	64.778,60	13,93
ENCARGOS FGTS	0,00	0,00
CONTRIB SOCIAL	0,00	0,00
ENCARGOS CONTRIB SOC	0,00	0,00
TOTAL A RECOLHER	64.778,60	13,93

VALIDADE DO CÁLCULO: até 07/06/2020

RELATÓRIO PARA SIMPLES CONFERÊNCIA, NÃO É VÁLIDO PARA QUITAÇÃO.

A(S) GRF(S), PARA FINS DE QUITAÇÃO, SERÁ(ÃO) IMPRESSA(S) SOMENTE APÓS TRANSMISSÃO DO ARQUIVO VALIDADO PELO CONECTIVIDADE SOCIAL.

DS
BM

DS
[Signature]

DS
[Signature]

DS
[Signature]

Folha de Pagamento 05/2020

08/07/2020 15:45

Numero	Nome	Jorn.	Cargo	Admissão	SF	IR
3 Dimensional Engenharia Ltda						
00.211 - Pavimentação Rio AP'4						
007998	Adenilson Silva Reis Candido	220:00	Servente	27/04/2020	2	2
Eventos	I	Qtde	Provento	Desconto	Bases	Total
0190 DSR s/ Salário Variável		12,41	51,83		B010 - Base INSS Salário (S/Limite)	1.673,18
0261 Intermitente Horas	I		898,56		B100 - Dependentes IRRF Sal	379,18
0268 Descanso Semanal Remunerado			239,03		B110 - Base IRRF Salário	1.673,18
0324 Férias Proporcionais (Intermitente)	I		91,82		B120 - Dedução IRRF Salário	134,90
0329 1/3 s/ Férias Proporcionais (Intermitente)	I		30,61		B180 - INSS para Dedução de IRRF Salário	134,90
0354 13o. Proporcional (Intermitente)	I		91,82		B400 - Base FGTS Salário	1.873,18
1020 H. E. 70%	P	22:35	269,51		B410 - FGTS Salário 8%	133,85
5010 INSS				134,90	B900 - Remuneração Total Mês	898,56
					B905 - Salário Hora	7,02
					B920 - Base Salário Família	535,59
Totais			1.673,18	134,90		
Líquido				1.538,28		
007937	Adriano da Silva Moutta	220:00	Servente	11/03/2020	0	1
Eventos	I	Qtde	Provento	Desconto	Bases	Total
0001 Salário		30	1.544,40		B010 - Base INSS Salário (S/Limite)	1.848,15
0190 DSR s/ Salário Variável		6,59	48,99		B100 - Dependentes IRRF Sal	189,59
1020 H. E. 70%	P	0:15	2,98		B110 - Base IRRF Salário	1.230,39
1040 H. E. 100%	P	17:56	251,78		B120 - Dedução IRRF Salário	150,65
5010 INSS				150,65	B180 - INSS para Dedução de IRRF Salário	150,65
5310 Adiantamento Salarial				617,76	B400 - Base FGTS Salário	1.848,15
5700 Vale Transporte				15,44	B410 - FGTS Salário 8%	147,85
					B900 - Remuneração Total Mês	1.544,40
					B903 - Salário Mês	1.544,40
Totais			1.848,16	783,85		
Líquido				1.064,30		
007867	Adriano Oliveira da Silva	220:00	Motorista de Caminhão I	25/02/2019	1	2
Eventos	I	Qtde	Provento	Desconto	Bases	Total
0190 DSR s/ Salário Variável		10,50	69,70		B010 - Base INSS Salário (S/Limite)	2.546,31
0261 Intermitente Horas	I		1.415,32		B100 - Dependentes IRRF Sal	379,18
0268 Descanso Semanal Remunerado			363,76		B110 - Base IRRF Salário	2.546,31
0324 Férias Proporcionais (Intermitente)	I		143,60		B120 - Dedução IRRF Salário	227,19
0329 1/3 s/ Férias Proporcionais (Intermitente)	I		47,87		B180 - INSS para Dedução de IRRF Salário	227,19
0354 13o. Proporcional (Intermitente)	I		143,60		B400 - Base FGTS Salário	2.546,31
1010 H. E. 50%	P	28:00	362,46		B410 - FGTS Salário 8%	203,70
5010 INSS				227,19	B900 - Remuneração Total Mês	1.415,32
					B905 - Salário Hora	8,63
					B920 - Base Salário Família	767,23
Totais			2.546,31	227,19		
Líquido				2.319,12		
000513	Airton Goncalves dos Santos	220:00	Encarregado Administrativo III	14/10/2009	0	1
Eventos	I	Qtde	Provento	Desconto	Bases	Total
0001 Salário		30	5.592,93		B010 - Base INSS Salário (S/Limite)	5.592,93
5010 INSS				641,96	B100 - Dependentes IRRF Sal	189,59
5110 IRRF				46,52	B110 - Base IRRF Salário	3.355,76
5120 IRRF s/ Adiantamento				393,50	B120 - Dedução IRRF Salário	641,96
5310 Adiantamento Salarial				1.843,67	B180 - INSS para Dedução de IRRF Salário	641,96
5700 Vale Transporte				55,93	B400 - Base FGTS Salário	5.592,93
					B410 - FGTS Salário 8%	447,43
					B900 - Remuneração Total Mês	5.592,93
					B903 - Salário Mês	5.592,93
Totais			5.592,93	2.981,58		
Líquido				2.611,35		
E00086	Alecio Guimaraes	150:00	Estagiário	19/05/2020	0	0
Eventos	I	Qtde	Provento	Desconto	Bases	Total
0080 Bolsa Auxílio		12	640,00		B110 - Base IRRF Salário	640,00
					B900 - Remuneração Total Mês	1.600,00
					B903 - Salário Mês	1.600,00

Folha de Pagamento 05/2020

08/07/2020 15:45

Numero	Nome	Jorn.	Cargo	Admissão	SF	IR
3 Dimensional Engenharia Ltda						
00.211 - Pavimenta Rio AP4						
Totais		640,00	0,00	- Admitido em 19/05/2020		
Líquido		640,00				
006213	Alexssande Silva Barreto de Freitas	180:00	Vigia	20/07/2015	0	0
Eventos	I	Qtde	Provento	Desconto	Bases	Total
0001 Salário		30	1.623,60		B010 - Base INSS Salário (S/Limite)	1.877,55
0191 DSR s/ Adicional Noturno		4,32	40,96		B110 - Base IRRF Salário	1.228,11
1050 Adicional Noturno 20,0%	P	118:04	212,99		B120 - Dedução IRRF Salário	153,29
5010 INSS				153,29	B180 - INSS para Dedução de IRRF Salário	153,29
5310 Adiantamento Salarial				649,44	B400 - Base FGTS Salário	1.877,55
5700 Vale Transporte				16,24	B410 - FGTS Salário 8%	150,20
					B900 - Remuneração Total Mês	1.623,60
					B903 - Salário Mês	1.623,60
Totais		1.877,55	818,97			
Líquido		1.058,58				
007971	Anderson da Silva Vieira	220:00	Operador de Acabadora I	20/04/2020	3	3
Eventos	I	Qtde	Provento	Desconto	Bases	Total
0190 DSR s/ Salário Variável		15,36	103,06		B010 - Base INSS Salário (S/Limite)	2.850,88
0261 Intermitente Horas	I		1.454,08		B100 - Dependentes IRRF Sal	568,77
0268 Descanso Semanal Remunerado			407,27		B110 - Base IRRF Salário	2.850,88
0324 Férias Proporcionalis (Intermitente)	I		150,24		B120 - Dedução IRRF Salário	263,74
0329 1/3 s/ Férias Proporcionalis (Intermitente)	I		50,08		B180 - INSS para Dedução de IRRF Salário	283,74
0354 13o. Proporcional (Intermitente)	I		150,24		B400 - Base FGTS Salário	2.850,88
1020 H. E. 70%	P	27:45	535,91		B410 - FGTS Salário 8%	228,07
5010 INSS				263,74	B900 - Remuneração Total Mês	1.454,08
					B905 - Salário Hora	11,36
					B920 - Base Salário Familia	989,53
Totais		2.850,88	263,74			
Líquido		2.587,14				
007698	Andre da Silva Ribeiro	220:00	Motorista de Caminhão I	26/02/2018	0	2
Eventos	I	Qtde	Provento	Desconto	Bases	Total
0190 DSR s/ Salário Variável		9,24	62,13		B010 - Base INSS Salário (S/Limite)	2.532,68
0261 Intermitente Horas	I		1.396,08		B100 - Dependentes IRRF Sal	379,18
0268 Descanso Semanal Remunerado			361,81		B110 - Base IRRF Salário	2.532,68
0324 Férias Proporcionalis (Intermitente)	I		141,89		B120 - Dedução IRRF Salário	225,56
0329 1/3 s/ Férias Proporcionalis (Intermitente)	I		47,30		B180 - INSS para Dedução de IRRF Salário	225,56
0354 13o. Proporcional (Intermitente)	I		141,89		B400 - Base FGTS Salário	2.532,68
0670 Premio por Tempo de Serviço			58,53		B410 - FGTS Salário 8%	202,61
1010 H. E. 50%	P	25:55	323,05		B900 - Remuneração Total Mês	1.454,61
5010 INSS				225,56	B905 - Salário Hora	8,31
					B939 - Base Premio Tempo Serviço	58,53
Totais		2.532,68	225,56			
Líquido		2.307,12				
007851	Antonio Henrique Neto	220:00	Servente	17/03/2020	0	2
Eventos	I	Qtde	Provento	Desconto	Bases	Total
0001 Salário		30	1.544,40		B010 - Base INSS Salário (S/Limite)	2.064,76
0190 DSR s/ Salário Variável		11,57	83,93		B100 - Dependentes IRRF Sal	379,18
1020 H. E. 70%	P	13:26	160,31		B110 - Base IRRF Salário	1.447,00
1040 H. E. 100%	P	19:40	276,12		B120 - Dedução IRRF Salário	170,14
5010 INSS				170,14	B180 - INSS para Dedução de IRRF Salário	170,14
5310 Adiantamento Salarial				617,76	B400 - Base FGTS Salário	2.064,76
5700 Vale Transporte				15,44	B410 - FGTS Salário 8%	165,18
					B900 - Remuneração Total Mês	1.544,40
					B903 - Salário Mês	1.544,40
Totais		2.064,76	803,34			
Líquido		1.261,42				

Folha de Pagamento 05/2020

08/07/2020 15:45

Numero	Nome	Jorn.	Cargo	Admissão	SF	IR
3 Dimensional Engenharia Ltda						
00.211 - Pavimentação Rio AP4						
007969	Artur Alberto Paula Da Silva	220:00	Operador de Rolo Compactador	25/03/2020	2	2
Eventos	I	Qtde	Provento	Desconto	Bases	Total
1510 Insuficiência de Saldo			26,90		B905 - Salário Hora	10,28
7010 Insuficiência de Saldo				26,90		
Totais			26,90	26,90		
Líquido				0,00		
007935	Breno Marques da Silva	220:00	Servente	11/03/2020	0	0
Eventos	I	Qtde	Provento	Desconto	Bases	Total
0001 Salário		30	1.544,40		B010 - Base INSS Salário (S/Limite)	2.011,40
0190 DSR s/ Salário Variável		10,44	75,32		B110 - Base IRRF Salário	1.393,64
1020 H. E. 70%	P	10:01	119,54		B120 - Dedução IRRF Salário	165,34
1040 H. E. 100%	P	19:23	272,14		B180 - INSS para Dedução de IRRF Salário	165,34
5010 INSS				165,34	B400 - Base FGTS Salário	2.011,40
5310 Adiantamento Salarial				617,76	B410 - FGTS Salário 8%	160,91
5700 Vale Transporte				15,44	B900 - Remuneração Total Mês	1.544,40
					B903 - Salário Mês	1.544,40
Totais			2.011,40	798,54		
Líquido				1.212,86		
007972	Bruno Miranda dos Santos	220:00	Operador de Máquinas Pesadas I	20/04/2020	2	3
Eventos	I	Qtde	Provento	Desconto	Bases	Total
0190 DSR s/ Salário Variável		9,06	57,81		B010 - Base INSS Salário (S/Limite)	2.431,98
0261 Intermitente Horas	I		1.398,08		B100 - Dependentes IRRF Sal	568,77
0268 Descanso Semanal Remunerado			347,43		B110 - Base IRRF Salário	2.431,98
0324 Férias Proporcionalis (Intermitente)	I		140,60		B120 - Dedução IRRF Salário	213,47
0329 1/3 s/ Férias Proporcionalis (Intermitente)	I		46,87		B180 - INSS para Dedução de IRRF Salário	213,47
0354 13o. Proporcional (Intermitente)	I		140,60		B400 - Base FGTS Salário	2.431,98
1020 H. E. 70%	P	17:12	300,59		B410 - FGTS Salário 8%	194,56
5010 INSS				213,47	B900 - Remuneração Total Mês	1.398,08
					B905 - Salário Hora	10,28
					B920 - Base Salário Família	686,47
Totais			2.431,98	213,47		
Líquido				2.218,51		
008004	Caio Marcio Joia da Silva	180:00	Vigia	06/05/2020	0	1
Eventos	I	Qtde	Provento	Desconto	Bases	Total
0261 Intermitente Horas	I		177,12		B010 - Base INSS Salário (S/Limite)	253,52
0268 Descanso Semanal Remunerado			36,22		B100 - Dependentes IRRF Sal	189,59
0324 Férias Proporcionalis (Intermitente)	I		17,22		B110 - Base IRRF Salário	253,52
0329 1/3 s/ Férias Proporcionalis (Intermitente)	I		5,74		B120 - Dedução IRRF Salário	19,01
0354 13o. Proporcional (Intermitente)	I		17,22		B180 - INSS para Dedução de IRRF Salário	19,01
5010 INSS				19,01	B400 - Base FGTS Salário	253,52
					B410 - FGTS Salário 8%	20,28
					B900 - Remuneração Total Mês	177,12
					B905 - Salário Hora	7,38
Totais			253,52	19,01	- Admitido em 06/05/2020	
Líquido				234,51		
007997	Carlos Eduardo Vieira de Souza Carvalho	220:00	Servente	27/04/2020	2	2
Eventos	I	Qtde	Provento	Desconto	Bases	Total
0190 DSR s/ Salário Variável		15,18	62,50		B010 - Base INSS Salário (S/Limite)	1.752,86
0261 Intermitente Horas	I		898,56		B100 - Dependentes IRRF Sal	379,18
0268 Descanso Semanal Remunerado			250,41		B110 - Base IRRF Salário	1.752,86
0324 Férias Proporcionalis (Intermitente)	I		92,74		B120 - Dedução IRRF Salário	142,07
0329 1/3 s/ Férias Proporcionalis (Intermitente)	I		30,91		B180 - INSS para Dedução de IRRF Salário	142,07
0354 13o. Proporcional (Intermitente)	I		92,74		B400 - Base FGTS Salário	1.752,86
1020 H. E. 70%	P	27:14	325,00		B410 - FGTS Salário 8%	140,23
5010 INSS				142,07	B900 - Remuneração Total Mês	898,56
					B905 - Salário Hora	7,02
					B920 - Base Salário Família	603,89

Folha de Pagamento 05/2020

08/07/2020 15:45

Número	Nome	Jorn.	Cargo	Admissão	SF	IR
3 Dimensional Engenharia Ltda						
00.211 - Pavimenta Rio AP'4						
Totais		1.752,86	142,07			
Líquido		1.610,79				
007960	Carlos Eduardo Santos do Carmo	220:00	Operador de Espargidor	25/03/2020	1	3
Eventos	I	Qtde	Provento	Desconto	Bases	Total
0190 DSR s/ Salário Variável		9,36	70,86		B010 - Base INSS Salário (S/Limite)	2.853,95
0261 Intermitente Horas	I		1.624,24		B100 - Dependentes IRRF Sal	568,77
0268 Descanso Semanal Remunerado			407,71		B110 - Base IRRF Salário	2.853,95
0324 Férias Proporcionais (Intermitente)	I		164,01		B120 - Dedução IRRF Salário	264,11
0329 1/3 s/ Férias Proporcionais (Intermitente)	I		54,67		B180 - INSS para Dedução de IRRF Salário	264,11
0354 13o. Proporcional (Intermitente)	I		164,01		B400 - Base FGTS Salário	2.853,95
1020 H. E. 70%	P	21:05	368,45		B410 - FGTS Salário 8%	228,32
5010 INSS				264,11	B900 - Remuneração Total Mês	1.624,24
					B905 - Salário Hora	10,28
					B920 - Base Salário Família	822,00
Totais		2.863,95	264,11			
Líquido		2.589,84				
008010	Carlos Henrique de Castilho da Costa	220:00	Operador de Rolo Compactador	13/05/2020	1	2
Eventos	I	Qtde	Provento	Desconto	Bases	Total
0190 DSR s/ Salário Variável		7,08	34,67		B010 - Base INSS Salário (S/Limite)	1.789,18
0261 Intermitente Horas	I		1.069,12		B100 - Dependentes IRRF Sal	379,18
0268 Descanso Semanal Remunerado			255,60		B110 - Base IRRF Salário	1.789,18
0324 Férias Proporcionais (Intermitente)	I		106,93		B120 - Dedução IRRF Salário	145,34
0329 1/3 s/ Férias Proporcionais (Intermitente)	I		35,64		B180 - INSS para Dedução de IRRF Salário	145,34
0354 13o. Proporcional (Intermitente)	I		106,93		B400 - Base FGTS Salário	1.789,18
1020 H. E. 70%	P	10:19	180,29		B410 - FGTS Salário 8%	143,13
5010 INSS				145,34	B900 - Remuneração Total Mês	1.069,12
					B905 - Salário Hora	10,28
					B920 - Base Salário Família	464,46
Totais		1.789,18	145,34	- Admitido em 13/05/2020		
Líquido		1.643,84				
007948	Celso Alves da Costa	220:00	Operador de Fresadora II	16/03/2020	1	2
Eventos	I	Qtde	Provento	Desconto	Bases	Total
0001 Salário		30	2.800,00		B010 - Base INSS Salário (S/Limite)	3.629,29
0190 DSR s/ Salário Variável		10,31	133,76		B100 - Dependentes IRRF Sal	379,18
1020 H. E. 70%	P	8:28	182,51		B110 - Base IRRF Salário	2.509,29
1040 H. E. 100%	P	20:09	513,02		B120 - Dedução IRRF Salário	367,05
5010 INSS				367,05	B180 - INSS para Dedução de IRRF Salário	367,05
5120 IRRF s/ Adiantamento				41,60	B400 - Base FGTS Salário	3.629,29
5310 Adiantamento Salarial				1.078,40	B410 - FGTS Salário 8%	290,34
5700 Vale Transporte				28,00	B900 - Remuneração Total Mês	2.800,00
					B903 - Salário Mês	2.800,00
					B920 - Base Salário Família	3.629,29
Totais		3.629,29	1.615,05			
Líquido		2.114,24				
007961	Cristiano Cimini Gualberto	220:00	Rastilheiro	25/03/2020	1	3
Eventos	I	Qtde	Provento	Desconto	Bases	Total
0190 DSR s/ Salário Variável		7,45	45,55		B010 - Base INSS Salário (S/Limite)	2.191,37
0261 Intermitente Horas	I		1.293,36		B100 - Dependentes IRRF Sal	568,77
0268 Descanso Semanal Remunerado			313,05		B110 - Base IRRF Salário	2.191,37
0324 Férias Proporcionais (Intermitente)	I		129,67		B120 - Dedução IRRF Salário	184,60
0329 1/3 s/ Férias Proporcionais (Intermitente)	I		43,22		B180 - INSS para Dedução de IRRF Salário	184,60
0354 13o. Proporcional (Intermitente)	I		129,67		B400 - Base FGTS Salário	2.191,37
1020 H. E. 70%	P	14:39	236,85		B410 - FGTS Salário 8%	175,31
5010 INSS				184,60	B900 - Remuneração Total Mês	1.293,36
					B905 - Salário Hora	9,51
					B920 - Base Salário Família	584,96
Totais		2.191,37	184,60			
Líquido		2.006,77				

Folha de Pagamento 05/2020

08/07/2020 15:45

Numero	Nome	Jorn.	Cargo	Admissão	SF	IR
3 Dimensional Engenharia Ltda						
00.211 - Pavimentação Rio AP4						
007967	Cristiano Nascimento Da Silva	220:00	Motorista de Caminhão I	01/04/2020	0	1
Eventos	I	Qtde	Provento	Desconto	Bases	Total
0190 DSR s/ Salário Variável		12,40	86,91		B010 - Base INSS Salário (S/Limite)	2.808,38
0261 Intermitente Horas	I		1.508,64		B100 - Dependentes IRRF Sal	189,59
0268 Descanso Semanal Remunerado			401,20		B110 - Base IRRF Salário	2.808,38
0324 Férias Proporcionais (Intermitente)	I		154,16		B120 - Dedução IRRF Salário	258,64
0329 1/3 s/ Férias Proporcionais (Intermitente)	I		51,39		B180 - INSS para Dedução de IRRF Salário	258,64
0354 13o. Proporcional (Intermitente)	I		154,16		B400 - Base FGTS Salário	2.808,38
1010 H. E. 50%	P	33:33	451,92		B410 - FGTS Salário 8%	224,67
5010 INSS				258,64	B900 - Remuneração Total Mês	1.508,64
5110 IRRF				34,21	B905 - Salário Hora	8,98
Totais			2.808,38	292,85		
Líquido				2.515,53		
004387 Denis Bezerra da Silva						
				220:00	Apontador	16/06/2014 1 2
Eventos	I	Qtde	Provento	Desconto	Bases	Total
0001 Salário		30	2.456,69		B010 - Base INSS Salário (S/Limite)	4.666,57
0190 DSR s/ Salário Variável		31,57	356,59		B100 - Dependentes IRRF Sal	379,18
1020 H. E. 70%	P	56:29	1.071,60		B110 - Base IRRF Salário	3.684,29
1040 H. E. 100%	P	35:04	782,68		B120 - Dedução IRRF Salário	512,26
5010 INSS				512,26	B180 - INSS para Dedução de IRRF Salário	512,26
5110 IRRF				66,66	B400 - Base FGTS Salário	4.666,57
5120 IRRF s/ Adiantamento				97,58	B410 - FGTS Salário 8%	373,33
5310 Adiantamento Salarial				884,70	B900 - Remuneração Total Mês	2.456,69
5700 Vale Transporte				24,56	B903 - Salário Mês	2.456,69
Totais			4.666,57	1.585,76	B920 - Base Salário Família	4.666,57
Líquido				3.080,81		
007975 Devayr Pedro Luciano						
				220:00	Vigia	20/04/2020 1 1
Eventos	I	Qtde	Provento	Desconto	Bases	Total
0191 DSR s/ Adicional Noturno		4,55	29,69		B010 - Base INSS Salário (S/Limite)	2.123,11
0261 Intermitente Horas	I		1.328,40		B100 - Dependentes IRRF Sal	189,59
0268 Descanso Semanal Remunerado			303,30		B110 - Base IRRF Salário	2.123,11
0324 Férias Proporcionais (Intermitente)	I		131,71		B120 - Dedução IRRF Salário	176,41
0329 1/3 s/ Férias Proporcionais (Intermitente)	I		43,90		B180 - INSS para Dedução de IRRF Salário	176,41
0354 13o. Proporcional (Intermitente)	I		131,71		B400 - Base FGTS Salário	2.123,11
1050 Adicional Noturno 20,0%	P	127:49	154,40		B410 - FGTS Salário 8%	169,85
5010 INSS				176,41	B900 - Remuneração Total Mês	1.328,40
					B905 - Salário Hora	7,38
					B920 - Base Salário Família	491,41
Totais			2.123,11	176,41		
Líquido				1.946,70		
007974 Diogo Emanuel Bezerra Da Silva						
				220:00	Servente	20/04/2020 0 0
Eventos	I	Qtde	Provento	Desconto	Bases	Total
0190 DSR s/ Salário Variável		15,50	82,85		B010 - Base INSS Salário (S/Limite)	2.266,53
0261 Intermitente Horas	I		1.151,28		B110 - Base IRRF Salário	2.266,53
0268 Descanso Semanal Remunerado			323,79		B120 - Dedução IRRF Salário	193,62
0324 Férias Proporcionais (Intermitente)	I		119,06		B180 - INSS para Dedução de IRRF Salário	193,62
0329 1/3 s/ Férias Proporcionais (Intermitente)	I		39,69		B400 - Base FGTS Salário	2.266,53
0354 13o. Proporcional (Intermitente)	I		119,06		B410 - FGTS Salário 8%	181,32
1020 H. E. 70%	P	28:53	344,69		B900 - Remuneração Total Mês	1.151,28
1040 H. E. 100%	P	6:08	86,11		B905 - Salário Hora	7,02
5010 INSS				193,62		
5110 IRRF				12,67		
Totais			2.266,53	206,29		
Líquido				2.060,24		

Folha de Pagamento 05/2020

08/07/2020 15:45

Numero	Nome	Jorn.	Cargo	Admissão	SF	IR
3 Dimensional Engenharia Ltda						
00.211 - Pavimentação Rio AP4						
007962	Edson Franklin Ferreira	220:00	Operador de Pá Mecânica	25/03/2020	0	1
Eventos	I	Qtde	Provento	Desconto	Bases	Total
0190 DSR s/ Salário Variável		5,52	42,91		B010 - Base INSS Salário (S/Limite)	2.625,81
0261 Intermitente Horas	I		1.611,20		B100 - Dependentes IRRF Sal	189,59
0268 Descanso Semanal Remunerado			375,12		B110 - Base IRRF Salário	2.625,81
0324 Férias Proporcionais (Intermitente)	I		160,04		B120 - Dedução IRRF Salário	236,73
0329 1/3 s/ Férias Proporcionais (Intermitente)	I		53,35		B180 - INSS para Dedução de IRRF Salário	236,73
0354 13o. Proporcional (Intermitente)	I		160,04		B400 - Base FGTS Salário	2.625,81
1020 H. E. 70%	P	12:23	223,15		B410 - FGTS Salário 8%	210,06
5010 INSS				236,73	B900 - Remuneração Total Mês	1.611,20
5110 IRRF				22,16	B905 - Salário Hora	10,60
Totais			2.625,81	258,89		
Líquido				2.366,92		
007963	Everson Evangelista do Rego	220:00	Motorista de Caminhão	25/03/2020	2	4
Eventos	I	Qtde	Provento	Desconto	Bases	Total
0190 DSR s/ Salário Variável		13,04	93,86		B010 - Base INSS Salário (S/Limite)	2.963,09
0261 Intermitente Horas	I		1.580,48		B100 - Dependentes IRRF Sal	758,36
0268 Descanso Semanal Remunerado			423,30		B110 - Base IRRF Salário	2.963,09
0324 Férias Proporcionais (Intermitente)	I		161,74		B120 - Dedução IRRF Salário	277,21
0329 1/3 s/ Férias Proporcionais (Intermitente)	I		53,91		B180 - INSS para Dedução de IRRF Salário	277,21
0354 13o. Proporcional (Intermitente)	I		161,74		B400 - Base FGTS Salário	2.963,09
1010 H. E. 50%	P	36:14	488,06		B410 - FGTS Salário 8%	237,05
5010 INSS				277,21	B900 - Remuneração Total Mês	1.580,48
					B905 - Salário Hora	8,98
					B920 - Base Salário Família	959,31
Totais			2.963,09	277,21		
Líquido				2.685,88		
008001	Fabio Henrique Fernandes	220:00	Sinafeiro	27/04/2020	0	0
Eventos	I	Qtde	Provento	Desconto	Bases	Total
0190 DSR s/ Salário Variável		21,13	116,75		B010 - Base INSS Salário (S/Limite)	2.604,21
0261 Intermitente Horas	I		1.210,32		B110 - Base IRRF Salário	2.604,21
0268 Descanso Semanal Remunerado			372,03		B120 - Dedução IRRF Salário	234,14
0324 Férias Proporcionais (Intermitente)	I		127,72		B180 - INSS para Dedução de IRRF Salário	234,14
0329 1/3 s/ Férias Proporcionais (Intermitente)	I		42,57		B400 - Base FGTS Salário	2.604,21
0354 13o. Proporcional (Intermitente)	I		127,72		B410 - FGTS Salário 8%	208,34
1020 H. E. 70%	P	38:54	488,04		B900 - Remuneração Total Mês	1.210,32
1040 H. E. 100%	P	8:04	119,06		B905 - Salário Hora	7,38
5010 INSS				234,14		
5110 IRRF				34,96		
Totais			2.604,21	269,10		
Líquido				2.335,11		
000058	Fernando Jose Azevedo dos Santos	150:00	Arquiteto	08/04/2008	1	1
Eventos	I	Qtde	Provento	Desconto	Bases	Total
0001 Salário		30	10.115,06		B010 - Base INSS Salário (S/Limite)	10.115,06
3073 Reembolso de despesas com quilomet			3.752,50		B100 - Dependentes IRRF Sal	189,59
5010 INSS				713,09	B103 - Dependentes IRRF Sal(Ant)	189,59
5110 IRRF				551,39	B110 - Base IRRF Salário	6.069,04
5120 IRRF s/ Adiantamento				1.112,65	B120 - Dedução IRRF Salário	713,09
5310 Adiantamento Salarial				2.933,37	B150 - Base IRRF Salário(Ant)	10.115,06
5350 Adiantamento de Folha	G			3.752,50	B160 - Dedução IRRF Salário(Ant)	713,09
					B170 - IRRF s/ Salário (Ant)	1.684,04
					B180 - INSS para Dedução de IRRF Salário	713,09
					B400 - Base FGTS Salário	10.115,06
					B410 - FGTS Salário 8%	809,20
					B900 - Remuneração Total Mês	10.115,06
					B903 - Salário Mês	10.115,06
					B920 - Base Salário Família	10.115,06

Folha de Pagamento 05/2020

08/07/2020 15:45

Número	Nome	Jorn.	Cargo	Admissão	SF	IR
3 Dimensional Engenharia Ltda						
00.211 - Pavimenta Rio AP'4						
		Totais	13.867,56	9.063,00		
		Líquido		4.804,56		
007934	Flavio Ker Lacerda	220:00	Operador de Usina I	11/03/2020	0	0
Eventos	I	Qtde	Provento	Desconto	Bases	Total
0001 Salário		30	2.384,00		B010 - Base INSS Salário (S/Limite)	3.507,13
0190 DSR s/ Salário Variável		16,43	181,15		B110 - Base IRRF Salário	2.553,53
1020 H. E. 70%	P	1:07	20,58		B120 - Dedução IRRF Salário	349,94
1040 H. E. 100%	P	42:30	921,40		B180 - INSS para Dedução de IRRF Salário	349,94
5010 INSS				349,94	B400 - Base FGTS Salário	3.507,13
5110 IRRF				22,47	B410 - FGTS Salário 8%	280,57
5120 IRRF s/ Adiantamento				93,35	B900 - Remuneração Total Mês	2.384,00
5310 Adiantamento Salarial				860,25	B903 - Salário Mês	2.384,00
5700 Vale Transporte				23,84		
		Totais	3.507,13	1.349,85		
		Líquido		2.157,28		
007989	Francisco Joaquim Pereira	220:00	Encarregado de Pavimentação I	27/04/2020	0	1
Eventos	I	Qtde	Provento	Desconto	Bases	Total
0190 DSR s/ Salário Variável		15,10	152,35		B010 - Base INSS Salário (S/Limite)	4.301,71
0261 Intermitente Horas	I		2.210,56		B100 - Dependentes IRRF Sal	189,59
0268 Descanso Semanal Remunerado			614,53		B110 - Base IRRF Salário	4.301,71
0324 Férias Proporcionalis (Intermitente)	I		228,03		B120 - Dedução IRRF Salário	461,18
0329 1/3 s/ Férias Proporcionalis (Intermitente)	I		76,01		B180 - INSS para Dedução de IRRF Salário	461,18
0354 13o. Proporcional (Intermitente)	I		228,03		B400 - Base FGTS Salário	4.301,71
1020 H. E. 70%	P	26:59	792,20		B410 - FGTS Salário 8%	344,14
5010 INSS				461,18	B900 - Remuneração Total Mês	2.210,56
5110 IRRF				192,84	B905 - Salário Hora	17,27
		Totais	4.301,71	664,02		
		Líquido		3.647,69		
007982	Geroncio de Jesus Cardial	220:00	Rastilheiro	22/04/2020	0	1
Eventos	I	Qtde	Provento	Desconto	Bases	Total
0190 DSR s/ Salário Variável		7,26	43,73		B010 - Base INSS Salário (S/Limite)	2.177,82
0261 Intermitente Horas	I		1.293,36		B100 - Dependentes IRRF Sal	189,59
0268 Descanso Semanal Remunerado			311,12		B110 - Base IRRF Salário	2.177,82
0324 Férias Proporcionalis (Intermitente)	I		129,51		B120 - Dedução IRRF Salário	182,97
0329 1/3 s/ Férias Proporcionalis (Intermitente)	I		43,17		B180 - INSS para Dedução de IRRF Salário	182,97
0354 13o. Proporcional (Intermitente)	I		129,51		B400 - Base FGTS Salário	2.177,82
1020 H. E. 70%	P	14:04	227,42		B410 - FGTS Salário 8%	174,23
5010 INSS				182,97	B900 - Remuneração Total Mês	1.293,36
		Totais	2.177,82	182,97		
		Líquido		1.994,85		
006807	Givanildo Santos Andrade	220:00	Apontador	14/03/2016	1	2
Eventos	I	Qtde	Provento	Desconto	Bases	Total
0001 Salário		30	2.455,69		B010 - Base INSS Salário (S/Limite)	3.939,35
0190 DSR s/ Salário Variável		21,26	239,30		B100 - Dependentes IRRF Sal	379,18
1020 H. E. 70%	P	36:53	699,75		B110 - Base IRRF Salário	2.957,07
1040 H. E. 100%	P	24:24	544,61		B120 - Dedução IRRF Salário	410,45
5010 INSS				410,45	B180 - INSS para Dedução de IRRF Salário	410,45
5110 IRRF				19,76	B400 - Base FGTS Salário	3.939,35
5120 IRRF s/ Adiantamento				53,23	B410 - FGTS Salário 8%	315,15
5310 Adiantamento Salarial				929,05	B900 - Remuneração Total Mês	2.455,69
5700 Vale Transporte				24,56	B903 - Salário Mês	2.455,69
		Totais	3.939,35	1.437,05		
		Líquido		2.502,30		

Folha de Pagamento 05/2020

08/07/2020 15:45

Numero	Nome	Jorn.	Cargo	Admissão	SF	IR
3 Dimensional Engenharia Ltda						
00.211 - Pavimenta Rio AP4						
007996	Glauco Dias Guimaraes Manco	220:00	Servente	27/04/2020	2	2
Eventos	I	Qtde	Provento	Desconto	Bases	Total
0190 DSR s/ Salário Variável		11,04	57,94		B010 - Base INSS Salário (S/Limite)	2.080,54
0261 Intermitente Horas	I		1.151,28		B100 - Dependentes IRRF Sal	379,18
0268 Descanso Semanal Remunerado			297,22		B110 - Base IRRF Salário	2.080,54
0324 Férias Proporcionais (Intermitente)	I		116,92		B120 - Dedução IRRF Salário	171,56
0329 1/3 s/ Férias Proporcionais (Intermitente)	I		38,97		B180 - INSS para Dedução de IRRF Salário	171,56
0354 13o. Proporcional (Intermitente)	I		116,92		B400 - Base FGTS Salário	2.080,54
1020 H. E. 70%	P	18:16	217,99		B410 - FGTS Salário 8%	166,44
1040 H. E. 100%	P	5:56	83,30		B900 - Remuneração Total Mês	1.151,28
5010 INSS				171,56	B905 - Salário Hora	7,02
					B920 - Base Salário Família	632,04
Totais			2.080,54	171,56		
Líquido				1.908,98		
004350	Guilherme Dias de Oliveira	220:00	Servente	12/06/2014	1	1
Eventos	I	Qtde	Provento	Desconto	Bases	Total
					B900 - Remuneração Total Mês	1.544,40
					B903 - Salário Mês	1.544,40
					B920 - Base Salário Família	1.544,40
Totais					- Afastado desde: 04/05/2014 Motivo: Auxílio Doença	
Líquido						
007977	Higor Souza Muniz	220:00	Servente	22/04/2020	1	1
Eventos	I	Qtde	Provento	Desconto	Bases	Total
0190 DSR s/ Salário Variável		10,24	53,13		B010 - Base INSS Salário (S/Limite)	1.910,09
0261 Intermitente Horas	I		1.123,20		B100 - Dependentes IRRF Sal	189,59
0268 Descanso Semanal Remunerado			272,87		B110 - Base IRRF Salário	1.910,09
0324 Férias Proporcionais (Intermitente)	I		112,69		B120 - Dedução IRRF Salário	156,22
0329 1/3 s/ Férias Proporcionais (Intermitente)	I		37,56		B180 - INSS para Dedução de IRRF Salário	156,22
0354 13o. Proporcional (Intermitente)	I		112,69		B400 - Base FGTS Salário	1.910,09
1020 H. E. 70%	P	23:09	276,27		B410 - FGTS Salário 8%	152,81
5010 INSS				156,22	B900 - Remuneração Total Mês	1.123,20
5624 Faltas (H)	P	8:00		40,88	B905 - Salário Hora	7,02
5625 DSR s/ Faltas	P	1		37,44	B920 - Base Salário Família	592,34
Totais			1.988,41	234,64		
Líquido				1.753,87		
007894	Hugo Ricardo Leite Vieira	220:00	Servente	27/04/2020	0	1
Eventos	I	Qtde	Provento	Desconto	Bases	Total
0190 DSR s/ Salário Variável		12,41	51,83		B010 - Base INSS Salário (S/Limite)	1.673,18
0261 Intermitente Horas	I		898,56		B100 - Dependentes IRRF Sal	189,59
0268 Descanso Semanal Remunerado			239,03		B110 - Base IRRF Salário	1.673,18
0324 Férias Proporcionais (Intermitente)	I		91,82		B120 - Dedução IRRF Salário	134,90
0329 1/3 s/ Férias Proporcionais (Intermitente)	I		30,61		B180 - INSS para Dedução de IRRF Salário	134,90
0354 13o. Proporcional (Intermitente)	I		91,82		B400 - Base FGTS Salário	1.673,18
1020 H. E. 70%	P	22:35	269,51		B410 - FGTS Salário 8%	133,85
5010 INSS				134,90	B900 - Remuneração Total Mês	898,56
					B905 - Salário Hora	7,02
Totais			1.673,18	134,90		
Líquido				1.538,28		

Folha de Pagamento 05/2020

08/07/2020 15:45

Numero	Nome	Jorn.	Cargo	Admissão	SF	IR
3 Dimensional Engenharia Ltda						
00.211 - Pavimenta Rio AP4						
008012	Jesse Nascimento de Oliveira	220:00	Motorista de Caminhão I	27/05/2020	1	1
Eventos	I	Qtde	Provento	Desconto	Bases	Total
0190 DSR s/ Salário Variável		5,17	5,18		B010 - Base INSS Salário (S/Limite)	347,17
0261 Intermitente Horas	I		215,52		B100 - Dependentes IRRF Sal	189,59
0268 Descanso Semanal Remunerado			49,60		B110 - Base IRRF Salário	347,17
0324 Férias Proporcionais (Intermitente)	f		21,40		B120 - Dedução IRRF Salário	26,03
0329 1/3 s/ Férias Proporcionais (Intermitente)	f		7,13		B180 - INSS para Dedução de IRRF Salário	26,03
0354 13o. Proporcional (Intermitente)	I		21,40		B400 - Base FGTS Salário	347,17
0400 Salário Família		1	48,62		B410 - FGTS Salário 8%	27,77
1010 H. E. 50%	P	2:00	26,94		B900 - Remuneração Total Mês	215,52
5010 INSS				26,03	B905 - Salário Hora	8,98
					B920 - Base Salário Família	82,05
		Totais	395,79	26,03	- Admitido em 27/05/2020	
		Líquido		369,76		
007950	João Santos Gonçalves Barbosa	220:00	Servente	17/03/2020	0	1
Eventos	I	Qtde	Provento	Desconto	Bases	Total
0001 Salário		30	1.544,40		B010 - Base INSS Salário (S/Limite)	1.834,56
0190 DSR s/ Salário Variável		6,40	46,80		B100 - Dependentes IRRF Sal	189,59
1020 H. E. 70%	P	9:00	107,41		B110 - Base IRRF Salário	1.216,80
1040 H. E. 100%	P	9:41	135,95		B120 - Dedução IRRF Salário	149,43
5010 INSS				149,43	B180 - INSS para Dedução de IRRF Salário	149,43
5310 Adiantamento Salarial				617,76	B400 - Base FGTS Salário	1.834,56
5700 Vale Transporte				15,44	B410 - FGTS Salário 8%	146,76
		Totais	1.834,56	782,63	B900 - Remuneração Total Mês	1.544,40
		Líquido		1.051,93	B903 - Salário Mês	1.544,40
007941	Joel dos Santos da Costa	220:00	Servente	13/03/2020	1	1
Eventos	I	Qtde	Provento	Desconto	Bases	Total
0001 Salário		30	1.544,40		B010 - Base INSS Salário (S/Limite)	1.856,34
0190 DSR s/ Salário Variável		7,10	50,31		B100 - Dependentes IRRF Sal	189,59
1020 H. E. 70%	P	0:26	5,17		B110 - Base IRRF Salário	1.238,56
1040 H. E. 100%	P	18:16	256,46		B120 - Dedução IRRF Salário	151,39
5010 INSS				151,39	B180 - INSS para Dedução de IRRF Salário	151,39
5310 Adiantamento Salarial				617,76	B400 - Base FGTS Salário	1.856,34
5700 Vale Transporte				15,44	B410 - FGTS Salário 8%	148,51
		Totais	1.856,34	784,59	B900 - Remuneração Total Mês	1.544,40
		Líquido		1.071,75	B903 - Salário Mês	1.544,40
007945	Jorge Henrique de Aquino Duarte	220:00	Motorista de Caminhão I	16/03/2020	1	0
Eventos	I	Qtde	Provento	Desconto	Bases	Total
0001 Salário		30	1.975,74		B010 - Base INSS Salário (S/Limite)	2.395,18
0190 DSR s/ Salário Variável		7,32	67,65		B110 - Base IRRF Salário	1.804,88
1010 H. E. 50%	P	26:07	351,79		B120 - Dedução IRRF Salário	209,06
5010 INSS				209,06	B180 - INSS para Dedução de IRRF Salário	209,06
5120 IRRF s/ Adiantamento				40,85	B400 - Base FGTS Salário	2.395,18
5310 Adiantamento Salarial				749,45	B410 - FGTS Salário 8%	191,61
5700 Vale Transporte				19,76	B900 - Remuneração Total Mês	1.975,74
		Totais	2.395,18	1.019,12	B903 - Salário Mês	1.975,74
		Líquido		1.376,06	B920 - Base Salário Família	2.395,18

Folha de Pagamento 05/2020

08/07/2020 15:45

Número	Nome	Jorn.	Cargo	Admissão	SF	IR
3 Dimensional Engenharia Ltda						
00.211 - Pavimenta Rio AP'4						
008007	Jorge Luiz de Barros Tortura	220:00	Motorista de Caminhão I	08/05/2020	0	0
Eventos	I	Qtde	Provento	Desconto	Bases	Total
0190 DSR s/ Salário Variável		11,09	67,39		B010 - Base INSS Salário (S/Limite)	2.404,94
0261 Intermitente Horas	I		1.329,04		B110 - Base IRRF Salário	2.404,94
0268 Descanso Semanal Remunerado			343,56		B120 - Dedução IRRF Salário	210,23
0324 Férias Proporcionalis (Intermitente)	I		134,79		B180 - INSS para Dedução de IRRF Salário	210,23
0329 1/3 s/ Férias Proporcionalis (Intermitente)	I		44,93		B400 - Base FGTS Salário	2.404,94
0354 13o. Proporcional (Intermitente)	I		134,79		B410 - FGTS Salário 8%	192,40
1010 H. E. 50%	P	26:01	350,44		B900 - Remuneração Total Mês	1.329,04
5010 INSS				210,23	B905 - Salário Hora	8,98
5110 IRRF				21,80		
Totais			2.404,94	232,03	- Admitido em 06/05/2020	
Líquido				2.172,91		
007990 Jose Francisco do Carmo						
			220:00	Rastilheiro	27/04/2020	0 0
Eventos	I	Qtde	Provento	Desconto	Bases	Total
0190 DSR s/ Salário Variável		15,18	84,62		B010 - Base INSS Salário (S/Limite)	2.374,23
0261 Intermitente Horas	I		1.217,28		B110 - Base IRRF Salário	2.374,23
0268 Descanso Semanal Remunerado			339,18		B120 - Dedução IRRF Salário	206,54
0324 Férias Proporcionalis (Intermitente)	I		125,63		B180 - INSS para Dedução de IRRF Salário	206,54
0329 1/3 s/ Férias Proporcionalis (Intermitente)	I		41,88		B400 - Base FGTS Salário	2.374,23
0354 13o. Proporcional (Intermitente)	I		125,63		B410 - FGTS Salário 8%	189,94
1020 H. E. 70%	P	27:13	440,01		B900 - Remuneração Total Mês	1.217,28
5010 INSS				206,54	B905 - Salário Hora	9,51
5110 IRRF				19,78		
Totais			2.374,23	226,32		
Líquido				2.147,91		
007957 Jose Pinheiro						
			220:00	Eletricista I	19/03/2020	0 1
Eventos	I	Qtde	Provento	Desconto	Bases	Total
0001 Salário		30	2.425,12		B010 - Base INSS Salário (S/Limite)	2.667,03
0190 DSR s/ Salário Variável		3,32	39,02		B100 - Dependentes IRRF Sal	189,59
1020 H. E. 70%	P	0:11	3,43		B110 - Base IRRF Salário	1.896,98
1040 H. E. 100%	P	9:03	199,46		B120 - Dedução IRRF Salário	241,68
5010 INSS				241,68	B180 - INSS para Dedução de IRRF Salário	241,68
5120 IRRF s/ Adiantamento				28,87	B400 - Base FGTS Salário	2.667,03
5310 Adiantamento Salarial				941,18	B410 - FGTS Salário 8%	213,36
5700 Vale Transporte				24,25	B900 - Remuneração Total Mês	2.425,12
					B903 - Salário Mês	2.425,12
Totais			2.667,03	1.236,98		
Líquido				1.431,05		
001902 Jose Renato Maia Tavares						
			150:00	Engenheiro Civil	24/04/2012	0 0
Eventos	I	Qtde	Provento	Desconto	Bases	Total
0001 Salário		30	10.115,06		B010 - Base INSS Salário (S/Limite)	10.115,06
3073 Reembolso de despesas com quilomet			4.066,00		B110 - Base IRRF Salário	6.069,04
5010 INSS				713,09	B120 - Dedução IRRF Salário	713,09
5110 IRRF				603,53	B150 - Base IRRF Salário(Ant)	10.115,06
5120 IRRF s/ Adiantamento				1.112,65	B180 - Dedução IRRF Salário(Ant)	713,09
5310 Adiantamento Salarial				2.933,37	B170 - IRRF s/ Salário (Ant)	1.716,18
5350 Adiantamento de Folha	G			4.066,00	B180 - INSS para Dedução de IRRF Salário	713,09
					B400 - Base FGTS Salário	10.115,06
					B410 - FGTS Salário 8%	809,20
					B900 - Remuneração Total Mês	10.115,06
					B903 - Salário Mês	10.115,06
Totais			14.181,06	9.428,64		
Líquido				4.752,42		

Folha de Pagamento 05/2020

08/07/2020 15:45

Numero	Nome	Jorn.	Cargo	Admissão	SF	IR
3 Dimensional Engenharia Ltda						
00.211 - Pavimenta Rio AP'4						
008009	Juarez Almeida Goncalves Junior	220:00	Assistente Administrativo I	11/05/2020	0	0
Eventos	I	Qtde	Provento	Desconto	Bases	Total
0190 DSR s/ Salário Variável		10,30	49,43		B010 - Base INSS Salário (S/Limite)	1.850,81
0261 Intermitente Horas	f		1.035,20		B110 - Base IRRF Salário	1.850,81
0268 Descanso Semanal Remunerado			284,40		B120 - Dedução IRRF Salário	150,89
0324 Férias Proporcionais (Intermitente)	I		104,90		B180 - INSS para Dedução de IRRF Salário	150,89
0329 1/3 s/ Férias Proporcionais (Intermitente)	f		34,97		B400 - Base FGTS Salário	1.850,81
0354 13o. Proporcional (Intermitente)	f		104,90		B410 - FGTS Salário 8%	148,06
1020 H. E. 70%	P	11:41	257,01		B900 - Remuneração Total Mês	1.035,20
5010 INSS				150,89	B905 - Salário Hora	12,94
Totais			1.850,81	150,89	- Admitido em 11/05/2020	
Líquido			1.699,92			
007992	Julio Cesar Silva dos Santos	220:00	Rastilheiro	27/04/2020	2	3
Eventos	I	Qtde	Provento	Desconto	Bases	Total
0190 DSR s/ Salário Variável		15,02	83,22		B010 - Base INSS Salário (S/Limite)	2.363,78
0261 Intermitente Horas	f		1.217,28		B100 - Dependentes IRRF Sal	568,77
0268 Descanso Semanal Remunerado			337,68		B110 - Base IRRF Salário	2.363,78
0324 Férias Proporcionais (Intermitente)	I		125,51		B120 - Dedução IRRF Salário	205,29
0329 1/3 s/ Férias Proporcionais (Intermitente)	f		41,84		B180 - INSS para Dedução de IRRF Salário	205,29
0354 13o. Proporcional (Intermitente)	f		125,51		B400 - Base FGTS Salário	2.363,78
1020 H. E. 70%	P	26:46	432,74		B410 - FGTS Salário 8%	189,10
5010 INSS				205,29	B900 - Remuneração Total Mês	1.217,28
Totais			2.363,78	205,29		
Líquido			2.158,49			
007985	Julio Cesar Vieira de Paula	220:00	Motorista de Caminhão Espargidor	27/04/2020	0	0
Eventos	I	Qtde	Provento	Desconto	Bases	Total
0190 DSR s/ Salário Variável		6,26	42,05		B010 - Base INSS Salário (S/Limite)	2.370,55
0261 Intermitente Horas	I		1.436,80		B110 - Base IRRF Salário	2.370,55
0268 Descanso Semanal Remunerado			338,65		B120 - Dedução IRRF Salário	206,10
0324 Férias Proporcionais (Intermitente)	f		143,31		B180 - INSS para Dedução de IRRF Salário	206,10
0329 1/3 s/ Férias Proporcionais (Intermitente)	f		47,77		B400 - Base FGTS Salário	2.370,55
0354 13o. Proporcional (Intermitente)	f		143,31		B410 - FGTS Salário 8%	189,64
1010 H. E. 50%	P	16:14	218,66		B900 - Remuneração Total Mês	1.438,80
5010 INSS				206,10	B905 - Salário Hora	8,98
5110 IRRF				19,53		
Totais			2.370,55	225,83		
Líquido			2.144,92			
007887	Leonardo Ferreira Francisco	220:00	Operador de Rolo Compactador	27/04/2020	0	0
Eventos	I	Qtde	Provento	Desconto	Bases	Total
0190 DSR s/ Salário Variável		15,24	92,14		B010 - Base INSS Salário (S/Limite)	2.571,47
0261 Intermitente Horas	f		1.315,84		B110 - Base IRRF Salário	2.571,47
0268 Descanso Semanal Remunerado			367,35		B120 - Dedução IRRF Salário	230,21
0324 Férias Proporcionais (Intermitente)	I		135,86		B180 - INSS para Dedução de IRRF Salário	230,21
0329 1/3 s/ Férias Proporcionais (Intermitente)	f		45,29		B400 - Base FGTS Salário	2.571,47
0354 13o. Proporcional (Intermitente)	f		135,86		B410 - FGTS Salário 8%	205,72
1020 H. E. 70%	P	27:25	479,13		B900 - Remuneração Total Mês	1.315,84
5010 INSS				230,21	B905 - Salário Hora	10,28
5110 IRRF				32,79		
Totais			2.571,47	263,00		
Líquido			2.308,47			

Folha de Pagamento 05/2020

08/07/2020 15:45

Numero	Nome	Jorn.	Cargo	Admissão	SF	IR
3 Dimensional Engenharia Ltda						
00.211 - Pavimenta Rio AP'4						
008008	Luis Carlos Suarez Y Pereira	220:00	Motorista de Caminhão I	08/05/2020	0	2
Eventos	I	Qtde	Provento	Desconto	Bases	Total
0190 DSR s/ Salário Variável		9,39	55,18		B010 - Base INSS Salário (S/Limite)	2.211,51
0261 Intermitente Horas	I		1.257,20		B100 - Dependentes IRRF Sal	379,18
0268 Descanso Semanal Remunerado			315,93		B110 - Base IRRF Salário	2.211,51
0324 Férias Proporcionais (Intermitente)	I		126,98		B120 - Dedução IRRF Salário	187,02
0329 1/3 s/ Férias Proporcionais (Intermitente)			42,33		B180 - INSS para Dedução de IRRF Salário	187,02
0354 13o. Proporcional (Intermitente)	I		126,98		B400 - Base FGTS Salário	2.211,51
1010 H. E. 50%	P	21:18	286,91		B410 - FGTS Salário 8%	176,92
5010 INSS				187,02	B900 - Remuneração Total Mês	1.257,20
					B905 - Salário Hora	8,98
					- Admitido em 06/05/2020	
Totais			2.211,51	187,02		
Líquido				2.024,49		
008000	Lulz Alberto Lemos Correa	220:00	Operador de Rolo Compactador	27/04/2020	1	1
Eventos	I	Qtde	Provento	Desconto	Bases	Total
0190 DSR s/ Salário Variável		15,39	93,65		B010 - Base INSS Salário (S/Limite)	2.582,77
0261 Intermitente Horas	I		1.315,84		B100 - Dependentes IRRF Sal	189,59
0268 Descanso Semanal Remunerado			368,97		B110 - Base IRRF Salário	2.582,77
0324 Férias Proporcionais (Intermitente)	I		135,99		B120 - Dedução IRRF Salário	231,57
0329 1/3 s/ Férias Proporcionais (Intermitente)			45,33		B180 - INSS para Dedução de IRRF Salário	231,57
0354 13o. Proporcional (Intermitente)	I		135,99		B400 - Base FGTS Salário	2.582,77
1020 H. E. 70%	P	27:52	487,00		B410 - FGTS Salário 8%	206,62
5010 INSS				231,57	B900 - Remuneração Total Mês	1.315,84
5110 IRRF				19,32	B905 - Salário Hora	10,28
					B920 - Base Salário Família	897,96
Totais			2.582,77	250,89		
Líquido				2.331,88		
007936	Luiz Claudio Ferrari Campos	220:00	Servente	11/03/2020	0	2
Eventos	I	Qtde	Provento	Desconto	Bases	Total
0001 Salário		30	1.544,40		B010 - Base INSS Salário (S/Limite)	1.949,75
0190 DSR s/ Salário Variável		9,19	65,38		B100 - Dependentes IRRF Sal	379,18
1020 H. E. 70%	P	5:21	63,85		B110 - Base IRRF Salário	1.331,99
1040 H. E. 100%	P	19:40	276,12		B120 - Dedução IRRF Salário	159,79
5010 INSS				159,79	B180 - INSS para Dedução de IRRF Salário	159,79
5310 Adiantamento Salarial				617,76	B400 - Base FGTS Salário	1.949,75
5700 Vale Transporte				15,44	B410 - FGTS Salário 8%	155,98
					B900 - Remuneração Total Mês	1.544,40
					B903 - Salário Mês	1.544,40
Totais			1.949,75	792,99		
Líquido				1.156,76		
007954	Luiz Henrique Costa da Silva	220:00	Servente	17/03/2020	0	0
Eventos	I	Qtde	Provento	Desconto	Bases	Total
0001 Salário			1.528,02		B010 - Base INSS Salário (S/Limite)	1.824,23
0190 DSR s/ Salário Variável		6,26	45,13		B110 - Base IRRF Salário	1.206,47
0751 Salário Enfermidade Atraso/Saída Antep		2:20	16,38		B120 - Dedução IRRF Salário	148,50
1020 H. E. 70%	P	8:00	95,47		B180 - INSS para Dedução de IRRF Salário	148,50
1040 H. E. 100%	P	9:55	139,23		B400 - Base FGTS Salário	1.824,23
5010 INSS				148,50	B410 - FGTS Salário 8%	145,94
5310 Adiantamento Salarial				617,76	B900 - Remuneração Total Mês	1.544,40
5700 Vale Transporte				15,44	B903 - Salário Mês	1.544,40
Totais			1.824,23	781,70		
Líquido				1.042,53		

Folha de Pagamento 05/2020

08/07/2020 15.45

Numero	Nome	Jorn.	Cargo	Admissão	SF	IR
3 Dimensional Engenharia Ltda						
00.211 - Pavimenta Rio AP'4						
007988	Magno Santos da Silva	220:00	Operador de Rolo Compactador	27/04/2020	2	4
Eventos	I	Qtde	Provento	Desconto	Bases	Total
0190 DSR s/ Salário Variável		8,10	51,92		B010 - Base INSS Salário (S/Limite)	2.388,87
0261 Intermitente Horas	I		1.398,08		B100 - Dependentes IRRF Sal	758,38
0268 Descanso Semanal Remunerado			341,27		B110 - Base IRRF Salário	2.388,87
0324 Férias Proporcionais (Intermitente)	I		140,40		B120 - Dedução IRRF Salário	208,30
0329 1/3 s/ Férias Proporcionais (Intermitente)	I		46,80		B180 - INSS para Dedução de IRRF Salário	208,30
0354 13o. Proporcional (Intermitente)	I		140,40		B400 - Base FGTS Salário	2.388,87
1020 H. E. 70%	P	15:27	270,00		B410 - FGTS Salário 8%	191,11
5010 INSS				208,30	B900 - Remuneração Total Mês	1.398,08
					B905 - Salário Hora	10,28
					B920 - Base Salário Família	649,52
Totais			2.388,87	208,30		
Líquido				2.180,57		
000923	Marcelo Barbosa Ribeiro	220:00	Encarregado de Usina III	13/09/2010	0	0
Eventos	I	Qtde	Provento	Desconto	Bases	Total
0001 Salário		30	5.816,65		B010 - Base INSS Salário (S/Limite)	7.518,05
0190 DSR s/ Salário Variável		7,18	207,00		B110 - Base IRRF Salário	5.191,39
1020 H. E. 70%	P	15:17	738,32		B120 - Dedução IRRF Salário	713,09
1040 H. E. 100%	P	6:00	340,08		B180 - INSS para Dedução de IRRF Salário	713,09
1430 Adicional Insalubridade		40	418,00		B400 - Base FGTS Salário	7.518,05
5010 INSS				713,09	B410 - FGTS Salário 8%	601,44
5110 IRRF				371,49	B900 - Remuneração Total Mês	6.234,65
5120 IRRF s/ Adiantamento				610,10	B903 - Salário Mês	5.816,65
5310 Adiantamento Salarial				1.716,56	B935 - Base Insalubridade	418,00
5700 Vale Transporte				58,17		
Totais			7.518,05	3.469,41		
Líquido				4.048,64		
007964	Marcelo Chafim de Araujo	220:00	Motorista de Caminhão I	25/03/2020	0	2
Eventos	I	Qtde	Provento	Desconto	Bases	Total
0190 DSR s/ Salário Variável		12,38	84,36		B010 - Base INSS Salário (S/Limite)	2.737,93
0261 Intermitente Horas	I		1.472,72		B100 - Dependentes IRRF Sal	379,18
0268 Descanso Semanal Remunerado			391,13		B110 - Base IRRF Salário	2.737,93
0324 Férias Proporcionais (Intermitente)	I		150,45		B120 - Dedução IRRF Salário	250,19
0329 1/3 s/ Férias Proporcionais (Intermitente)	I		50,15		B180 - INSS para Dedução de IRRF Salário	250,19
0354 13o. Proporcional (Intermitente)	I		150,45		B400 - Base FGTS Salário	2.737,93
1010 H. E. 50%	P	32:34	438,67		B410 - FGTS Salário 8%	219,03
5010 INSS				250,19	B900 - Remuneração Total Mês	1.472,72
5110 IRRF				15,34	B905 - Salário Hora	8,98
Totais			2.737,93	265,53		
Líquido				2.472,40		
007965	Marcelo Marcos de Farias Britto	220:00	Rastilheiro	25/03/2020	0	1
Eventos	I	Qtde	Provento	Desconto	Bases	Total
0190 DSR s/ Salário Variável		7,48	45,86		B010 - Base INSS Salário (S/Limite)	2.193,67
0261 Intermitente Horas	I		1.293,36		B100 - Dependentes IRRF Sal	189,59
0268 Descanso Semanal Remunerado			313,38		B110 - Base IRRF Salário	2.193,67
0324 Férias Proporcionais (Intermitente)	I		129,69		B120 - Dedução IRRF Salário	184,88
0329 1/3 s/ Férias Proporcionais (Intermitente)	I		43,23		B180 - INSS para Dedução de IRRF Salário	184,88
0354 13o. Proporcional (Intermitente)	I		129,69		B400 - Base FGTS Salário	2.193,67
1020 H. E. 70%	P	14:45	238,46		B410 - FGTS Salário 8%	175,49
5010 INSS				184,88	B900 - Remuneração Total Mês	1.293,36
					B905 - Salário Hora	9,51
Totais			2.193,67	184,88		
Líquido				2.008,79		

Folha de Pagamento 05/2020

08/07/2020

15:45

Numero	Nome	Jorn.	Cargo	Admissão	SF	IR
3 Dimensional Engenharia Ltda						
00.211 - Pavimenta Rio AP'4						
007949	Marcio da Silva de Souza	220:00	Servente	17/03/2020	1	1
Eventos	I	Qtde	Provento	Desconto	Bases	Total
0001 Salário		30	1.544,40		B010 - Base INSS Salário (S/Limite)	1.994,54
0190 DSR s/ Salário Variável		10,21	72,60		B100 - Dependentes IRRF Sal	189,59
1020 H. E. 70%	P	8:24	100,25		B110 - Base IRRF Salário	1.376,78
1040 H. E. 100%	P	19:45	277,29		B120 - Dedução IRRF Salário	163,82
5010 INSS				163,82	B180 - INSS para Dedução de IRRF Salário	163,82
5310 Adiantamento Salarial				617,76	B400 - Base FGTS Salário	1.994,54
5700 Vale Transporte				15,44	B410 - FGTS Salário 8%	159,56
					B900 - Remuneração Total Mês	1.544,40
					B903 - Salário Mês	1.544,40
					B920 - Base Salário Família	1.994,54
Totals			1.994,54	797,02		
Líquido				1.197,52		
007986	Marcio Monteiro de Araujo	220:00	Operador de Espargidor	27/04/2020	1	1
Eventos	I	Qtde	Provento	Desconto	Bases	Total
0190 DSR s/ Salário Variável		7,09	32,04		B010 - Base INSS Salário (S/Limite)	1.651,81
0261 Intermitente Horas	I		986,88		B100 - Dependentes IRRF Sal	189,59
0268 Descanso Semanal Remunerado			235,97		B110 - Base IRRF Salário	1.651,81
0324 Férias Proporcionais (Intermitente)	I		98,71		B120 - Dedução IRRF Salário	132,98
0329 1/3 s/ Férias Proporcionais (Intermitente)	I		32,90		B180 - INSS para Dedução de IRRF Salário	132,98
0354 13o. Proporcional (Intermitente)	I		98,71		B400 - Base FGTS Salário	1.651,81
1020 H. E. 70%	P	9:32	166,60		B410 - FGTS Salário 8%	132,14
5010 INSS				132,98	B900 - Remuneração Total Mês	986,88
					B905 - Salário Hora	10,28
					B920 - Base Salário Família	428,96
Totals			1.651,81	132,98		
Líquido				1.518,83		
007995	Marcio Ribeiro Bento	220:00	Servente	27/04/2020	3	3
Eventos	I	Qtde	Provento	Desconto	Bases	Total
0190 DSR s/ Salário Variável		8,29	34,62		B010 - Base INSS Salário (S/Limite)	1.544,63
0261 Intermitente Horas	I		898,56		B100 - Dependentes IRRF Sal	568,77
0268 Descanso Semanal Remunerado			220,66		B110 - Base IRRF Salário	1.544,63
0324 Férias Proporcionais (Intermitente)	I		90,34		B120 - Dedução IRRF Salário	123,33
0329 1/3 s/ Férias Proporcionais (Intermitente)	I		30,11		B180 - INSS para Dedução de IRRF Salário	123,33
0354 13o. Proporcional (Intermitente)	I		90,34		B400 - Base FGTS Salário	1.544,63
1020 H. E. 70%	P	15:05	180,00		B410 - FGTS Salário 8%	123,57
5010 INSS				123,33	B900 - Remuneração Total Mês	898,56
					B905 - Salário Hora	7,02
					B920 - Base Salário Família	425,41
Totals			1.544,63	123,33		
Líquido				1.421,30		
007984	Marcos Soares do Nascimento	220:00	Motorista de Caminhão I	27/04/2020	0	0
Eventos	I	Qtde	Provento	Desconto	Bases	Total
0190 DSR s/ Salário Variável		11,30	76,93		B010 - Base INSS Salário (S/Limite)	2.682,48
0261 Intermitente Horas	I		1.472,72		B110 - Base IRRF Salário	2.682,48
0268 Descanso Semanal Remunerado			383,21		B120 - Dedução IRRF Salário	243,53
0324 Férias Proporcionais (Intermitente)	I		149,81		B180 - INSS para Dedução de IRRF Salário	243,53
0329 1/3 s/ Férias Proporcionais (Intermitente)	I		49,94		B400 - Base FGTS Salário	2.682,48
0354 13o. Proporcional (Intermitente)	I		149,81		B410 - FGTS Salário 8%	214,60
1010 H. E. 50%	P	29:42	400,06		B900 - Remuneração Total Mês	1.472,72
5010 INSS				243,53	B905 - Salário Hora	8,98
5110 IRRF				40,12		
Totals			2.682,48	283,65		
Líquido				2.398,83		

Folha de Pagamento 05/2020

08/07/2020 15:45

Numero	Nome	Jorn.	Cargo	Admissão	SF	IR
3 Dimensional Engenharia Ltda						
00.211 - Pavimenta Rio AP'4						
007048	Marco Vinicius Singello Patrocinio	220:00	Auxiliar de Engenharia	28/04/2016	0	0
Eventos	I	Qtde	Provento	Desconto	Bases	Total
0001 Salário			2.611,82		B010 - Base INSS Salário (S/Limite)	2.844,56
0751 Salário Enfermidade Atraso/Saída Antep		18:00	232,74		B110 - Base IRRF Salário	1.706,74
5010 INSS				262,98	B120 - Dedução IRRF Salário	262,98
5120 IRRF s/ Adiantamento				50,82	B180 - INSS para Dedução de IRRF Salário	262,98
5310 Adiantamento Salarial				1.087,00	B400 - Base FGTS Salário	2.844,56
5700 Vale Transporte				26,61	B410 - FGTS Salário 8%	227,56
					B900 - Remuneração Total Mês	2.844,56
					B903 - Salário Mês	2.844,56
Totais			2.844,56	1.427,41		
Líquido				1.417,15		
007973	Matheus Cordeiro Soares Silva	220:00	Servente	20/04/2020	0	0
Eventos	I	Qtde	Provento	Desconto	Bases	Total
0190 DSR s/ Salário Variável		8,08	35,27		B010 - Base INSS Salário (S/Limite)	1.629,89
0261 Intermitente Horas	I		954,72		B110 - Base IRRF Salário	1.629,89
0268 Descanso Semanal Remunerado			232,84		B120 - Dedução IRRF Salário	131,01
0324 Férias Proporcionais (Intermitente)	I		95,86		B180 - INSS para Dedução de IRRF Salário	131,01
0329 1/3 s/ Férias Proporcionais (Intermitent I			31,95		B400 - Base FGTS Salário	1.629,89
0354 13o. Proporcional (Intermitente)	I		95,86		B410 - FGTS Salário 8%	130,39
1020 H. E. 70%	P	15:22	183,39		B900 - Remuneração Total Mês	954,72
5010 INSS				131,01	B905 - Salário Hora	7,02
Totais			1.829,89	131,01		
Líquido				1.498,88		
007978	Matheus Gomes Mariano	220:00	Servente	22/04/2020	0	0
Eventos	I	Qtde	Provento	Desconto	Bases	Total
					B905 - Salário Hora	7,02
Totais						
Líquido						
007940	Naassom Moura Navega	220:00	Operador de Bob Cat	13/03/2020	2	3
Eventos	I	Qtde	Provento	Desconto	Bases	Total
0001 Salário		30	2.261,60		B010 - Base INSS Salário (S/Limite)	2.866,90
0190 DSR s/ Salário Variável		9,30	97,63		B100 - Dependentes IRRF Sal	568,77
1020 H. E. 70%	P	5:43	99,90		B110 - Base IRRF Salário	1.962,26
1040 H. E. 100%	P	19:50	407,77		B120 - Dedução IRRF Salário	265,66
5010 INSS				265,66	B180 - INSS para Dedução de IRRF Salário	265,66
5310 Adiantamento Salarial				904,84	B400 - Base FGTS Salário	2.866,90
5700 Vale Transporte				22,62	B410 - FGTS Salário 8%	229,35
					B900 - Remuneração Total Mês	2.261,60
					B903 - Salário Mês	2.261,60
					B920 - Base Salário Família	2.866,90
Totais			2.866,90	1.192,92		
Líquido				1.673,98		
008013	Oswaldo Manoel Rodrigues Da Silva	220:00	Motorista de Caminhão I	27/06/2020	0	1
Eventos	I	Qtde	Provento	Desconto	Bases	Total
0190 DSR s/ Salário Variável		5,04	4,97		B010 - Base INSS Salário (S/Limite)	345,57
0261 Intermitente Horas	I		215,52		B100 - Dependentes IRRF Sal	189,59
0268 Descanso Semanal Remunerado			49,37		B110 - Base IRRF Salário	345,57
0324 Férias Proporcionais (Intermitente)	I		21,38		B120 - Dedução IRRF Salário	25,91
0329 1/3 s/ Férias Proporcionais (Intermitent I			7,13		B180 - INSS para Dedução de IRRF Salário	25,91
0354 13o. Proporcional (Intermitente)	I		21,38		B400 - Base FGTS Salário	345,57
1010 H. E. 50%	P	1:55	25,82		B410 - FGTS Salário 8%	27,65
5010 INSS				25,91	B900 - Remuneração Total Mês	215,52
					B905 - Salário Hora	8,98
Totais			345,67	25,91		
Líquido				319,66		
- Admitido em 27/05/2020						

Folha de Pagamento 05/2020

08/07/2020 15:45

Número	Nome	Jorn.	Cargo	Admissão	SF	IR
3 Dimensional Engenharia Ltda						
00.211 - Pavimentação Rio AP'4						
000469	Osvaldo Pecanha Sobrinho	100:00	Engenheiro Civil	04/09/2009	0	0
Eventos	I	Qtde	Provento	Desconto	Bases	Total
0001 Salário		30	11.179,80		B010 - Base INSS Salário (S/Limite)	11.179,80
3073 Reembolso de despesas com quilomet			4.493,50		B110 - Base IRRF Salário	6.707,88
5010 INSS				713,09	B120 - Dedução IRRF Salário	713,09
5110 IRRF				779,21	B150 - Base IRRF Salário(Ant)	11.179,80
5120 IRRF s/ Adiantamento				1.229,78	B160 - Dedução IRRF Salário(Ant)	713,09
5310 Adiantamento Salarial				3.242,14	B170 - IRRF s/ Salário (Ant)	2.008,99
5350 Adiantamento de Folha	G			4.493,50	B180 - INSS para Dedução de IRRF Salário	713,09
					B400 - Base FGTS Salário	11.179,80
					B410 - FGTS Salário 8%	894,38
					B900 - Remuneração Total Mês	11.179,80
					B903 - Salário Mês	11.179,80
Totais			16.673,30	10.457,72		
Líquido				6.215,58		
007952	Patrick de Medeiros Brito	220:00	Operador de Fresadora I	17/03/2020	0	2
Eventos	I	Qtde	Provento	Desconto	Bases	Total
0001 Salário		30	2.500,00		B010 - Base INSS Salário (S/Limite)	3.248,97
0190 DSR s/ Salário Variável		10,38	120,80		B100 - Dependentes IRRF Sal	379,18
1020 H. E. 70%	P	8:54	171,88		B110 - Base IRRF Salário	2.248,97
1040 H. E. 100%	P	20:05	456,29		B120 - Dedução IRRF Salário	313,80
5010 INSS				313,80	B180 - INSS para Dedução de IRRF Salário	313,80
5120 IRRF s/ Adiantamento				14,22	B400 - Base FGTS Salário	3.248,97
5310 Adiantamento Salarial				985,78	B410 - FGTS Salário 8%	259,92
5700 Vale Transporte				24,19	B900 - Remuneração Total Mês	2.500,00
					B903 - Salário Mês	2.500,00
Totais			3.248,97	1.337,99		
Líquido				1.910,98		
007968	Paulo Roberto Silva Sathler	220:00	Operador de Bob Cat	01/04/2020	0	1
Eventos	I	Qtde	Provento	Desconto	Bases	Total
0190 DSR s/ Salário Variável		13,03	102,50		B010 - Base INSS Salário (S/Limite)	3.237,40
0261 Intermitente Horas	I		1.727,04		B100 - Dependentes IRRF Sal	189,59
0268 Descanso Semanal Remunerado			462,49		B110 - Base IRRF Salário	3.237,40
0324 Férias Proporcionalis (Intermitente)	I		176,73		B120 - Dedução IRRF Salário	312,18
0329 1/3 s/ Férias Proporcionalis (Intermitente)	I		58,91		B180 - INSS para Dedução de IRRF Salário	312,18
0354 13o. Proporcional (Intermitente)	I		176,73		B400 - Base FGTS Salário	3.237,40
1020 H. E. 70%	P	17:17	302,04		B410 - FGTS Salário 8%	258,99
1040 H. E. 100%	P	11:14	230,96		B900 - Remuneração Total Mês	1.727,04
5010 INSS				312,18	B905 - Salário Hora	10,28
5110 IRRF				62,37		
Totais			3.237,40	374,55		
Líquido				2.862,85		
007999	Rafael Martins da Silva	220:00	Servente	27/04/2020	2	1
Eventos	I	Qtde	Provento	Desconto	Bases	Total
0190 DSR s/ Salário Variável		14,16	65,52		B010 - Base INSS Salário (S/Limite)	1.936,20
0261 Intermitente Horas	I		1.010,88		B100 - Dependentes IRRF Sal	189,59
0268 Descanso Semanal Remunerado			276,60		B110 - Base IRRF Salário	1.936,20
0324 Férias Proporcionalis (Intermitente)	I		103,92		B120 - Dedução IRRF Salário	158,57
0329 1/3 s/ Férias Proporcionalis (Intermitente)	I		34,64		B180 - INSS para Dedução de IRRF Salário	158,57
0354 13o. Proporcional (Intermitente)	I		103,92		B400 - Base FGTS Salário	1.936,20
1020 H. E. 70%	P	28:33	340,72		B410 - FGTS Salário 8%	154,90
5010 INSS				158,57	B900 - Remuneração Total Mês	1.010,88
					B905 - Salário Hora	7,02
					B920 - Base Salário Família	648,72
Totais			1.936,20	158,57		
Líquido				1.777,63		

Folha de Pagamento 05/2020

08/07/2020 15:45

Numero	Nome	Jorn.	Cargo	Admissão	SF	IR
3 Dimensional Engenharia Ltda						
00.211 - Pavimenta Rio AP'4						
008005	Rafael Romao Rosa	180:00	Vigia	06/05/2020	2	3
Eventos	I	Qtde	Provento	Desconto	Bases	Total
0191 DSR s/ Adicional Noturno		1,37	5,58		B010 - Base INSS Salário (S/Limite)	928,96
0261 Intermitente Horas			619,92		B100 - Dependentes IRRF Sal	568,77
0268 Descanso Semanal Remunerado			132,71		B110 - Base IRRF Salário	928,96
0324 Férias Proporcionais (Intermitente)	I		60,75		B120 - Dedução IRRF Salário	69,67
0329 1/3 s/ Férias Proporcionais (Intermitente)			20,25		B180 - INSS para Dedução de IRRF Salário	69,67
0354 13o. Proporcional (Intermitente)			60,75		B400 - Base FGTS Salário	928,96
0400 Salário Família		2	97,24		B410 - FGTS Salário 8%	74,32
1050 Adicional Noturno 20,0%	P	42:09	29,00		B900 - Remuneração Total Mês	619,92
5010 INSS				69,67	B905 - Salário Hora	7,38
					B920 - Base Salário Família	176,33
Totais			1.026,20	69,67	- Admitido em 06/05/2020	
Líquido			956,53			
007943	Reinaldo Martins Lemos	220:00	Soldador	13/03/2020	1	0
Eventos	I	Qtde	Provento	Desconto	Bases	Total
0001 Salário		30	2.841,61		B010 - Base INSS Salário (S/Limite)	2.875,22
0190 DSR s/ Salário Variável		0,25	5,42		B110 - Base IRRF Salário	1.738,58
1020 H. E. 70%	P	1:17	28,19		B120 - Dedução IRRF Salário	266,66
5010 INSS				266,66	B180 - INSS para Dedução de IRRF Salário	2.875,22
5120 IRRF s/ Adiantamento				56,31	B400 - Base FGTS Salário	230,02
5310 Adiantamento Salarial				1.080,33	B410 - FGTS Salário 8%	2.841,61
5700 Vale Transporte				28,42	B900 - Remuneração Total Mês	2.841,61
					B903 - Salário Mês	2.841,61
					B920 - Base Salário Família	2.875,22
Totais			2.875,22	1.431,72		
Líquido			1.443,50			
000178	Reinaldo Rangel Soares	180:00	Vigia	02/02/2009	0	0
Eventos	I	Qtde	Provento	Desconto	Bases	Total
0001 Salário		30	1.623,60		B010 - Base INSS Salário (S/Limite)	2.191,51
0190 DSR s/ Salário Variável		5,37	50,65		B110 - Base IRRF Salário	1.542,07
0191 DSR s/ Adicional Noturno		4,32	40,95		B120 - Dedução IRRF Salário	184,62
1040 H. E. 100%	P	5:00	90,20		B180 - INSS para Dedução de IRRF Salário	184,62
1050 Adicional Noturno 20,0%	P	118:02	212,93		B400 - Base FGTS Salário	2.191,51
1070 H. E. Not. 100%	P	8:00	173,18		B410 - FGTS Salário 8%	175,32
5010 INSS				184,62	B900 - Remuneração Total Mês	1.623,60
5120 IRRF s/ Adiantamento				22,60	B903 - Salário Mês	1.623,60
5310 Adiantamento Salarial				626,84		
5700 Vale Transporte				16,24		
Totais			2.191,51	850,30		
Líquido			1.341,21			
007953	Renan Firmino Da Silva	220:00	Servente	17/03/2020	1	3
Eventos	I	Qtde	Provento	Desconto	Bases	Total
0001 Salário		30	1.544,40		B010 - Base INSS Salário (S/Limite)	2.058,28
0190 DSR s/ Salário Variável		11,48	82,88		B100 - Dependentes IRRF Sal	568,77
1020 H. E. 70%	P	12:34	149,97		B110 - Base IRRF Salário	1.440,52
1040 H. E. 100%	P	20:01	281,03		B120 - Dedução IRRF Salário	169,56
5010 INSS				169,56	B180 - INSS para Dedução de IRRF Salário	169,56
5310 Adiantamento Salarial				617,76	B400 - Base FGTS Salário	2.058,28
5700 Vale Transporte				15,44	B410 - FGTS Salário 8%	164,66
					B900 - Remuneração Total Mês	1.544,40
					B903 - Salário Mês	1.544,40
					B920 - Base Salário Família	2.058,28
Totais			2.058,28	802,76		
Líquido			1.255,52			

Folha de Pagamento 05/2020

08/07/2020 15:45

Numero	Nome	Jorn.	Cargo	Admissão	SF	IR
3 Dimensional Engenharia Ltda						
00.211 - Pavimenta Rio AP'4						
007958	Renato Oliveira de Azevedo Silva	220:00	Laboratorista	19/03/2020	1	2
Eventos	I	Qtde	Provento	Desconto	Bases	Total
0001 Salário		30	2.546,38		B010 - Base INSS Salário (S/Limite)	2.667,95
0190 DSR s/ Salário Variável		1,55	22,19		B100 - Dependentes IRRF Sal	379,18
1020 H. E. 70%	P	5:52	115,39		B110 - Base IRRF Salário	1.649,40
5010 INSS				241,79	B120 - Dedução IRRF Salário	241,79
5120 IRRF s/ Adiantamento				50,44	B180 - INSS para Dedução de IRRF Salário	241,79
5310 Adiantamento Salarial				968,11	B400 - Base FGTS Salário	2.667,95
5610 Atrasos	P	0:23		4,44	B410 - FGTS Salário 8%	213,44
5626 DSR s/ Atraso	P	1:00		11,57	B900 - Remuneração Total Mês	2.546,38
5700 Vale Transporte				25,46	B903 - Salário Mês	2.546,38
					B920 - Base Salário Família	2.683,96
Totais			2.683,96	1.301,81		
Líquido				1.382,16		
008002	Renato Pereira	220:00	Operador de Acabadora I	29/04/2020	0	1
Eventos	I	Qtde	Provento	Desconto	Bases	Total
0190 DSR s/ Salário Variável		9,36	67,47		B010 - Base INSS Salário (S/Limite)	2.715,16
0261 Intermitente Horas	I		1.544,96		B100 - Dependentes IRRF Sal	189,59
0268 Descanso Semanal Remunerado			387,88		B110 - Base IRRF Salário	2.715,16
0324 Férias Proporcionalis (Intermitente)	I		156,01		B120 - Dedução IRRF Salário	247,45
0329 1/3 s/ Férias Proporcionalis (Intermitente)	I		52,00		B180 - INSS para Dedução de IRRF Salário	247,45
0354 13o. Proporcional (Intermitente)	I		156,01		B400 - Base FGTS Salário	2.715,16
1020 H. E. 70%	P	18:10	350,83		B410 - FGTS Salário 8%	217,21
5010 INSS				247,45	B900 - Remuneração Total Mês	1.544,96
5110 IRRF				28,06	B905 - Salário Hora	11,36
Totais			2.715,16	275,61		
Líquido				2.439,65		
007942	Ricardo Santos da Costa	220:00	Servente	13/03/2020	0	1
Eventos	I	Qtde	Provento	Desconto	Bases	Total
0001 Salário		30	1.544,40		B010 - Base INSS Salário (S/Limite)	1.981,81
0190 DSR s/ Salário Variável		10,03	70,55		B100 - Dependentes IRRF Sal	189,59
1020 H. E. 70%	P	8:15	98,46		B110 - Base IRRF Salário	1.364,05
1040 H. E. 100%	P	19:07	268,40		B120 - Dedução IRRF Salário	162,68
5010 INSS				162,68	B180 - INSS para Dedução de IRRF Salário	162,68
5310 Adiantamento Salarial				617,78	B400 - Base FGTS Salário	1.981,81
					B410 - FGTS Salário 8%	158,54
					B900 - Remuneração Total Mês	1.544,40
					B903 - Salário Mês	1.544,40
Totais			1.981,81	780,44		
Líquido				1.201,37		
007991	Roberto Carlos de Oliveira	220:00	Rastilheiro	27/04/2020	0	0
Eventos	I	Qtde	Provento	Desconto	Bases	Total
0190 DSR s/ Salário Variável		15,08	83,74		B010 - Base INSS Salário (S/Limite)	2.367,66
0261 Intermitente Horas	I		1.217,28		B110 - Base IRRF Salário	2.367,66
0268 Descanso Semanal Remunerado			338,24		B120 - Dedução IRRF Salário	205,75
0324 Férias Proporcionalis (Intermitente)	I		125,56		B180 - INSS para Dedução de IRRF Salário	205,75
0329 1/3 s/ Férias Proporcionalis (Intermitente)	I		41,85		B400 - Base FGTS Salário	2.367,66
0354 13o. Proporcional (Intermitente)	I		125,56		B410 - FGTS Salário 8%	189,41
1020 H. E. 70%	P	26:56	435,43		B900 - Remuneração Total Mês	1.217,28
5010 INSS				205,75	B905 - Salário Hora	9,51
5110 IRRF				19,34		
Totais			2.367,66	225,09		
Líquido				2.142,57		

Folha de Pagamento 05/2020

08/07/2020 15:45

Numero	Nome	Jorn.	Cargo	Admissao	SF	IR
3 Dimensional Engenharia Ltda						
00.211 - Pavimentação Rio AP4						
007966	Roberto Cordeliro	220:00	Encarregado de Pavimentação I	25/03/2020	0	1
Eventos	I	Qtde	Provento	Desconto	Bases	Total
0190 DSR s/ Salário Variável		8	85,44		B010 - Base INSS Salário (S/Limite)	3.999,86
0261 Intermitente Horas	I		2.348,72		B100 - Dependentes IRRF Sal	189,59
0268 Descanso Semanal Remunerado			571,41		B110 - Base IRRF Salário	3.999,86
0324 Férias Proporcionais (Intermitente)	I		235,71		B120 - Dedução IRRF Salário	418,93
0329 1/3 s/ Férias Proporcionais (Intermitente)	I		78,57		B180 - INSS para Dedução de IRRF Salário	418,93
0354 13o. Proporcional (Intermitente)	I		235,71		B400 - Base FGTS Salário	3.999,86
1020 H. E. 70%	P	15:08	444,30		B410 - FGTS Salário 8%	319,99
5010 INSS				418,93	B900 - Remuneração Total Mês	2.348,72
5110 IRRF				153,90	B905 - Salário Hora	17,27
Totais			3.999,86	572,83		
Líquido				3.427,03		
007946	Rogério Martins	220:00	Motorista de Caminhão I	16/03/2020	0	1
Eventos	I	Qtde	Provento	Desconto	Bases	Total
0001 Salário		30	1.975,74		B010 - Base INSS Salário (S/Limite)	2.440,16
0190 DSR s/ Salário Variável		8,20	74,91		B100 - Dependentes IRRF Sal	189,59
1010 H. E. 50%	P	28:55	389,51		B110 - Base IRRF Salário	1.649,86
5010 INSS				214,45	B120 - Dedução IRRF Salário	214,45
5310 Adiantamento Salarial				790,30	B180 - INSS para Dedução de IRRF Salário	214,45
5700 Vale Transporte				19,76	B400 - Base FGTS Salário	2.440,16
					B410 - FGTS Salário 8%	195,21
					B900 - Remuneração Total Mês	1.975,74
					B903 - Salário Mês	1.975,74
Totais			2.440,16	1.024,51		
Líquido				1.415,65		
007993	Ronaldo Alves da Costa	220:00	Servente	22/04/2020	0	0
Eventos	I	Qtde	Provento	Desconto	Bases	Total
0190 DSR s/ Salário Variável		10,28	54,79		B010 - Base INSS Salário (S/Limite)	2.057,03
0261 Intermitente Horas	I		1.151,28		B110 - Base IRRF Salário	2.057,03
0268 Descanso Semanal Remunerado			293,86		B120 - Dedução IRRF Salário	169,45
0324 Férias Proporcionais (Intermitente)	I		116,65		B180 - INSS para Dedução de IRRF Salário	169,45
0329 1/3 s/ Férias Proporcionais (Intermitente)	I		38,88		B400 - Base FGTS Salário	2.057,03
0354 13o. Proporcional (Intermitente)	I		116,65		B410 - FGTS Salário 8%	164,56
1020 H. E. 70%	P	18:58	225,95		B900 - Remuneração Total Mês	1.151,28
1040 H. E. 100%	P	4:12	58,97		B905 - Salário Hora	7,02
5010 INSS				169,45		
Totais			2.057,03	169,45		
Líquido				1.887,58		
007979	Samuel de Paula Santos	220:00	Servente	22/04/2020	0	1
Eventos	I	Qtde	Provento	Desconto	Bases	Total
0190 DSR s/ Salário Variável		15,25	80,66		B010 - Base INSS Salário (S/Limite)	2.250,23
0261 Intermitente Horas	I		1.151,28		B100 - Dependentes IRRF Sal	189,59
0268 Descanso Semanal Remunerado			321,46		B110 - Base IRRF Salário	2.250,23
0324 Férias Proporcionais (Intermitente)	I		118,88		B120 - Dedução IRRF Salário	191,66
0329 1/3 s/ Férias Proporcionais (Intermitente)	I		39,63		B180 - INSS para Dedução de IRRF Salário	191,66
0354 13o. Proporcional (Intermitente)	I		118,88		B400 - Base FGTS Salário	2.250,23
1020 H. E. 70%	P	27:57	333,56		B410 - FGTS Salário 8%	180,02
1040 H. E. 100%	P	6:07	85,88		B900 - Remuneração Total Mês	1.151,28
5010 INSS				191,66	B905 - Salário Hora	7,02
Totais			2.250,23	191,66		
Líquido				2.058,57		

Folha de Pagamento 05/2020

06/07/2020 15:45

Numero	Nome	Jorn.	Cargo	Admissão	SF	IR
3 Dimensional Engenharia Ltda						
00.211 - Pavimenta Rio AP'4						
007980	Samuel Marcos Alves	220:00	Servente	22/04/2020	0	1
Eventos	I	Qtde	Provento	Desconto	Bases	Total
0190 DSR s/ Salário Variável		10,30	53,59		B010 - Base INSS Salário (S/Limite)	2.007,85
0261 Intermitente Horas	I		1.123,20		B100 - Dependentes IRRF Sal	189,59
0268 Descanso Semanal Remunerado			286,84		B110 - Base IRRF Salário	2.007,85
0324 Férias Proporcionais (Intermitente)	I		113,81		B120 - Dedução IRRF Salário	165,02
0329 1/3 s/ Férias Proporcionais (Intermitente)	I		37,94		B180 - INSS para Dedução de IRRF Salário	165,02
0354 13o. Proporcional (Intermitente)	I		113,81		B400 - Base FGTS Salário	2.007,85
1020 H. E. 70%	P	23:21	278,66		B410 - FGTS Salário 8%	160,63
5010 INSS				165,02	B900 - Remuneração Total Mês	1.123,20
					B905 - Salário Hora	7,02
Totais			2.007,85	165,02		
Líquido				1.842,83		
007947	Sandro Leandro Batista de Mattos	220:00	Motorista de Caminhão I	16/03/2020	0	1
Eventos	I	Qtde	Provento	Desconto	Bases	Total
0001 Salário			1.266,27		B010 - Base INSS Salário (S/Limite)	2.311,14
0190 DSR s/ Salário Variável		6,01	54,10		B100 - Dependentes IRRF Sal	189,59
0751 Salário Enfermidade Atraso/Saída Antep		79:00	709,47		B110 - Base IRRF Salário	1.520,84
1010 H. E. 50%	P	20:53	281,30		B120 - Dedução IRRF Salário	198,97
5010 INSS				198,97	B180 - INSS para Dedução de IRRF Salário	198,97
5120 IRRF s/ Adiantamento				10,95	B400 - Base FGTS Salário	2.311,14
5310 Adiantamento Salarial				779,35	B410 - FGTS Salário 8%	184,89
5700 Vale Transporte				14,02	B900 - Remuneração Total Mês	1.975,74
					B903 - Salário Mês	1.975,74
Totais			2.311,14	1.003,29		
Líquido				1.307,85		
007983	Silas Gomes dos Santos	220:00	Motorista de Caminhão Espargidor	27/04/2020	2	3
Eventos	I	Qtde	Provento	Desconto	Bases	Total
0190 DSR s/ Salário Variável		6,55	45,20		B010 - Base INSS Salário (S/Limite)	2.394,08
0261 Intermitente Horas	I		1.436,80		B100 - Dependentes IRRF Sal	568,77
0268 Descanso Semanal Remunerado			342,01		B110 - Base IRRF Salário	2.394,08
0324 Férias Proporcionais (Intermitente)	I		143,58		B120 - Dedução IRRF Salário	208,92
0329 1/3 s/ Férias Proporcionais (Intermitente)	I		47,86		B180 - INSS para Dedução de IRRF Salário	208,92
0354 13o. Proporcional (Intermitente)	I		143,58		B400 - Base FGTS Salário	2.394,08
1010 H. E. 50%	P	17:27	235,05		B410 - FGTS Salário 8%	191,53
5010 INSS				208,92	B900 - Remuneração Total Mês	1.436,80
					B905 - Salário Hora	8,98
					B920 - Base Salário Família	615,27
Totais			2.394,08	208,92		
Líquido				2.185,16		
008011	Thiago Lucindo Ferreira	220:00	Auxiliar de Laboratório	19/05/2020	1	2
Eventos	I	Qtde	Provento	Desconto	Bases	Total
0190 DSR s/ Salário Variável		8,18	21,23		B010 - Base INSS Salário (S/Limite)	963,43
0261 Intermitente Horas	I		562,32		B100 - Dependentes IRRF Sal	379,18
0268 Descanso Semanal Remunerado			137,63		B110 - Base IRRF Salário	963,43
0324 Férias Proporcionais (Intermitente)	I		56,50		B120 - Dedução IRRF Salário	72,25
0329 1/3 s/ Férias Proporcionais (Intermitente)	I		18,83		B180 - INSS para Dedução de IRRF Salário	72,25
0354 13o. Proporcional (Intermitente)	I		56,50		B400 - Base FGTS Salário	963,43
0400 Salário Família		1	48,62		B410 - FGTS Salário 8%	77,07
1020 H. E. 70%	P	8:19	110,42		B900 - Remuneração Total Mês	562,32
5010 INSS				72,25	B905 - Salário Hora	7,81
					B920 - Base Salário Família	263,48
Totais			1.012,05	72,25	- Admitido em 19/05/2020	
Líquido				939,80		

Folha de Pagamento 05/2020

08/07/2020 15:45

Numero	Nome	Jom.	Cargo	Admissão	SF	IR
3 Dimensional Engenharia Ltda						
00.211 - Pavimenta Rio AP'4						
007944	Tiago Oliveira da Silva	220:00	Servente	16/03/2020	0	1
Eventos	I	Qtde	Provento	Desconto	Bases	Total
0001 Salário		30	1.544,40		B010 - Base INSS Salário (S/Limite)	1.809,34
0190 DSR s/ Salário Variável		6,05	42,73		B100 - Dependentes IRRF Sal	189,59
1020 H. E. 70%	P	7:36	90,70		B110 - Base IRRF Salário	1.191,58
1040 H. E. 100%	P	9:22	131,51		B120 - Dedução IRRF Salário	147,16
5010 INSS				147,16	B180 - INSS para Dedução de IRRF Salário	147,16
5310 Adiantamento Salarial				617,76	B400 - Base FGTS Salário	1.809,34
5700 Vale Transporte				15,44	B410 - FGTS Salário 8%	144,75
					B900 - Remuneração Total Mês	1.544,40
					B903 - Salário Mês	1.544,40
Totals			1.809,34	780,36		
Líquido				1.028,98		
003495	Valdir dos Santos	220:00	Motorista de Caminhão I	15/01/2014	2	2
Eventos	I	Qtde	Provento	Desconto	Bases	Total
					B900 - Remuneração Total Mês	2.034,27
					B903 - Salário Mês	1.975,74
					B920 - Base Salário Família	2.034,27
					B939 - Base Premio Tempo Serviço	58,53
Totals					- Afastado desde: 23/08/2016 Motivo: Auxílio Doença	
Líquido						
E00085	Victor Varela Saluzi	150:00	Estagiário	27/04/2020	0	0
Eventos	I	Qtde	Provento	Desconto	Bases	Total
0080 Bolsa Auxílio		30	1.800,00		B110 - Base IRRF Salário	960,00
5310 Adiantamento Salarial				640,00	B900 - Remuneração Total Mês	1.600,00
					B903 - Salário Mês	1.600,00
Totals			1.800,00	640,00		
Líquido				960,00		
008003	Victor Hugo Marques da Silva	220:00	Motorista de Caminhão I	29/04/2020	0	1
Eventos	I	Qtde	Provento	Desconto	Bases	Total
0190 DSR s/ Salário Variável		8,28	55,26		B010 - Base INSS Salário (S/Limite)	2.469,22
0261 Intermitente Horas	I		1.436,80		B100 - Dependentes IRRF Sal	189,59
0268 Descanso Semanal Remunerado			352,75		B110 - Base IRRF Salário	2.469,22
0324 Férias Proporcionalis (Intermitente)	I		144,45		B120 - Dedução IRRF Salário	217,94
0329 1/3 s/ Férias Proporcionalis (Intermitente)	I		48,15		B180 - INSS para Dedução de IRRF Salário	217,94
0354 13o. Proporcional (Intermitente)	I		144,45		B400 - Base FGTS Salário	2.469,22
1010 H. E. 50%	P	21:20	287,36		B410 - FGTS Salário 8%	197,54
5010 INSS				217,94	B900 - Remuneração Total Mês	1.436,80
5110 IRRF				11,83	B905 - Salário Hora	8,98
Totals			2.469,22	229,77		
Líquido				2.239,45		
008015	Wallace Armando De Campos Pessoa	220:00	Motorista de Caminhão I	28/05/2020	1	2
Eventos	I	Qtde	Provento	Desconto	Bases	Total
0190 DSR s/ Salário Variável		7,32	4,92		B010 - Base INSS Salário (S/Limite)	242,40
0261 Intermitente Horas	I		143,68		B100 - Dependentes IRRF Sal	379,18
0268 Descanso Semanal Remunerado			34,63		B110 - Base IRRF Salário	242,40
0324 Férias Proporcionalis (Intermitente)	I		14,39		B120 - Dedução IRRF Salário	18,18
0329 1/3 s/ Férias Proporcionalis (Intermitente)	I		4,80		B180 - INSS para Dedução de IRRF Salário	18,18
0354 13o. Proporcional (Intermitente)	I		14,39		B400 - Base FGTS Salário	242,40
0400 Salário Família		1	48,62		B410 - FGTS Salário 8%	19,39
1010 H. E. 50%	P	1:54	25,59		B900 - Remuneração Total Mês	143,68
5010 INSS				18,18	B905 - Salário Hora	8,98
					B920 - Base Salário Família	64,09
Totals			291,02	18,18	- Admitido em 28/05/2020	
Líquido				272,84		

Folha de Pagamento 05/2020

08/07/2020 15:45

Numero	Nome	Jorn.	Cargo	Admissão	SF	IR
3 Dimensional Engenharia Ltda						
00.211 - Pavimentação Rio AP4						
008014	Wallace Martins Bispo Santos	220:00	Motorista de Caminhão I	27/05/2020	1	2
Eventos	I	Qtde	Provento	Desconto	Bases	Total
0190 DSR s/ Salário Variável		6,58	6,82		B010 - Base INSS Salário (S/Limite)	359,42
0261 Intermitente Horas	I		215,52		B100 - Dependentes IRRF Sal	379,18
0268 Descanso Semanal Remunerado			51,35		B110 - Base IRRF Salário	359,42
0324 Férias Proporcionais (Intermitente)	I		21,54		B120 - Dedução IRRF Salário	26,95
0329 1/3 s/ Férias Proporcionais (Intermitente)	I		7,18		B180 - INSS para Dedução de IRRF Salário	26,95
0354 13o. Proporcional (Intermitente)	I		21,54		B400 - Base FGTS Salário	359,42
0400 Salário Família		1	48,62		B410 - FGTS Salário 8%	28,75
1010 H. E. 50%	P	2:38	35,47		B900 - Remuneração Total Mês	215,52
5010 INSS				26,95	B905 - Salário Hora	8,98
					B920 - Base Salário Família	92,55
			Totais	408,04	- Admitido em 27/05/2020	
			Líquido	381,09		
007976 Weverson da Silva Luiz						
			220:00	Vigia	20/04/2020	5 1
Eventos	I	Qtde	Provento	Desconto	Bases	Total
0190 DSR s/ Salário Variável		5,12	33,49		B010 - Base INSS Salário (S/Limite)	2.514,86
0191 DSR s/ Adicional Noturno		4,55	31,68		B100 - Dependentes IRRF Sal	189,59
0261 Intermitente Horas	I		1.416,96		B110 - Base IRRF Salário	2.514,86
0268 Descanso Semanal Remunerado			359,27		B120 - Dedução IRRF Salário	223,42
0324 Férias Proporcionais (Intermitente)	I		143,37		B180 - INSS para Dedução de IRRF Salário	223,42
0329 1/3 s/ Férias Proporcionais (Intermitente)	I		47,79		B400 - Base FGTS Salário	2.514,86
0354 13o. Proporcional (Intermitente)	I		143,37		B410 - FGTS Salário 8%	201,19
1040 H. E. 100%	P	11:48	174,17		B900 - Remuneração Total Mês	1.416,96
1050 Adicional Noturno 20,0%	P	127:55	164,76		B905 - Salário Hora	7,38
5010 INSS				223,42	B920 - Base Salário Família	738,63
5110 IRRF				14,84		
			Totais	2.514,86		
			Líquido	2.276,60		
007981 Willians Goncalves Martins						
			220:00	Servente	22/04/2020	1 1
Eventos	I	Qtde	Provento	Desconto	Bases	Total
0190 DSR s/ Salário Variável		16,30	84,27		B010 - Base INSS Salário (S/Limite)	2.236,96
0261 Intermitente Horas	I		1.123,20		B100 - Dependentes IRRF Sal	189,59
0268 Descanso Semanal Remunerado			319,57		B110 - Base IRRF Salário	2.236,96
0324 Férias Proporcionais (Intermitente)	I		116,46		B120 - Dedução IRRF Salário	190,07
0329 1/3 s/ Férias Proporcionais (Intermitente)	I		38,82		B180 - INSS para Dedução de IRRF Salário	190,07
0354 13o. Proporcional (Intermitente)	I		116,46		B400 - Base FGTS Salário	2.236,96
1020 H. E. 70%	P	36:43	438,18		B410 - FGTS Salário 8%	178,96
5010 INSS				190,07	B900 - Remuneração Total Mês	1.123,20
					B905 - Salário Hora	7,02
					B920 - Base Salário Família	794,19
			Totais	2.236,96		
			Líquido	2.046,89		
001248 Winder Diego Pereira						
			220:00	Técnico em Segurança no Trabalho	16/05/2011	1 1
Eventos	I	Qtde	Provento	Desconto	Bases	Total
0001 Salário		30	2.722,23		B010 - Base INSS Salário (S/Limite)	4.131,67
0190 DSR s/ Salário Variável		18,22	227,33		B100 - Dependentes IRRF Sal	189,59
1020 H. E. 70%	P	32:14	677,83		B110 - Base IRRF Salário	3.042,78
1040 H. E. 100%	P	20:23	504,28		B120 - Dedução IRRF Salário	437,38
5010 INSS				437,38	B180 - INSS para Dedução de IRRF Salário	437,38
5110 IRRF				38,39	B400 - Base FGTS Salário	4.131,67
5120 IRRF s/ Adiantamento				78,72	B410 - FGTS Salário 8%	330,53
5310 Adiantamento Salarial				1.010,17	B900 - Remuneração Total Mês	2.722,23
5700 Vale Transporte				27,22	B903 - Salário Mês	2.722,23
					B920 - Base Salário Família	4.131,67
			Totais	4.131,67		
			Líquido	2.539,79		

Folha de Pagamento 05/2020

08/07/2020 15:45

Numero	Nome	Jorn.	Cargo	Admissão	SF	IR
3 Dimensional Engenharia Ltda						
00.211 - Pavimenta Rio AP'4 [Contrato: 00.200]						
007658	Cleivaldo Santos Freitas	220:00	Auxiliar Administrativo	04/02/2019	0	0
Eventos	I	Qtde	Provento	Desconto	Bases	Total
0001 Salário		23	1.457,07		B010 - Base INSS Salário (S/Limite)	1.900,52
0200 Férias		7	443,45		B020 - Base INSS Salário (Ant)	443,45
5005 INSS Férias				33,25	B030 - INSS s/ Salário (Ant)	33,25
5010 INSS				122,11	B110 - Base IRRF Salário	696,86
5310 Adiantamento Salarial				760,21	B120 - Dedução IRRF Salário	122,11
5330 Adiantamento Férias				410,20	B180 - INSS para Dedução de IRRF Salário	122,11
					B190 - INSS para Dedução de IRRF s/ Férias	33,25
					B210 - Base IRRF Férias	443,45
					B220 - Dedução IRRF Férias	33,25
					B250 - Base IRRF Férias(Ant)	443,45
					B260 - Dedução IRRF Férias(Ant)	33,25
					B400 - Base FGTS Salário	1.900,52
					B410 - FGTS Salário 8%	152,04
					B900 - Remuneração Total Mês	1.900,52
					B903 - Salário Mês	1.900,52
Totais			1.900,52	1.325,77	- Em Férias de: 18/05/2020 até 24/05/2020	
Líquido				574,75		
007735 Fabricio Aurelio da Silva Barros						
				220:00	Padreiro	21/03/2018 0 1
Eventos	I	Qtde	Provento	Desconto	Bases	Total
0001 Salário		25	1.728,93		B010 - Base INSS Salário (S/Limite)	2.074,72
0200 Férias		5	345,79		B020 - Base INSS Salário (Ant)	345,79
5005 INSS Férias				25,93	B030 - INSS s/ Salário (Ant)	25,93
5010 INSS				145,11	B100 - Dependentes IRRF Sal	189,59
5310 Adiantamento Salarial				829,89	B101 - Dependentes IRRF Fer	189,59
5330 Adiantamento Férias				319,86	B104 - Dependentes IRRF Fe(Ant)	189,59
					B110 - Base IRRF Salário	899,04
					B120 - Dedução IRRF Salário	145,11
					B180 - INSS para Dedução de IRRF Salário	145,11
					B190 - INSS para Dedução de IRRF s/ Férias	25,93
					B210 - Base IRRF Férias	345,79
					B220 - Dedução IRRF Férias	25,93
					B250 - Base IRRF Férias(Ant)	345,79
					B260 - Dedução IRRF Férias(Ant)	25,93
					B400 - Base FGTS Salário	2.074,72
					B410 - FGTS Salário 8%	165,98
					B900 - Remuneração Total Mês	2.074,72
					B903 - Salário Mês	2.074,72
Totais			2.074,72	1.320,79	- Em Férias de: 18/05/2020 até 22/05/2020	
Líquido				753,93		
000011 Marcelo Vidal de Negrelros						
				220:00	Padreiro	01/11/2002 0 0
Eventos	I	Qtde	Provento	Desconto	Bases	Total
0001 Salário		16	1.106,52		B010 - Base INSS Salário (S/Limite)	2.074,72
0200 Férias		14	968,20		B020 - Base INSS Salário (Ant)	968,20
5005 INSS Férias				72,61	B030 - INSS s/ Salário (Ant)	72,61
5010 INSS				98,43	B110 - Base IRRF Salário	276,63
5310 Adiantamento Salarial				829,89	B120 - Dedução IRRF Salário	98,43
5330 Adiantamento Férias				895,59	B180 - INSS para Dedução de IRRF Salário	98,43
					B190 - INSS para Dedução de IRRF s/ Férias	72,61
					B210 - Base IRRF Férias	968,20
					B220 - Dedução IRRF Férias	72,61
					B250 - Base IRRF Férias(Ant)	1.313,99
					B260 - Dedução IRRF Férias(Ant)	98,54
					B400 - Base FGTS Salário	2.074,72
					B410 - FGTS Salário 8%	165,98
					B900 - Remuneração Total Mês	2.074,72
					B903 - Salário Mês	2.074,72
Totais			2.074,72	1.896,52	- Em Férias de: 18/05/2020 até 31/05/2020	
Líquido				178,20		

Folha de Pagamento 05/2020

08/07/2020 15:45

Numero	Nome	Jorn.	Cargo	Admissão	SF	IR
3 Dimensional Engenharia Ltda						
00.211 - Pavimenta Rio AP4 [Contrato: 00.200]						
007821	Romario Nunes Gomes da Silva	220:00	Servente	07/12/2018	0	1
Eventos	I	Qtde	Provento	Desconto	Bases	Total
0001 Salário		25	1.252,71		B010 - Base INSS Salário (S/Limite)	1.503,25
0200 Férias		5	250,54		B020 - Base INSS Salário (Ant)	250,54
5005 INSS Férias				18,79	B030 - INSS s/ Salário (Ant)	18,79
5010 INSS				100,82	B100 - Dependentes IRRF Sai	189,59
5310 Adiantamento Salarial				601,30	B101 - Dependentes IRRF Fer	189,59
5330 Adiantamento Férias				231,75	B104 - Dependentes IRRF Fe(Ant)	189,59
					B110 - Base IRRF Salário	651,41
					B120 - Dedução IRRF Salário	100,82
					B180 - INSS para Dedução de IRRF Salário	100,82
					B190 - INSS para Dedução de IRRF s/ Férias	18,79
					B210 - Base IRRF Férias	250,54
					B220 - Dedução IRRF Férias	18,79
					B250 - Base IRRF Férias(Ant)	501,08
					B260 - Dedução IRRF Férias(Ant)	37,58
					B400 - Base FGTS Salário	1.503,25
					B410 - FGTS Salário 8%	120,26
					B900 - Remuneração Total Mês	1.503,25
					B903 - Salário Mês	1.503,25
Totais			1.503,25	952,66	- Em Férias de: 18/05/2020 até 22/05/2020	
Líquido				550,59		
003586	Romildo Herminio dos Santos	220:00	Servente	11/02/2014	0	0
Eventos	I	Qtde	Provento	Desconto	Bases	Total
0001 Salário		23	1.152,49		B010 - Base INSS Salário (S/Limite)	1.503,25
0200 Férias		7	350,76		B020 - Base INSS Salário (Ant)	350,76
5005 INSS Férias				26,30	B030 - INSS s/ Salário (Ant)	26,30
5010 INSS				93,31	B110 - Base IRRF Salário	551,19
5310 Adiantamento Salarial				601,30	B120 - Dedução IRRF Salário	93,31
5330 Adiantamento Férias				324,46	B180 - INSS para Dedução de IRRF Salário	93,31
					B190 - INSS para Dedução de IRRF s/ Férias	26,30
					B210 - Base IRRF Férias	350,76
					B220 - Dedução IRRF Férias	26,30
					B250 - Base IRRF Férias(Ant)	350,76
					B260 - Dedução IRRF Férias(Ant)	26,30
					B400 - Base FGTS Salário	1.503,25
					B410 - FGTS Salário 8%	120,26
					B900 - Remuneração Total Mês	1.503,25
					B903 - Salário Mês	1.503,25
Totais			1.503,25	1.045,37	- Em Férias de: 18/05/2020 até 24/05/2020	
Líquido				457,88		

Folha de Pagamento 05/2020

08/07/2020 15:45

Numero	Nome	Jorn.	Cargo	Admissão	SF	IR
3 Dimensional Engenharia Ltda						
00.211 - Pavimenta Rio AP'4 [Contrato: 00.201]						
001991	Carlos Antonio da Fonseca	220:00	Pedreiro	06/07/2012	0	0
Eventos	I	Qtde	Provento	Desconto	Bases	Total
0001 Salário		16	1.106,52		B010 - Base INSS Salário (S/Limite)	2.074,72
0200 Férias		14	968,20		B020 - Base INSS Salário (Ant)	968,20
5005 INSS Férias				72,61	B030 - INSS s/ Salário (Ant)	72,61
5010 INSS				98,43	B110 - Base IRRF Salário	276,63
5310 Adiantamento Salarial				829,89	B120 - Dedução IRRF Salário	98,43
5330 Adiantamento Férias				895,59	B180 - INSS para Dedução de IRRF Salário	98,43
					B190 - INSS para Dedução de IRRF s/ Férias	72,61
					B210 - Base IRRF Férias	968,20
					B220 - Dedução IRRF Férias	72,61
					B250 - Base IRRF Férias(Ant)	1.867,25
					B260 - Dedução IRRF Férias(Ant)	140,03
					B400 - Base FGTS Salário	2.074,72
					B410 - FGTS Salário 8%	165,98
					B900 - Remuneração Total Mês	2.074,72
					B903 - Salário Mês	2.074,72
					- Em Férias de: 18/05/2020 até 31/05/2020	
			Totais	2.074,72	1.896,52	
			Liquido		178,20	
004139	Phillip de Oliveira Pinheiro	220:00	Auxiliar Administrativo	19/05/2014	0	0
Eventos	I	Qtde	Provento	Desconto	Bases	Total
0001 Salário		30	1.900,52		B010 - Base INSS Salário (S/Limite)	1.900,52
5010 INSS				155,36	B110 - Base IRRF Salário	1.140,31
5310 Adiantamento Salarial				760,21	B120 - Dedução IRRF Salário	155,36
					B180 - INSS para Dedução de IRRF Salário	155,36
					B400 - Base FGTS Salário	1.900,52
					B410 - FGTS Salário 8%	152,04
					B900 - Remuneração Total Mês	1.900,52
					B903 - Salário Mês	1.900,52
			Totais	1.900,52	915,57	
			Liquido		984,95	

Folha de Pagamento 05/2020

08/07/2020 15:45

Numero	Nome	Jorn.	Cargo	Admissão	SF	IR
3 Dimensional Engenharia Ltda						
00.211 - Pavimenta Rio AP4 [Contrato: 00.208]						
007324	Alexandre da Conceicao Marques	220:00	Servente	09/03/2017	0	0
Eventos	I	Qtde	Provento	Desconto	Bases	Total
0001 Salário		16	801,73		B010 - Base INSS Salário (S/Limite)	1.508,35
0200 Férias		14	706,62		B020 - Base INSS Salário (Ant)	706,62
5005 INSS Férias				52,99	B030 - INSS s/ Salário (Ant)	52,99
5010 INSS				67,08	B110 - Base IRRF Salário	200,43
5310 Adiantamento Salarial				601,30	B120 - Dedução IRRF Salário	67,08
5330 Adiantamento Férias				653,63	B180 - INSS para Dedução de IRRF Salário	67,08
					B190 - INSS para Dedução de IRRF s/ Férias	52,99
					B210 - Base IRRF Férias	706,62
					B220 - Dedução IRRF Férias	52,99
					B250 - Base IRRF Férias(Ant)	1.413,24
					B260 - Dedução IRRF Férias(Ant)	105,98
					B400 - Base FGTS Salário	1.508,35
					B410 - FGTS Salário 8%	120,67
					B900 - Remuneração Total Mês	1.503,25
					B903 - Salário Mês	1.503,25
					- Em Férias de 18/05/2020 até 31/05/2020	
		Totais	1.508,35	1.375,00		
		Líquido		133,35		
000249 Gilberto Augusto Ferro Costa Assumpcao						
					150:00 Engenheiro de Segurança do Trabalho	04/05/2009 0 2
Eventos	I	Qtde	Provento	Desconto	Bases	Total
0001 Salário		30	10.115,06		B010 - Base INSS Salário (S/Limite)	10.115,06
3073 Reembolso de despesas com quilomet			1.577,00		B100 - Dependentes IRRF Sal	379,18
5010 INSS				713,09	B103 - Dependentes IRRF Sal(Ant)	379,18
5110 IRRF				499,25	B104 - Dependentes IRRF Fe(Ant)	379,18
5120 IRRF s/ Adiantamento				195,23	B110 - Base IRRF Salário	6.069,04
5310 Adiantamento Salarial				3.850,79	B120 - Dedução IRRF Salário	713,09
5350 Adiantamento de Folha	G			1.577,00	B150 - Base IRRF Salário(Ant)	4.046,02
					B170 - IRRF s/ Salário (Ant)	195,23
					B180 - INSS para Dedução de IRRF Salário	713,09
					B250 - Base IRRF Férias(Ant)	5.394,70
					B260 - Dedução IRRF Férias(Ant)	193,29
					B270 - IRRF s/ Férias (Ant)	456,75
					B400 - Base FGTS Salário	10.115,06
					B410 - FGTS Salário 8%	809,20
					B900 - Remuneração Total Mês	10.115,06
					B903 - Salário Mês	10.115,06
		Totais	11.692,06	6.835,36		
		Líquido		4.856,70		

Folha de Pagamento 05/2020

08/07/2020 15:45

Numero	Nome	Jorn.	Cargo	Admissão	SF	IR
3 Dimensional Engenharia Ltda						
00.211 - Pavimenta Rio AP'4 [Contrato: 01.178]						
001274	Pedro Ivo Basilio Alves	220:00	Técnico em Segurança no Trabalho	01/06/2011	0	0
Eventos	I	Qtde	Provento	Desconto	Bases	Total
0001 Salário		30	2.722,23		B010 - Base INSS Salário (S/Limite)	2.722,23
5010 INSS				248,30	B110 - Base IRRF Salário	1.633,34
5310 Adiantamento Salarial				1.088,89	B120 - Dedução IRRF Salário	248,30
					B180 - INSS para Dedução de IRRF Salário	248,30
					B400 - Base FGTS Salário	2.722,23
					B410 - FGTS Salário 8%	217,78
					B900 - Remuneração Total Mês	2.722,23
					B903 - Salário Mês	2.722,23
Totais			2.722,23	1.337,19		
Líquido				1.385,04		
004950	Rafael Da Anunciacao Barros	220:00	Auxiliar de Engenharia	15/09/2014	0	0
Eventos	I	Qtde	Provento	Desconto	Bases	Total
0001 Salário		30	3.148,47		B010 - Base INSS Salário (S/Limite)	3.148,47
5010 INSS				299,73	B110 - Base IRRF Salário	1.889,08
5120 IRRF s/ Adiantamento				72,51	B120 - Dedução IRRF Salário	299,73
5310 Adiantamento Salarial				1.186,88	B180 - INSS para Dedução de IRRF Salário	299,73
					B400 - Base FGTS Salário	3.148,47
					B410 - FGTS Salário 8%	251,88
					B900 - Remuneração Total Mês	3.148,47
					B903 - Salário Mês	3.148,47
Totais			3.148,47	1.569,12		
Líquido				1.589,35		
000435	Samuel Jose Acioli	220:00	Encarregado de Obras II	10/08/2009	1	0
Eventos	I	Qtde	Provento	Desconto	Bases	Total
0001 Salário		16	2.397,88		B010 - Base INSS Salário (S/Limite)	4.496,02
0200 Férias		14	2.098,14		B020 - Base INSS Salário (Ant)	2.098,14
1510 Insuficiência de Saldo			132,09		B030 - INSS s/ Salário (Ant)	173,41
5005 INSS Férias				173,41	B110 - Base IRRF Salário	599,47
5010 INSS				314,98	B120 - Dedução IRRF Salário	731,56
5210 Pensão s/ Salário				416,58	B180 - INSS para Dedução de IRRF Salário	314,98
5230 Pensão s/ Férias				384,95	B190 - INSS para Dedução de IRRF s/ Férias	173,41
5310 Adiantamento Salarial				1.798,41	B210 - Base IRRF Férias	2.098,14
5330 Adiantamento Férias				1.539,78	B220 - Dedução IRRF Férias	558,36
					B250 - Base IRRF Férias(Ant)	3.297,08
					B260 - Dedução IRRF Férias(Ant)	863,99
					B270 - IRRF s/ Férias (Ant)	39,68
					B400 - Base FGTS Salário	4.496,02
					B410 - FGTS Salário 8%	369,68
					B900 - Remuneração Total Mês	4.496,02
					B903 - Salário Mês	4.496,02
					B920 - Base Salário Familia	4.496,02
Totais			4.628,11	4.628,11	- Em Férias de: 18/05/2020 até 31/05/2020	
Líquido				0,00		

Folha de Pagamento 05/2020

08/07/2020 15:45

Numero	Nome	Jorn.	Cargo	Admissão	SF	IR
--------	------	-------	-------	----------	----	----

3 Dimensional Engenharia Ltda

00.211 - Pavimenta Rio AP'4 [Contrato: 90.10]

000483	Vinicius Martingil Pereira	220:00	Coordenador Técnico em Segurança do Trabalho	14/09/2009	0	0
--------	----------------------------	--------	--	------------	---	---

Eventos	I	Qtde	Provento	Desconto	Bases	Total
0001 Salário		16	2.238,91		B010 - Base INSS Salário (S/Limite)	4.199,08
0200 Férias		14	1.960,17		B020 - Base INSS Salário (Ant)	1.960,17
5005 INSS Férias				160,73	B030 - INSS s/ Salário (Ant)	160,73
5010 INSS				286,09	B110 - Base IRRF Salário	559,73
5120 IRRF s/ Adiantamento				195,30	B120 - Dedução IRRF Salário	286,09
5310 Adiantamento Salarial				1.483,88	B180 - INSS para Dedução de IRRF Salário	286,09
5330 Adiantamento Férias				1.799,44	B190 - INSS para Dedução de IRRF s/ Férias	160,73
					B210 - Base IRRF Férias	1.960,17
					B220 - Dedução IRRF Férias	160,73
					B250 - Base IRRF Férias(Ant)	4.620,00
					B260 - Dedução IRRF Férias(Ant)	373,91
					B270 - IRRF s/ Férias (Ant)	184,88
					B400 - Base FGTS Salário	4.199,08
					B410 - FGTS Salário 8%	335,93
					B900 - Remuneração Total Mês	4.197,96
					B903 - Salário Mês	4.197,96
		Totais	4.199,08	3.925,44	- Em Férias de: 23/05/2020 até 31/05/2020	
		Líquido		273,64	- Em Férias de: 18/05/2020 até 22/05/2020	

Folha de Pagamento 05/2020

08/07/2020 15:45

Numero	Nome	Jorn.	Cargo	Admissão	SF	IR
--------	------	-------	-------	----------	----	----

3 Dimensional Engenharia Ltda

00.211 - Pavimenta Rio AP4 [Contrato: 90.50]

001339	Ivanilza Nunes dos Santos	220:00	Auxiliar de Serviços Gerais	13/07/2011	0	0
--------	---------------------------	--------	-----------------------------	------------	---	---

Eventos	I	Qtde	Provento	Desconto	Bases	Total
0001 Salário		30	1.491,44		B010 - Base INSS Salário (S/Limite)	1.491,44
5010 INSS				118,54	B110 - Base IRRF Salário	894,86
5310 Adiantamento Salarial				596,58	B120 - Dedução IRRF Salário	118,54
					B180 - INSS para Dedução de IRRF Salário	118,54
					B400 - Base FGTS Salário	1.491,44
					B410 - FGTS Salário 8%	119,32
					B900 - Remuneração Total Mês	1.491,44
					B903 - Salário Mês	1.491,44
		Totais	1.491,44	715,12		
		Líquido		776,32		



FUNDO DE GARANTIA DO TEMPO DE SERVIÇO

GFIP - SEFIP 8.40

GRF - GUIA DE RECOLHIMENTO DO FGTS

GERADA EM 06/07/2020 - 11:50:48

01-RAZÃO SOCIAL/NOME DIMENSIONAL ENGENHARIA LTDA				02-DDD/TELEFONE (0021)22521341
03-FPAS 507	04-SIMPLES 1	05-REMUNERAÇÃO 696,88	06-QTDE TRABALHADORES 1	07-ALÍQUOTA FGTS 2
08-CÓD RECOLHIMENTO 155	09-ID RECOLHIMENTO 018000-2	10-INSCRIÇÃO/TIPO (0) 00.299.904/0001-60	11-COMPETÊNCIA 06/2020	12-DATA DE VALIDADE 07/07/2020

13-DEPÓSITO + CONTRIB SOCIAL 13,93	14-ENCARGOS 0,00	15-TOTAL A RECOLHER 13,93
---------------------------------------	---------------------	------------------------------

VALOR FGTS A RECOLHER ATÉ O DIA 07/07/2020

OBS.: MOVIMENTO COM GERAÇÃO DE 2 GRF, TODAS DEVEM SER QUITADAS OBRIGATORIAMENTE.

858100000005 139301802000 707642200000 029990400016

AUTENTICAÇÃO MECÂNICA



FUNDO DE GARANTIA DO TEMPO DE SERVIÇO

GFIP - SEFIP 8.40



24º OFÍCIO DE NOTAS - José Mario Pinheiro Pinto
Avenida Almirante Barros, 139 - C. Centro - Rio de Janeiro - Telefone: (21)3563-8021

089807AH304174

AUTENTICAÇÃO 27/07/2020

Certifico e dou fé que a presente cópia e a reprodução fiel do documento que me foi apresentado como sendo o original.
Autenticação: R\$ 2,46
Proc. dados: R\$ 5,00
Total: R\$ 8,46
Selo: EDME49642-ERC
Consulte em <https://www3.br.jus.br/sitepublico>

24º OFÍCIO DE NOTAS

Ana Lígia Motta de Queiros

Substituta do Tabelião



01-RAZÃO SOCIAL/NOME DIMENSIONAL ENGENHARIA LTDA				02-DDD/TELEFONE (0021)22521341
03-FPAS 507	04-SIMPLES 1	05-REMUNERAÇÃO 696,88	06-QTDE TRABALHADORES 1	07-ALÍQUOTA FGTS 2
08-CÓD RECOLHIMENTO 155	09-ID RECOLHIMENTO 018000-2	10-INSCRIÇÃO/TIPO (0) 00.299.904/0001-60	11-COMPETÊNCIA 06/2020	12-DATA DE VALIDADE 07/07/2020

13-DEPÓSITO + CONTRIB SOCIAL 13,93	14-ENCARGOS 0,00	15-TOTAL A RECOLHER 13,93
---------------------------------------	---------------------	------------------------------

VALOR FGTS A RECOLHER ATÉ O DIA 07/07/2020

OBS.: MOVIMENTO COM GERAÇÃO DE 2 GRF, TODAS DEVEM SER QUITADAS OBRIGATORIAMENTE.

858100000005 139301802000 707642200000 029990400016

AUTENTICAÇÃO MECÂNICA





FUNDO DE GARANTIA DO TEMPO DE SERVIÇO

GFIP - SEFIP 8.40

GRF - GUIA DE RECOLHIMENTO DO FGTS

GERADA EM 06/07/2020 - 11:50:48

01-RAZÃO SOCIAL/NOME DIMENSIONAL ENGENHARIA LTDA				02-DDD/TELEFONE (0021)22521341
03-FPAS 507	04-SIMPLES 1	05-REMUNERAÇÃO 833.411,10	06-QTDE TRABALHADORES 274	07-ALÍQUOTA FGTS 8
08-CÓD RECOLHIMENTO 155	09-ID RECOLHIMENTO 018080-1	10-INSCRIÇÃO/TIPO (8) 00.299.904/0001-60	11-COMPETÊNCIA 06/2020	12-DATA DE VALIDADE 07/07/2020

13-DEPÓSITO + CONTRIB SOCIAL 66.672,88	14-ENCARGOS 0,00	15-TOTAL A RECOLHER 66.672,88
---	---------------------	----------------------------------

VALOR FGTS A RECOLHER ATÉ O DIA 07/07/2020

OBS.: MOVIMENTO COM GERAÇÃO DE 2 GRF, TODAS DEVEM SER QUITADAS OBRIGATORIAMENTE.

858500006663 728801802002 707642200809 029990400016

AUTENTICAÇÃO MECÂNICA



FUNDO DE GARANTIA DO TEMPO DE SERVIÇO

GFIP - SEFIP 8.40

GRF - GUIA DE RECOLHIMENTO DO FGTS

GERADA EM 06/07/2020 - 11:50:48

01-RAZÃO SOCIAL/NOME DIMENSIONAL ENGENHARIA LTDA				02-DDD/TELEFONE (0021)22521341
03-FPAS 507	04-SIMPLES 1	05-REMUNERAÇÃO 833.411,10	06-QTDE TRABALHADORES 274	07-ALÍQUOTA FGTS 8
08-CÓD RECOLHIMENTO 155	09-ID RECOLHIMENTO 018080-1	10-INSCRIÇÃO/TIPO (8) 00.299.904/0001-60	11-COMPETÊNCIA 06/2020	12-DATA DE VALIDADE 07/07/2020

13-DEPÓSITO + CONTRIB SOCIAL 66.672,88	14-ENCARGOS 0,00	15-TOTAL A RECOLHER 66.672,88
---	---------------------	----------------------------------

VALOR FGTS A RECOLHER ATÉ O DIA 07/07/2020

OBS.: MOVIMENTO COM GERAÇÃO DE 2 GRF, TODAS DEVEM SER QUITADAS OBRIGATORIAMENTE.

858500006663 728801802002 707642200809 029990400016

AUTENTICAÇÃO MECÂNICA



DS

BM

DS

DS

DS

 <p>Comprovante de Transação Bancária FGTS Data da operação: 07/07/2020 Nº Controle: 437.220.248.361.337.456 Autenticação Bancária: 077.272.444</p>		
Conta de débito: Agência: 3428 Conta: 28521-8 Tipo: Conta-Corrente Empresa: DIMENSIONAL ENGENHARIA LTDA CNPJ: 000.299.904/0001-60		
Código de barras: 85810000000-5 13930180200-0 70764220000-0 02999040001-6 Empresa / Órgão: FGTS/GRF C/TOMADOR IDENTIF. EMPRESA: 000299904 CNPJ/CEI: Cod. convênio: 0180 Competência: 06/2020 Data de validade: 07/07/2020 Data de débito: 07/07/2020 Valor do pagamento: R\$ 13,93		
<p>A transação acima foi realizada por meio do Bradesco Net Empresa. O lançamento consta no extrato de Conta-Corrente do cliente DIMENSIONAL ENGENHARIA LTDA, junto à Agência 3428, da data de pagamento. Esse documento serve como comprovante de pagamento. Portanto, ele deverá ser guardado juntamente com a guia que originou o pagamento, para apresentação ao(s) Órgão(s) fiscalizados, quando solicitado.</p>		
<p>Autenticação</p> <p>oCYWELnB PSahtK0g m1r3/5nI vGv2q6Fm bff5m8Dt SiSfa*If 5mtOVRUP Vy#JEQ6V KEc2HRDe b0W4INq7 Btu3nB0? rBmo#HtX epScrSeW gbJyBXK# k7qT2NOQ 6Uz2FHE9 GRAZQ1Se xBRDnLAu y0SFzHuM CnvD?uBq +OKz9HVM lNDTRQAD 00500720 00030013</p>		
<p>SAC - Serviço de Apoio ao Cliente</p> <p>Ouvidoria</p>	<p>Alô Bradesco 0800 704 8383</p> <p>Deficiente Auditivo ou de Fala 0800 722 0099</p> <p>Atendimento de segunda a sexta-feira, das 8h às 18h, exceto feriados.</p>	<p>Cancelamentos, Reclamações e Informações. Atendimento 24 horas, 7 dias por semana.</p> <p>Demais telefones consulte o site Fale Conosco</p>

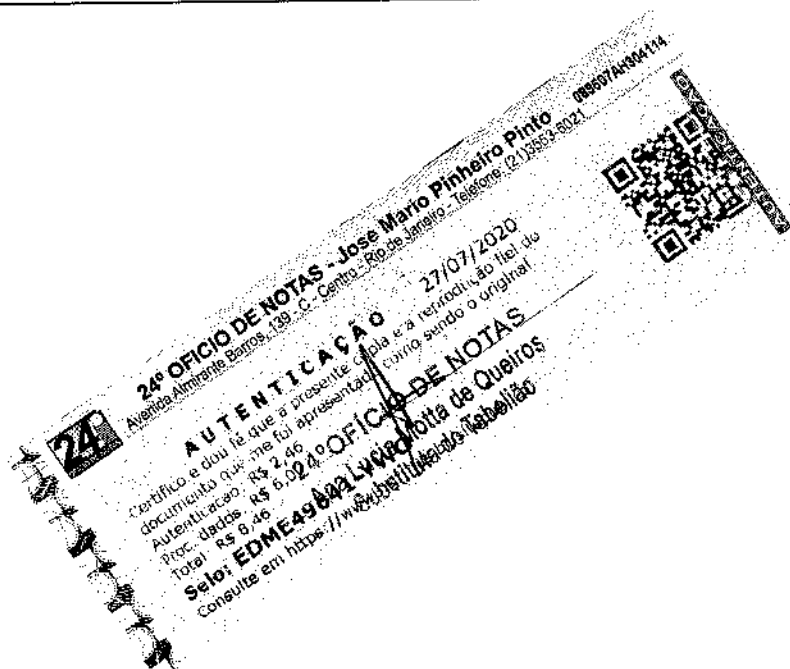

 bradesco net empresa	Comprovante de Transação Bancária			
FGTS Data da operação: 07/07/2020 Nº Controle: 437.220.248.361.337.456 Autenticação Bancária: 077.272.447				
Conta de débito: Agência: 3428 Conta: 28521-8 Tipo: Conta-Corrente Empresa: DIMENSIONAL ENGENHARIA LTDA CNPJ: 000.299.904/0001-60				
Código de barras: 85850000666-3 72880180200-2 70764220080-9 02999040001-6 Empresa / Órgão: FGTS/GRF C/TOMADOR IDENTIF. EMPRESA: 800299904 CNPJ/CEI: Cod. convênio: 0180 Competência: 06/2020 Data de validade: 07/07/2020 Data de débito: 07/07/2020 Valor do pagamento: R\$ 66.672,88				
<p>A transação acima foi realizada por meio do Bradesco Net Empresa. O lançamento consta no extrato de Conta-Corrente do cliente DIMENSIONAL ENGENHARIA LTDA, junto à Agência 3428, da data de pagamento. Esse documento serve como comprovante de pagamento. Portanto, ele deverá ser guardado juntamente com a guia que originou o pagamento, para apresentação ao(s) Órgão(s) fiscalizados, quando solicitado.</p>				
Autenticação				
3niDerVp QmUjIkv TBRrgFEG 6aEmZRmR wK9ndFL5 Eo5nX9l1 WX*EbfKo jx8nRa2C LwhuJFnn YqPv7H4g Sr?SzsXu sqA8GooD Iblv?*y4 @YB9Xncz iMwB1FYq FKzt6KsF y8wvTpEF NTj8sCku 3E?QU8vo rrv*rpvE MxvGaLoG 7jEVAgDe 00500720 006609.6				
SAC - Serviço de Apoio ao Cliente	Alô Bradesco 0800 704 8383	Deficiente Auditivo ou de Fala 0800 722 0099	Cancelamentos, Reclamações e Informações. Atendimento 24 horas, 7 dias por semana.	Demais telefones consulte o site Fale Conosco
Ouvidoria	0800 727 9933 Atendimento de segunda a sexta-feira, das 8h às 18h, exceto feriados.			



Documento de Arrecadação de Receitas Federais

CNPJ 00.299.904/0001-60	Razão Social DIMENSIONAL ENGENHARIA LTDA		
Período de Apuração Junho/2020	Data de Vencimento 20/07/2020	Número do Documento 07.16.20198.7583715-0	Pagar este documento até 20/07/2020
Observações Nº Recibo Declaração: 50000002482399			Valor Total do Documento 317.213,59

Composição do Documento de Arrecadação					
Código	Denominação	Principal	Multa	Juros	Total
1082	CONTR PREV DESCONTA SEGURADO-EMPREGADO/AVULSO	75.839,16			75.839,16
	01 CP SEGURADOS - EMPREGADOS/AVULSO				
1099	CP SEGURADOS - CONTRIBUINTES INDIVIDUAIS - 11	2.684,44			2.684,44
	01 CP SEGURADOS - CONTRIBUINTES INDIVIDUAIS - 11%				
1138	CONTRIB PREVIDENCIÁRIA EMPRESA/EMPREGADOR	66.009,70			66.009,70
	01 CP PATRONAL - EMPREGADOS/AVULSOS				
1138	CONTRIB PREVIDENCIÁRIA EMPRESA/EMPREGADOR	5.460,63			5.460,63
	04 CP PATRONAL - CONTRIBUINTES INDIVIDUAIS				
1141	CP PATRONAL - ADICIONAL GILRAT	409,74			409,74
	01 CP PATRONAL - ADICIONAL GILRAT				
1646	CONTRIB PREV RISCO AMBIENTAL/APOSENT ESPECIAL	9.536,09			9.536,09
	01 CP PATRONAL - GILRAT AJUSTADO				
1170	CP TERCEIROS - SALÁRIO EDUCAÇÃO	8.251,21			8.251,21
	01 CP TERCEIROS - SALÁRIO EDUCAÇÃO				
1176	CP TERCEIROS - INCRA	660,09			660,09
	01 CP TERCEIROS - INCRA				
1181	CP TERCEIROS - SENAI	1.650,24			1.650,24
	01 CP TERCEIROS - SENAI				
1184	CP TERCEIROS - SESI	2.475,36			2.475,36
	01 CP TERCEIROS - SESI				
1200	CP TERCEIROS - SEBRAE	1.980,29			1.980,29
	01 CP TERCEIROS - SEBRAE				
1138	CONTRIB PREVIDENCIÁRIA EMPRESA/EMPREGADOR	2.235,96			2.235,96
	01 CP PATRONAL - EMPREGADOS/AVULSOS				
	CNO:51.218.63534/72				
1646	CONTRIB PREV RISCO AMBIENTAL/APOSENT ESPECIAL	323,01			323,01
	01 CP PATRONAL - GILRAT AJUSTADO				
	CNO:51.218.63534/72				

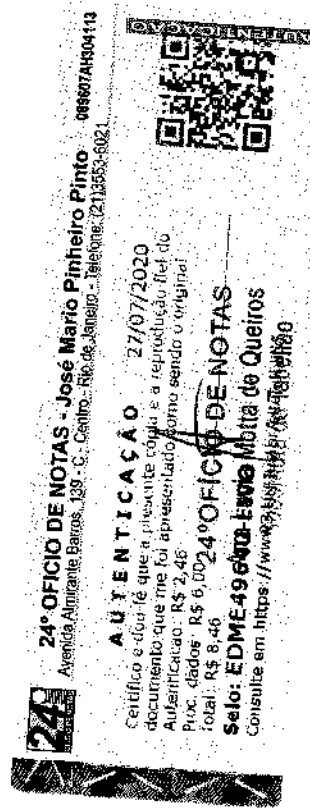

SENDER (Versão:4.9.3)

Página: 1 / 8

16/07/2020 08:53:55

85870003172 6 13590385202 0 02071620198 9 75837150781 9

AUTENTICAÇÃO MECÂNICA

Documento de Arrecadação de Receitas Federais

85870003172 6 13590385202 0 02071620198 9 75837150781 9



CNPJ 00.299.904/0001-60
 Número: 07.16.20198.7583715-0
 Pagar até: 20/07/2020
 Valor: 317.213,59





Documento de Arrecadação de Receitas Federais

Composição do Documento de Arrecadação

Código	Denominação	Principal	Multa	Juros	Total
1170	CP TERCEIROS - SALÁRIO EDUCAÇÃO 01 CP TERCEIROS - SALÁRIO EDUCAÇÃO CNO:51.218.63534/72	279,49			279,49
1176	CP TERCEIROS - INCRA 01 CP TERCEIROS - INCRA CNO:51.218.63534/72	22,35			22,35
1181	CP TERCEIROS - SENAI 01 CP TERCEIROS - SENAI CNO:51.218.63534/72	55,89			55,89
1184	CP TERCEIROS - SESI 01 CP TERCEIROS - SESI CNO:51.218.63534/72	83,84			83,84
1200	CP TERCEIROS - SEBRAE 01 CP TERCEIROS - SEBRAE CNO:51.218.63534/72	67,07			67,07
1138	CONTRIB PREVIDENCIÁRIA EMPRESA/EMPREGADOR 01 CP PATRONAL - EMPREGADOS/AVULSOS CNO:51.224.48239/75	6.589,08			6.589,08
1646	CONTRIB PREV RISCO AMBIENTAL/APOSENT ESPECIAL 01 CP PATRONAL - GILRAT AJUSTADO CNO:51.224.48239/75	951,89			951,89
1170	CP TERCEIROS - SALÁRIO EDUCAÇÃO 01 CP TERCEIROS - SALÁRIO EDUCAÇÃO CNO:51.224.48239/75	823,63			823,63
1176	CP TERCEIROS - INCRA 01 CP TERCEIROS - INCRA CNO:51.224.48239/75	65,89			65,89
1181	CP TERCEIROS - SENAI 01 CP TERCEIROS - SENAI CNO:51.224.48239/75	164,72			164,72
1184	CP TERCEIROS - SESI 01 CP TERCEIROS - SESI CNO:51.224.48239/75	247,09			247,09
1200	CP TERCEIROS - SEBRAE 01 CP TERCEIROS - SEBRAE CNO:51.224.48239/75	197,67			197,67
1138	CONTRIB PREVIDENCIÁRIA EMPRESA/EMPREGADOR 01 CP PATRONAL - EMPREGADOS/AVULSOS	14.087,45			14.087,45



Documento de Arrecadação de Receitas Federais

Composição do Documento de Arrecadação

Código	Denominação	Principal	Multa	Juros	Total
1141	CP PATRONAL - ADICIONAL GILRAT 01 CP PATRONAL - ADICIONAL GILRAT CNO:51.227.25318/74	981,85			981,85
1646	CONTRIB PREV RISCO AMBIENTAL/APOSENT ESPECIAL 01 CP PATRONAL - GILRAT AJUSTADO CNO:51.227.25318/74	2.035,14			2.035,14
1170	CP TERCEIROS - SALÁRIO EDUCAÇÃO 01 CP TERCEIROS - SALÁRIO EDUCAÇÃO CNO:51.227.25318/74	1.760,93			1.760,93
1176	CP TERCEIROS - INCRA 01 CP TERCEIROS - INCRA CNO:51.227.25318/74	140,87			140,87
1181	CP TERCEIROS - SENAI 01 CP TERCEIROS - SENAI CNO:51.227.25318/74	352,18			352,18
1184	CP TERCEIROS - SESI 01 CP TERCEIROS - SESI CNO:51.227.25318/74	528,27			528,27
1200	CP TERCEIROS - SEBRAE 01 CP TERCEIROS - SEBRAE CNO:51.227.25318/74	422,62			422,62
1138	CONTRIB PREVIDENCIÁRIA EMPRESA/EMPREGADOR 01 CP PATRONAL - EMPREGADOS/AVULSOS CNO:51.232.08100/72	1.797,89			1.797,89
1646	CONTRIB PREV RISCO AMBIENTAL/APOSENT ESPECIAL 01 CP PATRONAL - GILRAT AJUSTADO CNO:51.232.08100/72	259,73			259,73
1170	CP TERCEIROS - SALÁRIO EDUCAÇÃO 01 CP TERCEIROS - SALÁRIO EDUCAÇÃO CNO:51.232.08100/72	224,73			224,73
1176	CP TERCEIROS - INCRA 01 CP TERCEIROS - INCRA CNO:51.232.08100/72	17,97			17,97
1181	CP TERCEIROS - SENAI 01 CP TERCEIROS - SENAI CNO:51.232.08100/72	44,94			44,94
1184	CP TERCEIROS - SESI	67,42			67,42

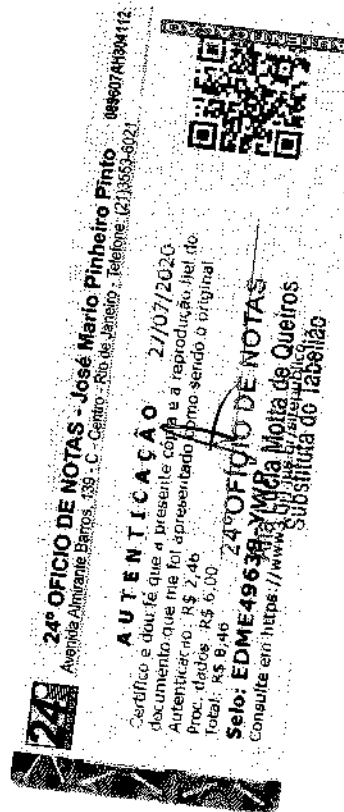



Documento de Arrecadação de Receitas Federais

Composição do Documento de Arrecadação

Código	Denominação	Principal	Multa	Juros	Total
	01 CP TERCEIROS - SESI CNO:51.232.08100/72				
1200	CP TERCEIROS - SEBRAE 01 CP TERCEIROS - SEBRAE CNO:51.232.08100/72	53,93			53,93
1138	CONTRIB PREVIDENCIÁRIA EMPRESA/EMPREGADOR 01 CP PATRONAL - EMPREGADOS/AVULSOS CNO:51.234.46065/72	2.086,89			2.086,89
1646	CONTRIB PREV RISCO AMBIENTAL/APOSENT ESPECIAL 01 CP PATRONAL - GILRAT AJUSTADO CNO:51.234.46065/72	301,48			301,48
1170	CP TERCEIROS - SALÁRIO EDUCAÇÃO 01 CP TERCEIROS - SALÁRIO EDUCAÇÃO CNO:51.234.46065/72	260,86			260,86
1176	CP TERCEIROS - INCRA 01 CP TERCEIROS - INCRA CNO:51.234.46065/72	20,86			20,86
1181	CP TERCEIROS - SENAI 01 CP TERCEIROS - SENAI CNO:51.234.46065/72	52,17			52,17
1184	CP TERCEIROS - SESI 01 CP TERCEIROS - SESI CNO:51.234.46065/72	78,25			78,25
1200	CP TERCEIROS - SEBRAE 01 CP TERCEIROS - SEBRAE CNO:51.234.46065/72	62,60			62,60
1138	CONTRIB PREVIDENCIÁRIA EMPRESA/EMPREGADOR 01 CP PATRONAL - EMPREGADOS/AVULSOS CNO:51.234.49577/77	671,67			671,67
1646	CONTRIB PREV RISCO AMBIENTAL/APOSENT ESPECIAL 01 CP PATRONAL - GILRAT AJUSTADO CNO:51.234.49577/77	97,03			97,03
1170	CP TERCEIROS - SALÁRIO EDUCAÇÃO 01 CP TERCEIROS - SALÁRIO EDUCAÇÃO CNO:51.234.49577/77	83,95			83,95
1176	CP TERCEIROS - INCRA 01 CP TERCEIROS - INCRA CNO:51.234.49577/77	6,71			6,71



Documento de Arrecadação de Receitas Federais

Composição do Documento de Arrecadação

Código	Denominação	Principal	Multa	Juros	Total
1181	CP TERCEIROS - SENAI 01 CP TERCEIROS - SENAI CNO:51.234.49577/77	16,79			16,79
1184	CP TERCEIROS - SESI 01 CP TERCEIROS - SESI CNO:51.234.49577/77	25,18			25,18
1200	CP TERCEIROS - SEBRAE 01 CP TERCEIROS - SEBRAE CNO:51.234.49577/77	20,15			20,15
1138	CONTRIB PREVIDENCIÁRIA EMPRESA/EMPREGADOR 01 CP PATRONAL - EMPREGADOS/AVULSOS CNO:51.244.31185/78	8.190,81			8.190,81
1646	CONTRIB PREV RISCO AMBIENTAL/APOSENT ESPECIAL 01 CP PATRONAL - GILRAT AJUSTADO CNO:51.244.31185/78	1.183,28			1.183,28
1170	CP TERCEIROS - SALÁRIO EDUCAÇÃO 01 CP TERCEIROS - SALÁRIO EDUCAÇÃO CNO:51.244.31185/78	1.023,85			1.023,85
1176	CP TERCEIROS - INCRA 01 CP TERCEIROS - INCRA CNO:51.244.31185/78	81,90			81,90
1181	CP TERCEIROS - SENAI 01 CP TERCEIROS - SENAI CNO:51.244.31185/78	204,77			204,77
1184	CP TERCEIROS - SESI 01 CP TERCEIROS - SESI CNO:51.244.31185/78	307,15			307,15
1200	CP TERCEIROS - SEBRAE 01 CP TERCEIROS - SEBRAE CNO:51.244.31185/78	245,72			245,72
1138	CONTRIB PREVIDENCIÁRIA EMPRESA/EMPREGADOR 01 CP PATRONAL - EMPREGADOS/AVULSOS CNO:90.000.04590/73	3.351,49			3.351,49
1646	CONTRIB PREV RISCO AMBIENTAL/APOSENT ESPECIAL 01 CP PATRONAL - GILRAT AJUSTADO CNO:90.000.04590/73	484,17			484,17
1170	CP TERCEIROS - SALÁRIO EDUCAÇÃO 01 CP TERCEIROS - SALÁRIO EDUCAÇÃO	418,93			418,93

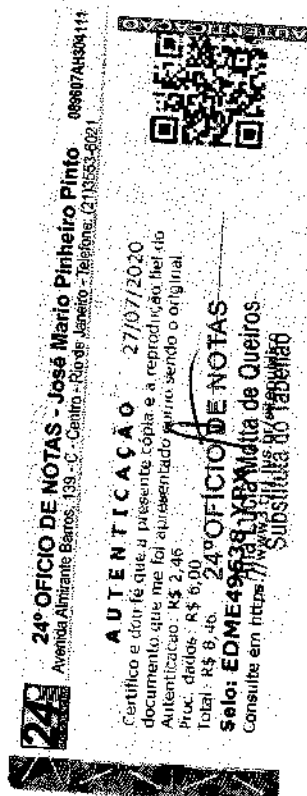



Documento de Arrecadação de Receitas Federais

Composição do Documento de Arrecadação

Código	Denominação	Principal	Multa	Juros	Total
	CNO:90.000.04590/73				
1176	CP TERCEIROS - INCRA	33,51			33,51
	01 CP TERCEIROS - INCRA				
	CNO:90.000.04590/73				
1181	CP TERCEIROS - SENAI	83,78			83,78
	01 CP TERCEIROS - SENAI				
	CNO:90.000.04590/73				
1184	CP TERCEIROS - SESI	125,68			125,68
	01 CP TERCEIROS - SESI				
	CNO:90.000.04590/73				
1200	CP TERCEIROS - SEBRAE	100,54			100,54
	01 CP TERCEIROS - SEBRAE				
	CNO:90.000.04590/73				
1138	CONTRIB PREVIDENCIÁRIA EMPRESA/EMPREGADOR	959,39			959,39
	01 CP PATRONAL - EMPREGADOS/AVULSOS				
	CNO:90.000.04592/78				
1646	CONTRIB PREV RISCO AMBIENTAL/APOSENT ESPECIAL	138,59			138,59
	01 CP PATRONAL - GILRAT AJUSTADO				
	CNO:90.000.04592/78				
1170	CP TERCEIROS - SALÁRIO EDUCAÇÃO	119,92			119,92
	01 CP TERCEIROS - SALÁRIO EDUCAÇÃO				
	CNO:90.000.04592/78				
1176	CP TERCEIROS - INCRA	9,59			9,59
	01 CP TERCEIROS - INCRA				
	CNO:90.000.04592/78				
1181	CP TERCEIROS - SENAI	23,98			23,98
	01 CP TERCEIROS - SENAI				
	CNO:90.000.04592/78				
1184	CP TERCEIROS - SESI	35,97			35,97
	01 CP TERCEIROS - SESI				
	CNO:90.000.04592/78				
1200	CP TERCEIROS - SEBRAE	28,78			28,78
	01 CP TERCEIROS - SEBRAE				
	CNO:90.000.04592/78				
1138	CONTRIB PREVIDENCIÁRIA EMPRESA/EMPREGADOR	6.282,99			6.282,99
	01 CP PATRONAL - EMPREGADOS/AVULSOS				
	CNO:90.002.72193/72				
1141	CP PATRONAL - ADICIONAL GILRAT	135,08			135,08



Documento de Arrecadação de Receitas Federais

Composição do Documento de Arrecadação

Código	Denominação	Principal	Multa	Juros	Total
	01 CP PATRONAL - ADICIONAL GILRAT CNO:90.002.72193/72				
1646	CONTRIB PREV RISCO AMBIENTAL/APOSENT ESPECIAL	907,67			907,67
	01 CP PATRONAL - GILRAT AJUSTADO CNO:90.002.72193/72				
1170	CP TERCEIROS - SALÁRIO EDUCAÇÃO	785,37			785,37
	01 CP TERCEIROS - SALÁRIO EDUCAÇÃO CNO:90.002.72193/72				
1176	CP TERCEIROS - INCRA	62,82			62,82
	01 CP TERCEIROS - INCRA CNO:90.002.72193/72				
1181	CP TERCEIROS - SENAI	157,07			157,07
	01 CP TERCEIROS - SENAI CNO:90.002.72193/72				
1184	CP TERCEIROS - SESI	235,61			235,61
	01 CP TERCEIROS - SESI CNO:90.002.72193/72				
1200	CP TERCEIROS - SEBRAE	188,48			188,48
	01 CP TERCEIROS - SEBRAE CNO:90.002.72193/72				
1138	CONTRIB PREVIDENCIÁRIA EMPRESA/EMPREGADOR	56.272,02			56.272,02
	01 CP PATRONAL - EMPREGADOS/AVULSOS CNO:90.003.50761/79				
1141	CP PATRONAL - ADICIONAL GILRAT	478,43			478,43
	01 CP PATRONAL - ADICIONAL GILRAT CNO:90.003.50761/79				
1646	CONTRIB PREV RISCO AMBIENTAL/APOSENT ESPECIAL	8.129,33			8.129,33
	01 CP PATRONAL - GILRAT AJUSTADO CNO:90.003.50761/79				
1170	CP TERCEIROS - SALÁRIO EDUCAÇÃO	7.034,00			7.034,00
	01 CP TERCEIROS - SALÁRIO EDUCAÇÃO CNO:90.003.50761/79				
1176	CP TERCEIROS - INCRA	562,72			562,72
	01 CP TERCEIROS - INCRA CNO:90.003.50761/79				
1181	CP TERCEIROS - SENAI	1.406,80			1.406,80
	01 CP TERCEIROS - SENAI CNO:90.003.50761/79				

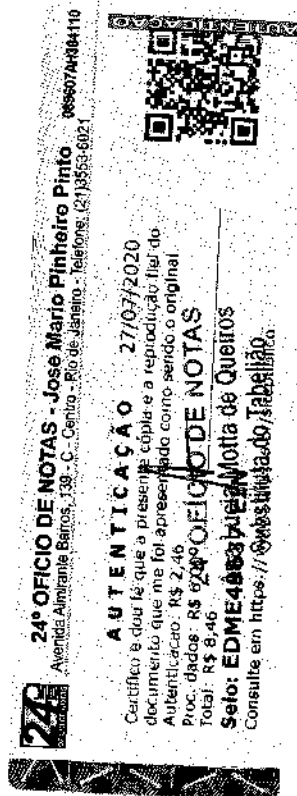

**Receita Federal****Documento de Arrecadação
de Receitas Federais****Composição de Documento de Arrecadação**

Código	Denominação	Principal	Multa	Juros	Total
1184	CP TERCEIROS - SESI	2.110,20			2.110,20
	01 CP TERCEIROS - SESI				
	CNO:90.003.50761/79				
1200	CP TERCEIROS - SEBRAE	1.688,16			1.688,16
	01 CP TERCEIROS - SEBRAE				
	CNO:90.003.50761/79				
	Totais	317.213,59			317.213,59



Data da Transação: 20/07/2020
 Nº Controle: 778.997.418.221.936.666
 Empresa: DIMENSIONAL ENGENHARIA LTDA CNPJ: 000.299.904/0001-60
 Agência de Débito: 3428 Conta de Débito: 28521-8

COMPROVANTE DE PAGAMENTO DARF NUMERADO

Agente arrecadador: 237 - Banco Bradesco S/A
 Código de Barras: 858700031726 135903852020 020716201989 758371507819
 Data do Pagamento: 20/07/2020
 Número do Documento: 0716201987583715-0
 Valor Total: R\$ 317.213,59
 Autenticação Bancária: 088.446.933

Modelo aprovado pelo Ato Declaratório Executivo Codac/Cotec Nº 1, de 31 de outubro de 2011.

A transação acima foi realizada por meio do Bradesco Net Empresa.
 O lançamento consta no extrato de Conta-Corrente do cliente DIMENSIONAL ENGENHARIA LTDA, junto à Agência 3428, na data de pagamento.

Autenticação

CoHQRPyl mEMhV8Qa bKJXtXOM Qd2Q#FWX S7s9cDWb ucuA6c8e kyCyfAds 8n3hSSWU
 AOwVLDKz e5kfg4Dt rkyE7Vy6 30?cBgIM 88mG?jKI e6xhkV?C Zn7i3dRn C*NUUJbm
 BqRwJgnv B0DDJg?E NvZCywYP L2dFHL99 p?E9wYch #1sUtv3d 00532020 001.007.

SAC - Serviço de Apoio ao Cliente	Alô Bradesco 0800 704 8383	Deficiente Auditivo ou de Fala 0800 722 0099	Cancelamentos, Reclamações e Informações. Atendimento 24 horas, 7 dias por semana.	Demais telefones consulte o site Fale Conosco
Ouvidoria	0800 727 9933	Atendimento de segunda a sexta-feira, das 8h às 18h, exceto feriados.		

24º OFÍCIO DE NOTAS - José Mario Pinheiro Pinto
 Agência Almirante Balthazar, 399 - C. Centro - Ribeirão Preto - Telefone: (027) 353-8021

AUTENTICAÇÃO
 Certifico e dou fé que a presente cópia é a reprodução fiel do documento que me foi apresentado, como sendo o original.

Proc. nº: 15.7.46
 Total: R\$ 317,59

Selo: EDME49836 - 27/07/2020
 Substituição de Tabelas

Consulte em: <http://www.tribunal.sp.br>

CONECTIVIDADE SOCIAL



Protocolo de Envio de Arquivos

Prezado cliente DIMENSIONAL ENGENHARIA LTDA:00299904000160 ,

Seu arquivo Im9kkrom0vD00009.zip foi armazenado na Caixa Econômica Federal em 06/07/2020 às 14:19:05.

O número do Protocolo de Envio deste arquivo é: C3E2D840D9D1D7F240404040404040D82D95B31FF91C21..

Este protocolo é sua garantia de que o arquivo foi devidamente recebido e armazenado para processamento pela Caixa Econômica Federal.

Havendo ocorrências impeditivas no processamento do arquivo, será enviada uma nota explicativa para a sua caixa postal no Conectividade Social contendo a(s) ocorrência(s) encontrada(s) e as ações necessárias para a solução.

Informações Complementares:

Transmissor: FILIPE SA BARRETO CARCELER:05798750752
Inscrição Transmissor: 057.987.507-52

Responsável: DIMENSIONAL ENGENHARIA LTDA
Inscrição Responsável: 00.299.904/0001-60
Competência: 06/2020
NRA: Im9kkrom0vD00009
Base de Processamento: RJ - Rio de Janeiro
Código de Recolhimento: 155
Contato: VANESSA NEVES
Telefone: 002122521341

Atenção: Este Protocolo de Envio de Arquivos não garante a legitimidade do conteúdo das informações.



MINISTÉRIO DA FAZENDA - MF
GFIP - SEFIP 8.40 (29/03/2020) TABELAS 41.0 (01/03/2020)

DATA: 06/07/2020
HORA: 00:00:00
PAG: 0012

COMPROVANTE DE DECLARAÇÃO DAS CONTRIBUIÇÕES A RECOLHER À PREVIDÊNCIA SOCIAL E A OUTRAS ENTIDADES E FUNDOS POR FPAS
TOMADOR

EMPRESA: Dimensional Engenharia Ltda
COMP: 06/2020 COD REC: 155 COD GPS: 2208 FPAS: 507 OUTRAS ENT: 0079 SIMPLES: 1 ALIO RAT: 3,0
TOMADOR/OBRA: 00211 Pavimentação Rio AP4 N° CONTROLE: 06mzivoxw4c000-4
LOGRADOURO: Rua Sete De Setembro 98 SALA 605 BAIRRO: Centro CNAE PREPONDERANTE:
CIDADE: Rio De Janeiro UF: RJ CEP: 20050-002 TELEFONE: 0021-22521341 CNAE: 4222701
APURAÇÃO DO VALOR A RECOLHER: 507 620 744 779 TOTAL

N° ARQUIVO: Im9kkrom0vd0000-9

INSCRIÇÃO: 00.299.904/0001-60

FAP: 0,00 RAT AJUSTADO: 0,00

INSCRIÇÃO: 900035076179

CNAE PREPONDERANTE:

CNAE: 4222701

TOTAL

SEGURADO	Empregados/Avulsos	24.972,35	0,00	0,00	0,00	24.972,35
EMPRESA	Contribuintes Individuais	0,00	0,00	0,00	0,00	0,00
	Empregados/Avulsos	57.344,01	0,00	0,00	0,00	57.344,01
	Contribuintes Individuais	0,00	0,00	0,00	0,00	0,00
	RAT	8.257,53	0,00	0,00	0,00	8.257,53
	RAF - Agentes Noclivos	478,43	0,00	0,00	0,00	478,43
	Valores Pagos a Cooperativas	0,00	0,00	0,00	0,00	0,00
	Adicional Cooperativas	0,00	0,00	0,00	0,00	0,00
	Comercialização Produção	0,00	0,00	0,00	0,00	0,00
	Evento Desportivo/Patrocínio	0,00	0,00	0,00	0,00	0,00
	RECOLHIMENTO COMP ANT - VALOR INSS	0,00	0,00	0,00	0,00	0,00
	(-) Retenção Lei 9.711/98	0,00	0,00	0,00	0,00	0,00
	(-) Sal. Família/Sal. Maternidade	0,00	0,00	0,00	0,00	0,00
	(-) Compensação	0,00	0,00	0,00	0,00	0,00
	VALOR A RECOLHER - PREVIDÊNCIA SOCIAL	91.052,32	0,00	0,00	0,00	91.052,32
	OUTRAS ENTIDADES	16.629,76	0,00	0,00	0,00	16.629,76
	RECOLH COMP ANT - VALOR OUT ENTID	0,00	0,00	0,00	0,00	0,00
	VALOR A RECOLHER - OUTRAS ENTIDADES	16.629,76	0,00	0,00	0,00	16.629,76
	TOTAL A RECOLHER	107.682,08	0,00	0,00	0,00	107.682,08

(*) Os valores de retenção, salário-família/salário-maternidade e compensação demonstrados são os efetivamente abatidos.

A DECLARAÇÃO DE DADOS CONSTANTES DESTA GFIP E DO ARQUIVO SEFIP CORRESPONDENTE A CONTRIBUIÇÃO PREVIDENCIÁRIA, EQUIVALE A CONFISSÃO DE DÍVIDA DOS VALORES DELA DECORRENTES E CONSTITUI(EM) CRÉDITO(S) PASSIVEL(IS) DE INSCRIÇÃO EM DÍVIDA ATIVA, NA AUSÊNCIA DO OPORTUNO RECOLHIMENTO OU PARCELAMENTO, E CONSEQUENTE EXECUÇÃO JUDICIAL NOS TERMOS DA LEI Nº 6.830/80.

O EMPREGADOR/CONTRIBUINTE, RENUNCIANDO EXPRESSAMENTE A QUALQUER CONTESTAÇÃO QUANTO AO VALOR E PROCEDÊNCIA DESTA DECLARAÇÃO/DÍVIDA, ASSUME INTEGRAL RESPONSABILIDADE PELA EXATIDÃO DO MONTANTE DECLARADO E CONFESSADO, FICANDO, ENTRETANTO, RESSALVADO A SECRETARIA DA RECEITA FEDERAL DO BRASIL O DIREITO DE APURAR, A QUALQUER TEMPO, A EXISTÊNCIA DE OUTRAS IMPORTANCIAS DEVIDAS NÃO INCLUIDAS NESTE INSTRUMENTO, AINDA QUE RELATIVAS AO MESMO PERÍODO.

O EMPREGADOR/CONTRIBUINTE RECONHECE QUE A PRESENTE CONFISSÃO DE DÍVIDA NÃO OBRIGA A SECRETARIA DA RECEITA FEDERAL DO BRASIL A EXPEDIR DOCUMENTO COMERCATÓRIO DA INEXISTÊNCIA DE DÉBITO, SALVO SE SEU CRÉDITO FOR GARANTIDO NA FORMA DOS ARTS. 258 E 259 DO REGULAMENTO DA PREVIDÊNCIA SOCIAL, APROVADO PELO DECRETO 3.048, DE 12/05/1999, E ALTERAÇÕES POSTERIORES.

DS
BM

DS

DS

DS

MINISTÉRIO DO TRABALHO E EMPREGO - MTE
GFIP - SEFIP 8.40 (29/03/2020) TABELAS 41.0 (01/03/2020)

MINISTÉRIO DA FAZENDA - MF

DATA: 06/07/2020
HORA: 11:50:48
PÁG: 0044/0054

RELAÇÃO DOS TRABALHADORES CONSTANTES NO ARQUIVO SEFIP
MODALIDADE : "BRANCO"-RECOLHIMENTO AO FGTS E DECLARAÇÃO À PREVIDÊNCIA

858500006663 728801802002 707642200809 029990400016
858100000005 139301802000 707642200000 029990400016

EMPRESA: DIMENSIONAL ENGENHARIA LTDA		INSCRIÇÃO: 00.299.904/0001-60							
COMP: 06/2020	COD REC: 155	COD GPS: 2208	FPAS: 507	OUTRAS ENT: 0079	SIMPLES: 1	RAT: 3,0	FAP: 0,96	RAT AJUSTADO: 2,88	
TOMADOR/OBRA: 00211 PAVIMENTA RIO AP4		INSCRIÇÃO: 900035076179							
NOME TRABALHADOR	REM SEM 13º SAL	REM 13º SAL	PIS/PASEP/CI	ADMISSÃO	CAT	OCOR	DATA/COD MOV	MENTAÇÃO	OCBO
			BASE CÁL 13º SAL PREV SOC	CONTRIB SEG DEVIDA		DEPÓSITO			JAM
			BASE CÁL PREV SOCIAL						
VALDIR DOS SANTOS	0,00	0,00	108.06552.57-0	15/01/2014	01	0,00	23/03/2016	P1	0,00
GUILHERME DIAS DE OLIVEIRA	0,00	0,00	161.84644.43-3	12/06/2014	01	0,00	04/08/2014	P1	0,00
ADRIANO DA SILVA MOUTTA	1.544,40	0,00	122.74872.77-7	11/03/2020	01	123,31			07170
AIRTON GONCALVES DOS SANTOS	5.592,93	0,00	107.85252.52-2	14/10/2009	01	641,94	123,56		0,00
ALEXANDRE DA CONCEICAO MARQUES	1.620,00	0,00	180.87178.29-2	09/03/2017	01	130,12	447,44		0,00
ALEXSSANDE SILVA BARRETO DE FREITAS	2.131,42	0,00	212.15970.06-6	20/07/2015	01	177,39	129,60	05	0,00
ANTONIO HENRIQUE NETO	1.678,43	0,00	124.69458.09-0	17/03/2020	01	135,37	170,51		0,00
BRENO MARQUES DA SILVA	1.665,81	0,00	161.24195.67-5	11/03/2020	01	134,24	134,28		0,00
CARLOS ANTONIO DA FONSECA	2.074,72	0,00	123.33915.29-5	06/07/2012	01	171,04	133,26		0,00
CELSON ALVES DA COSTA	2.860,76	0,00	124.37726.32-4	16/03/2020	01	264,91	185,98		0,00
CLEZIVALDO SANTOS FREITAS	1.900,52	0,00	190.50680.07-3	04/02/2019	01	155,36	228,87		0,00
DENIS BEZERRA DA SILVA	4.801,46	0,00	128.72130.18-9	16/06/2014	01	531,13	152,04		0,00
FABRICIO AURELIO DA SILVA BARROS	2.074,72	0,00	127.33024.54-1	21/03/2018	01	171,04	384,11		0,00
FERNANDO JOSE AZEVEDO DOS SANTOS	10.115,05	0,00	128.93463.60-8	08/04/2008	01	713,08	165,98		0,00
FLAVIO KER LACERDA	3.723,97	0,00	131.13705.62-1	11/03/2020	01	380,28	809,20		0,00
GILBERTO AUGUSTO FERRO COSTA ASSUMPCAO	10.115,06	0,00	124.34299.44-1	04/05/2009	01	713,08	297,91		0,00
GIVANILDO SANTOS ANDRADE	2.909,92	0,00	128.17881.78-3	14/03/2016	01	270,81	809,21		0,00
IVANILZA NUNES DOS SANTOS	1.491,44	0,00	127.22128.56-1	13/07/2011	01	118,54	232,80		0,00

DS
BM

DS
DS

MINISTÉRIO DO TRABALHO E EMPREGO - MTE
GFIP - SEFIP 8.40 (29/03/2020) TABELAS 41.0 (01/03/2020)

MINISTÉRIO DA FAZENDA - MF

DATA: 08/07/2020
HORA: 11.50:48
PÁG: 0045/0054

RELAÇÃO DOS TRABALHADORES CONSTANTES NO ARQUIVO SEFIP
MODALIDADE : "BRANCO"-RECOLHIMENTO AO FGTS E DECLARAÇÃO À PREVIDÊNCIA

858500006563 728801802002 707642200809 029990400016
858100000005 139301802000 707642200000 029990400016

EMPRESA DIMENSIONAL ENGENHARIA LTDA							INSCRIÇÃO:	00.299.904/0001-60									
COMP:	06/2020	COD REC:	155	COD GPS:	2208	FPAS:	507	OUTRAS ENT:	0079	SIMPLES:	1	RAT:	3,0	FAP:	0,96	RAT AJUSTADO:	2,88
TOMADOR/OBRA: 00211 PAVIMENTA RIO AP4													INSCRIÇÃO:	900035076179			
NOME TRABALHADOR	REM SEM 13º SAL	REM 13º SAL	PIS/PASEP/CI	BASE CÁL 13º SAL PREV SOC	CONTRIB SEG DEVIDA	ADMISSÃO	CAT	OCOR	DATA/COD MOVIMENTAÇÃO	DEPÓSITO	OCBO	JAM					
													BASE CÁL PREV SOCIAL				
JOAO SANTOS GONCALVES BARBOSA	1.633,44	0,00	206.55546.13-2	0,00	131,32	17/03/2020	01			130,67		07170					
												0,00					
JOEL DOS SANTOS DA COSTA	1.723,23	0,00	131.62786.56-7	0,00	139,41	13/03/2020	01			137,85		07170					
												0,00					
JORGE HENRIQUE DE AQUINO DUARTE	2.056,82	0,00	130.63804.56-7	0,00	169,43	16/03/2020	01			164,54		07825					
												0,00					
JOSE PINHEIRO	2.683,14	0,00	108.04227.05-2	0,00	243,60	19/03/2020	01			214,66		07156					
												0,00					
JOSE RENATO MAIA TAVARES	10.115,05	0,00	123.71399.71-1	0,00	713,08	24/04/2012	01			809,21		02142					
												0,00					
LUIZ CLAUDIO FERRARI CAMPOS	1.631,84	0,00	125.37720.80-8	0,00	131,18	11/03/2020	01			130,55		07170					
												0,00					
LUIZ HENRIQUE COSTA DA SILVA	1.564,14	0,00	163.80889.12-5	0,00	125,09	17/03/2020	01			125,13		07170					
												0,00					
MARCELO BARBOSA RIBEIRO	7.973,97	0,00	124.13230.57-4	0,00	713,08	13/09/2010	01	04		637,92		07201					
												0,00					
MARCELO VIDAL DE NEGREIROS	2.074,72	0,00	124.05670.04-8	0,00	171,04	01/11/2002	01			165,98		07152					
												0,00					
MARCIO DA SILVA DE SOUZA	1.638,73	0,00	228.20071.70-7	0,00	131,80	17/03/2020	01			131,09		07170					
												0,00					
MARCOS VINICIUS SINGELLO PATROCÍNIO	2.844,56	0,00	135.24918.76-0	0,00	262,97	28/04/2016	01			227,56		03121					
												0,00					
NAASSOM MOURA NAVEGA	2.300,92	0,00	182.21090.47-1	0,00	197,73	13/03/2020	01			184,07		07151					
												0,00					
OSVALDO PECANHA SOBRINHO	11.179,80	0,00	122.79476.13-6	0,00	713,08	04/09/2009	01			894,39		02142					
												0,00					
PATRICK DE MEDEIROS BRITO	2.524,14	0,00	127.48446.58-7	0,00	224,52	17/03/2020	01			201,94		07151					
												0,00					
PEDRO IVO BASILIO ALVES	2.640,18	0,00	131.97016.52-0	0,00	238,44	01/06/2011	01			211,21		03516					
												0,00					
PHILLIP DE OLIVEIRA PINHEIRO	1.900,52	0,00	190.43802.98-3	0,00	155,36	19/05/2014	01			152,04		04110					
												0,00					
RAFAEL DA ANUNCIACAO BARROS	3.148,47	0,00	129.97012.56-4	0,00	299,71	15/09/2014	01			251,87		03121					
												0,00					
REINALDO MARTINS LEMOS	3.219,24	0,00	130.24131.60-3	0,00	309,62	13/03/2020	01			257,53		07243					
												0,00					

MINISTÉRIO DO TRABALHO E EMPREGO - MTE
GFIP - SEFIP 8.40 (29/03/2020) TABELAS 41.0 (01/03/2020)

MINISTÉRIO DA FAZENDA - MF

DATA: 06/07/2020
HORA: 11:50.48
PÁG: 0046/0054

RELAÇÃO DOS TRABALHADORES CONSTANTES NO ARQUIVO SEFIP
MODALIDADE : "BRANCO"-RECOLHIMENTO AO FGTS E DECLARAÇÃO À PREVIDÊNCIA

858500006863 728801802002 707642200809 029990400016
858100000005 139301802000 707642200000 029990400016

EMPRESA DIMENSIONAL ENGENHARIA LTDA							INSCRIÇÃO:	00.299.904/0001-60									
COMP:	06/2020	COD REC:	155	COD GPS:	2208	FPAS:	507	OUTRAS ENT:	0079	SIMPLES:	1	RAT:	3,0	FAP:	0,96	RAT AJUSTADO:	2,88
TOMADOR/OBRA: 00211 PAVIMENTA RIO AP4										INSCRIÇÃO:	900035076179						
NOME TRABALHADOR	REM SEM 13º SAL	REM 13º SAL	PIS/PASEP/CI	BASE CÁL 13º SAL PREV SOC	BASE CÁL PREV SOCIAL	ADMISSÃO	CAT	OCOR	DATA/COD MOVIMENTAÇÃO	OCOR	DEPÓSITO	JAM					
REINALDO RANGEL SOARES	1.868,39	0,00	107.90328.55-8	0,00	0,00	02/02/2009	01				149,48	05174					
												0,00					
RENAN FIRMINO DA SILVA	1.655,94	0,00	209.04234.40-6	0,00	0,00	17/03/2020	01				132,47	07170					
												0,00					
RENATO OLIVEIRA DE AZEVEDO SILVA	3.697,36	0,00	129.29353.54-8	0,00	0,00	19/03/2020	01				295,78	03011					
												0,00					
RICARDO SANTOS DA COSTA	1.525,40	0,00	131.54140.60-2	0,00	0,00	13/03/2020	01				122,03	07170					
												0,00					
ROGERIO MARTINS	2.062,77	0,00	107.32770.01-4	0,00	0,00	16/03/2020	01				165,03	07825					
												0,00					
ROMARIO NUNES GOMES DA SILVA	1.503,25	0,00	165.54046.93-4	0,00	0,00	07/12/2018	01				120,26	07170					
												0,00					
ROMILDO HERMINIO DOS SANTOS	1.503,25	0,00	124.49836.54-5	0,00	0,00	11/02/2014	01				120,27	07170					
												0,00					
SAMUEL JOSE ACIOLI	4.496,02	0,00	123.49208.84-1	0,00	0,00	10/08/2009	01				359,69	07102					
												0,00					
SANDRO LEANDRO BATISTA DE MATTOS	1.996,98	0,00	129.17033.09-8	0,00	0,00	16/03/2020	01				159,75	07825					
												0,00					
TIAGO OLIVEIRA DA SILVA	1.546,93	0,00	236.06997.90-2	0,00	0,00	16/03/2020	01				123,75	07170					
												0,00					
VINICIUS MARTINGIL PEREIRA	4.197,96	0,00	131.99557.54-5	0,00	0,00	14/09/2009	01	05			335,93	03516					
												0,00					
WINDER DIEGO PEREIRA	3.680,27	0,00	130.55703.60-9	0,00	0,00	16/05/2011	01				294,42	03516					
												0,00					
ADENILSON SILVA REIS CANDIDO	2.107,67	0,00	133.74430.56-1	0,00	0,00	27/04/2020	04				174,54	07170					
												0,00					
ADRIANO OLIVEIRA DA SILVA	2.673,22	0,00	126.23054.54-3	0,00	0,00	25/02/2019	04				242,41	07825					
												0,00					
AMAURI SEVERINO DE MENEZES	505,60	0,00	121.95737.82-6	0,00	0,00	25/06/2020	04				37,92	07152					
												0,00					
ANDERSON DA SILVA VIEIRA	2.781,25	0,00	127.05181.24-7	0,00	0,00	20/04/2020	04				255,37	07112					
												0,00					
ANDRE DA SILVA RIBEIRO	2.303,77	0,00	124.67194.12-6	0,00	0,00	26/02/2018	04	05			198,08	07825					
												0,00					
BRUNO MIRANDA DOS SANTOS	2.510,10	0,00	201.29724.93-3	0,00	0,00	20/04/2020	04				222,84	07151					
												0,00					

MINISTÉRIO DO TRABALHO E EMPREGO - MTE
GFIP - SEFIP 8.40 (29/03/2020) TABELAS 41.0 (01/03/2020)

MINISTÉRIO DA FAZENDA - MF

DATA: 06/07/2020
HORA: 11:50:48
PÁG: 0047/0054

RELAÇÃO DOS TRABALHADORES CONSTANTES NO ARQUIVO SEFIP
MODALIDADE : "BRANCO"-RECOLHIMENTO AO FGTS E DECLARAÇÃO À PREVIDÊNCIA

858500006863 728801802002 707642200809 029990400016
858100000005 139301802000 707642200000 029990400016

EMPRESA: DIMENSIONAL ENGENHARIA LTDA		INSCRIÇÃO: 00.299.904/0001-60						
COMP: 06/2020	COD REC: 155	COD GPS: 2208	FPAS: 507					
TOMADOR/OBRA: 00211 PAVIMENTA RIO AP4		OUTRAS ENT: 0079	SIMPLES: 1					
		RAT: 3,0	FAP: 0,96					
		RAT AJUSTADO: 2,88						
		INSCRIÇÃO: 900035076179						
NOME TRABALHADOR	REM SEM 13º SAL	REM 13º SAL	PIS/PASEP/CI	ADMISSÃO	CAT	OCOR	DATA/COD MOVIMENTAÇÃO	OCBO
			BASE CÁL 13º SAL PREV SOC	CONTRIB SEG DEVIDA		DEPÓSITO		JAM
			BASE CÁL PREV SOCIAL					
CAIO MARCIO JOIA DA SILVA	1.068,52	0,00	124.37749.24-3	06/05/2020	04	85,33		05174
			0,00	80,30				0,00
CARLOS EDUARDO SANTOS DO CARMO	2.240,91	0,00	165.23428.89-4	25/03/2020	04	179,27		07151
			0,00	190,53				0,00
CARLOS EDUARDO VIEIRA DE SOUZA CARVALHO	2.098,83	0,00	212.89841.24-3	27/04/2020	04	167,90		07170
			0,00	173,48				0,00
CARLOS HENRIQUE DE CASTILHO DA COSTA	2.786,15	0,00	133.29643.54-3	13/05/2020	04	222,89		07151
			0,00	255,96				0,00
CRISTIANO CIMINI GUALBERTO	2.546,78	0,00	164.95333.18-9	25/03/2020	04	203,74		07111
			0,00	227,24				0,00
CRISTIANO NASCIMENTO DA SILVA	2.770,27	0,00	127.29814.56-9	01/04/2020	04	221,63		07825
			0,00	254,06				0,00
	2.429,72	0,00	122.92730.70-9	20/04/2020	04	194,38		05174
			0,00	213,19				0,00
DIOGO EMANUEL BEZERRA DA SILVA	2.423,80	0,00	154.17334.05-0	20/04/2020	04	193,90		07170
			0,00	212,48				0,00
EDSON FRANKLIN FERREIRA	2.751,35	0,00	129.42743.60-5	25/03/2020	04	220,10		07151
			0,00	251,79				0,00
EVERSON EVANGELISTA DÔ REGO	2.365,92	0,00	128.72820.62-2	25/03/2020	04	189,27		07825
			0,00	205,53				0,00
FABIO HENRIQUE FERNANDES	2.506,86	0,00	126.77106.14-2	27/04/2020	04	200,55		07821
			0,00	222,45				0,00
FERNANDO ANTONIO DE SOUZA	1.176,61	0,00	128.76598.60-6	15/06/2020	04	94,12		07170
			0,00	90,21				0,00
FRANCISCO JOAQUIM PEREIRA	4.213,21	0,00	108.81753.99-5	27/04/2020	04	337,06		07102
			0,00	448,78				0,00
GERONCIO DE JESUS CARDIAL	2.537,41	0,00	120.22275.97-9	22/04/2020	04	203,00		07111
			0,00	226,11				0,00
GLAUCIO DIAS GUIMARAES MANCO	1.976,65	0,00	204.69303.81-0	27/04/2020	04	158,13		07170
			0,00	162,21				0,00
HIGOR SOUZA MÚNIZ	2.020,99	0,00	134.02792.58-2	22/04/2020	04	161,67		07170
			0,00	166,20				0,00
HUGO RICARDO LEITE VIEIRA	2.086,46	0,00	165.58655.33-1	27/04/2020	04	165,31		07170
			0,00	170,30				0,00
JESSE NASCIMENTO DE OLIVEIRA	2.379,63	0,00	128.10535.54-1	27/05/2020	04	190,38		07825
			0,00	207,18				0,00

DS
BM

DS
DS

MINISTÉRIO DO TRABALHO E EMPREGO - MTE
GFIP - SEFIP 8.40 (29/03/2020) TABELAS 41.0 (01/03/2020)

MINISTÉRIO DA FAZENDA - MF

DATA: 06/07/2020
HORA: 11:50:48
PÁG: 0048/0054

RELAÇÃO DOS TRABALHADORES CONSTANTES NO ARQUIVO SEFIP
MODALIDADE : "BRANCO"-RECOLHIMENTO AO FGTS E DECLARAÇÃO À PREVIDÊNCIA

858500006663 728801802002 707642200809 029990400016
858100000005 139301802000 707642200000 029990400016

EMPRESA DIMENSIONAL ENGENHARIA LTDA						INSCRIÇÃO:	00.299.904/0001-60										
COMP.	06/2020	COD REC:	155	COD GPS:	2208	FPAS:	507	OUTRAS ENT:	0079	SIMPLES:	1	RAT:	3,0	FAP:	0,96	RAT AJUSTADO:	2,88
TOMADOR/OBRA: 00211 PAVIMENTA RIO AP4													INSCRIÇÃO:	900035076179			
NOME TRABALHADOR	REM SEM 13º SAL	REM 13º SAL	BASE CÁL 13º SAL PREV SOC	BASE CÁL PREV SOCIAL	ADMISSÃO	CAT	OCOR	DATA/COD MOVIMENTAÇÃO	DEPÓSITO	JAM							
JORGE LUIZ DE BARROS TORTURA	2.705,37	0,00	124.34438.15-8	0,00	06/05/2020	04			246,27	216,43	07825	0,00					
JOSE FRANCISCO DO CARMO	2.198,81	0,00	127.12799.56-0	0,00	27/04/2020	04			185,48	175,91	07111	0,00					
JUAREZ ALMEIDA GONCALVES JUNIOR	4.859,80	0,00	131.61107.62-3	0,00	11/05/2020	04			511,30	372,78	04110	0,00					
JULIO CESAR SILVA DOS SANTOS	2.213,42	0,00	130.25877.56-0	0,00	27/04/2020	04			187,23	177,07	07111	0,00					
JULIO CESAR VIEIRA DE PAULA	1.704,96	0,00	130.29223.58-1	0,00	27/04/2020	04			137,76	136,39	07825	0,00					
LEONARDO FERREIRA FRANCISCO	2.513,57	0,00	130.49898.56-8	0,00	27/04/2020	04			223,25	201,08	07151	0,00					
LUIS CARLOS SUAREZ Y PEREIRA	2.378,68	0,00	124.67225.89-7	0,00	06/05/2020	04			207,06	190,30	07825	0,00					
LUIZ ALBERTO LEMOS CORREA	2.516,82	0,00	106.55806.36-8	0,00	27/04/2020	04			223,64	201,35	07151	0,00					
MAGNO SANTOS DA SILVA	2.777,20	0,00	128.75298.56-0	0,00	27/04/2020	04			254,89	222,17	07151	0,00					
MARCELO CHAFIM DE ARAUJO	2.427,37	0,00	129.00755.58-3	0,00	25/03/2020	04			212,91	194,18	07825	0,00					
MARCELO MARCOS DE FARIAS BRITTO	2.539,27	0,00	125.63691.60-7	0,00	25/03/2020	04			226,34	203,15	07111	0,00					
MARCIO MONTEIRO DE ARAUJO	2.859,76	0,00	163.83169.61-1	0,00	27/04/2020	04			264,79	228,78	07151	0,00					
MARCIO RIBEIRO BENTO	1.877,20	0,00	124.86974.16-0	0,00	27/04/2020	04			153,26	150,18	07170	0,00					
MARCOS SOARES DO NASCIMENTO	1.919,66	0,00	108.67010.13-1	0,00	27/04/2020	04			157,08	153,58	07825	0,00					
MATHEUS CORDEIRO SOARES SILVA	1.892,11	0,00	237.39372.03-2	0,00	20/04/2020	04			154,60	151,36	07170	0,00					
NATANAEL BERNARDO MOUTTA	1.103,63	0,00	204.71339.92-4	0,00	10/06/2020	04			83,64	88,29	07170	0,00					
OSVALDO MANOEL RODRIGUES DA SILVA	2.284,16	0,00	123.57248.21-3	0,00	27/05/2020	04			196,72	182,74	07825	0,00					
PAULO ROBERTO SILVA SATHLER	2.108,96	0,00	204.70144.01-1	0,00	01/04/2020	04			174,70	168,71	07151	0,00					

DS
BM

DS
DS

MINISTÉRIO DO TRABALHO E EMPREGO - MTE

MINISTÉRIO DA FAZENDA - MF

DATA: 08/07/2020

GFIP - SEFIP 8.40 (29/03/2020)

TABELAS 41.0 (01/03/2020)

HORA: 11:50:48

PÁG: 0049/0054

RELAÇÃO DOS TRABALHADORES CONSTANTES NO ARQUIVO SEFIP
 MODALIDADE : "BRANCO"-RECOLHIMENTO AD FGTS E DECLARAÇÃO À PREVIDÊNCIA

85950008663 728801802002 707642200809 029990400015

85810000005 139301802000 707642200000 029990400015

EMPRESA: DIMENSIONAL ENGENHARIA LTDA

INSCRIÇÃO: 00.299.904/0001-60

COMP: 06/2020 COD REC: 155 COD GPS: 2208 FPAS: 507 OUTRAS ENT: 0079 SIMPLES: 1 RAT: 3,0

FAP: 0,96 RAT AJUSTADO: 2,88

TOMADOR/OBRA: 00211 PAVIMENTA RIO AP4

INSCRIÇÃO: 900035076179

NOME TRABALHADOR	REM SEM 13º SAL	REM 13º SAL	PIS/PASEP/CI BASE CÁL 13º SAL PREV SOC BASE CÁL PREV SOCIAL	ADMISSÃO CONTRIB SEG DEVIDA	CAT	OCOR DEPÓSITO	DATA/COD MOVIMENTAÇÃO CBO JAM
RAFAEL MARTINS DA SILVA	2.112,09	0,00	166.53205.23-2 0,00	27/04/2020 175,07	04	168,96	07170 0,00
RAFAEL ROMAO ROSA	1.775,69	0,00	156.32854.27-6 0,00	06/05/2020 144,13	04	142,05	05174 0,00
RENATO PEREIRA	3.078,89	0,00	120.77154.59-6 0,00	29/04/2020 291,09	04	246,32	07112 0,00
ROBERTO CARLOS DE OLIVEIRA	2.216,04	0,00	124.71831.71-2 0,00	27/04/2020 187,55	04	177,29	07111 0,00
ROBERTO CORDEIRO	4.635,76	0,00	120.04622.73-5 0,00	25/03/2020 507,94	04	370,87	07102 0,00
RODRIGO DE OLIVEIRA PINTO	3.063,85	0,00	165.58384.05-2 0,00	15/08/2020 291,89	04	246,70	07102 0,00
RONALDO ALVES DA COSTA	1.801,10	0,00	125.05511.73-1 0,00	27/04/2020 146,41	04	144,09	07170 0,00
SAMUEL DE PAULA SANTOS	2.249,47	0,00	131.52274.56-3 0,00	22/04/2020 191,56	04	179,95	07170 0,00
SAMUEL MARCOS ALVES	2.024,73	0,00	207.16160.26-3 0,00	22/04/2020 165,54	04	161,97	07170 0,00
SILAS GOMES DOS SANTOS	2.450,99	0,00	124.05453.32-2 0,00	27/04/2020 215,74	04	195,08	07825 0,00
THIAGO LUCINDO FERREIRA	2.946,50	0,00	133.42835.56-6 0,00	19/05/2020 275,20	04	235,72	08181 0,00
VICTOR HUGO MARQUES DA SILVA	1.895,30	0,00	207.62428.25-7 0,00	29/04/2020 154,89	04	151,62	07825 0,00
WALLACE ARMANDO DE CAMPOS PESSOA	2.708,73	0,00	133.60928.54-8 0,00	28/05/2020 246,67	04	216,69	07825 0,00
WALLACE MARTINS BISPO SANTOS	2.337,52	0,00	128.34763.89-7 0,00	27/05/2020 202,13	04	187,01	07825 0,00
WEVERSON DA SILVA LUIZ	2.178,65	0,00	166.89308.29-5 0,00	20/04/2020 183,06	04	174,29	05174 0,00
WILLIANS GONCALVES MARTINS	2.416,28	0,00	134.03055.27-1 0,00	22/04/2020 211,58	04	193,30	07170 0,00

TOTAIS DA EMPRESA/TOMADOR

286.720,09

0,00

0,00

24.972,35

22.937,57

0,00



MINISTÉRIO DO TRABALHO E EMPREGO - MTE
 GFIP - SEFIP 8.40 (28/03/2020) TABELAS 41.0 (01/03/2020)

MINISTÉRIO DA FAZENDA - MF

DATA: 06/07/2020
 HORA: 11:50:48
 PÁG: 0050/0054

RELAÇÃO DOS TRABALHADORES CONSTANTES NO ARQUIVO SEFIP
 RESUMO DO FECHAMENTO - TOMADOR DE SERVIÇOS/OBRA
 MODALIDADE : "BRANCO"-RECOLHIMENTO AO FGTS E DECLARAÇÃO À PREVIDÊNCIA

858500006663 728801802002 707642200809 029990400016
 858100000005 139301802000 707642200000 029990400016

EMPRESA: DIMENSIONAL ENGENHARIA LTDA
 COMP: 06/2020 COD REC: 155 COD GPS: 2208 FPAS: 507 OUTRAS ENT: 0079 SIMPLES: 1 RAT: 3,0 FAP: 0,96 RAT AJUSTADO: 2,88
 TOMADOR/OBRA: 00211 PAVIMENTA RIO AP4 Nº DE CONTROLE: 06mzIVQxW4C000-4 INSCRIÇÃO: 900035076179
 LOGRADOURO: RUA SETE DE SETEMBRO 98 SALA 605 BAIRRO: CENTRO CNAE PREPONDERANTE: 4222701
 CIDADE: RIO DE JANEIRO UF: RJ CEP: 20050-002 CNAE: 4222701

CAT	QUANT	REMUNERAÇÃO SEM 13º	REMUNERAÇÃO 13º	BASE CÁL PREV SOC	BASE CÁL 13º PREV SOC
01	46	148.888,06	0,00	148.888,06	0,00
04	58	137.832,03	0,00	137.832,03	0,00
TOTAIS:	104	286.720,09	0,00	286.720,09	0,00

DS
 DS

DS
 DS

MINISTÉRIO DO TRABALHO E EMPREGO - MTE
GFIP - SEFIP 8.40 (29/03/2020) TABELAS 41.0 (01/03/2020)

MINISTÉRIO DA FAZENDA - MF

DATA: 06/07/2020
HORA: 11:50:48
PÁG: 0051/0054

RESUMO DAS INFORMAÇÕES À PREVIDÊNCIA SOCIAL CONSTANTES NO ARQUIVO SEFIP
TOMADOR DE SERVIÇOS/OBRA

EMPRESA: DIMENSIONAL ENGENHARIA LTDA Nº DE CONTROLE: Nº ARQUIVO: Im9kkrom0vD0000-9
COMP: 06/2020 COD REC: 165 COD GPS: 2208 FPAS: 507 OUTRAS ENT: 0079 SIMPLES: 1 RAT: 3,0 INSCRIÇÃO: 00.299.904/0001-60
TOMADOR/OBRA: 00211 PAVIMENTA RIO AP4 Nº DE CONTROLE: 08mzlVQxWAC0000-4 INSCRIÇÃO: 900035076179
LOGRADOURO: RUA SETE DE SETEMBRO 98 SALA 605 BAIRRO: CENTRO CNAE PREPONDERANTE: 4222701
CIDADE: RIO DE JANEIRO UF: RJ CEP: 20050-002 TELEFONE: 0021 2252 1341 CNAE: 4222701

VALOR DEV PREV SOC CALCULADO SEFIP:	107.682,08	CONTRIB SEGURADOS - DEVIDA:	24.972,35
SALÁRIO FAMÍLIA:	0,00	RECEITA EVENTO DESP/PATROCÍNIO:	0,00
SALÁRIO MATERNIDADE:	0,00	PERC DE ISENÇÃO DE FILANTROPIA:	0,00
VALORES PAGOS COOP TRABALHO - SEM ADICIONAL:	0,00	13º SALÁRIO MATERNIDADE:	0,00
VALORES PAGOS COOP TRABALHO - ADIC. 15 ANOS:	0,00	COM PRODUÇÃO PJ:	0,00
VALORES PAGOS COOP TRABALHO - ADIC. 20 ANOS:	0,00	COM PRODUÇÃO PF:	0,00
VALORES PAGOS COOP TRABALHO - ADIC. 25 ANOS:	0,00	VALOR DAS FATURAS EMITIDAS PARA O TOMADOR:	0,00

COMPENSAÇÃO		VALOR SOLICITADO:		0,00
PERÍODO INICIAL:	PERÍODO FINAL:	VALOR EXCEDENTE AO LIMITE DOS 30%:		0,00
VALOR ABATIDO:	0,00	VALOR A COMPENSAR:	0,00	

RETENÇÃO (LEI 9.711/98)		VALOR A COMPENSAR/RESTITUIR:		0,00
VALOR INFORMADO:	0,00	VALOR ABATIDO PELO SEFIP:	0,00	

BASE DE CÁLCULO APOSENTADORIA ESPECIAL/OCCORRÊNCIA			
15 ANOS:	0,00	20 ANOS:	0,00
25 ANOS:		7.973,97	
QUANTIDADE:	0	QUANTIDADE:	0
		QUANTIDADE:	1

QUANTIDADE DE MOVIMENTAÇÕES / CODIGOS

H:	0	I1:	0	I2:	0	I3:	0	I4:	0	J:	0	K:	0	L:	0	M:	0	N1:	0
N2:	0	N3:	0	O1:	0	O2:	0	O3:	0	P1:	2	P2:	0	P3:	0	Q1:	0	Q2:	0
Q3:	0	Q4:	0	Q5:	0	Q6:	0	Q7:	0	R:	0	S2:	0	S3:	0	U1:	0	U2:	0
U3:	0	V3:	0	W:	0	X:	0	Y:	0	Z1:	0	Z2:	0	Z3:	0	Z4:	0	Z5:	0

MINISTÉRIO DO TRABALHO E EMPREGO - MTE
 GFIP - SEFIP 8.40 (29/03/2020) TABELAS 41.0 (01/03/2020)

MINISTÉRIO DA FAZENDA - MF

DATA: 06/07/2020
 HORA: 00:00:00
 PÁG : 0012/0013

RELAÇÃO DE TOMADOR/OBRA - RET

858500006663 728801802002 707642200809 029990400016
 858100000005 139301802000 707642200000 029990400016

Nº ARQUIVO: Im9kkrom0vD0000-9

EMPRESA: DIMENSIONAL ENGENHARIA LTDA INSCRIÇÃO: 00.299.904/0001-60

Nº CONTROLE: Ma0iftshc410000-8

FPAS: 507 OUTRAS ENTID: 0079 SIMPLES: 1 ALIQ RAT: 3,0 FAP: 0,00 RAT AJUSTADO: 0,00 COD REC: 155 COMP: 06/2020

TOMADOR/OBRA : 00211 PAVIMENTA RIO AP4

INSCRIÇÃO: 900035076179

Nº CONTROLE: O6mzlvQxW4C0000-4

LOGRADOURO

BAIRRO

CIDADE

UF

ESTRADA DA LIGACAO SN DIVERSOS LOGRADOUROS

JACAREPAGUA

RIO DE JANEIRO

CEP

RJ

MODALIDADE : "Branco"-Recolhimento ao FGTS e Declaração à Previdência

VALORES PREVIDÊNCIA

VALORES FGTS - 8%

REM SEM 13º SALÁRIO 286.720,09
 REM BASE CALC 13º SAL 0,00

REM SEM 13º SALÁRIO 286.720,09
 REM 13º SALÁRIO 0,00
 DEPÓSITO 22.937,57
 ENCARGOS FGTS 0,00
 CONTRIB SOCIAL 0,00
 ENCARGOS CONTRIB SOC 0,00
 TOTAL TRABALHADORES 104

TOTAL TRABALHADORES 104

104

TOTAIS DO TOMADOR

VALORES PREVIDÊNCIA

VALORES FGTS - 8%

REM SEM 13º SALÁRIO 286.720,09
 REM BASE CALC 13º SAL 0,00
 CONTR SEGURADOS DEVIDA 24.972,35
 VAL DEVIDO PREV SOC 107.682,08

REM SEM 13º SALÁRIO 286.720,09
 REM 13º SALÁRIO 0,00
 DEPÓSITO 22.937,57
 ENCARGOS FGTS 0,00
 CONTRIB SOCIAL 0,00
 ENCARGOS CONTRIB SOC 0,00
 TOTAL TRABALHADORES 104

TOTAL TRABALHADORES 104

104



DATA: 06/07/2020
 HORA: 00:00:00
 PÁG : 001/002

MINISTÉRIO DA FAZENDA - MF
 SECRETARIA DA RECEITA FEDERAL DO BRASIL - RFB
 GFIP - SEFIP8.40 (29/03/2020) TABELAS41.0 (01/03/2020)

RELATÓRIO ANALÍTICO DE GPS

EMPRESA	EMPRESA	OUTRAS ENT	INSCRIÇÃO	OUTRAS ENTIDADES	COD PAGTO	FPAS
VALORES: SEGURADOS	DED FPAS	VALOR DA RETENÇÃO	JUROS/MULTA	TOTAL	REEMBOLSO	
DIMENSIONAL ENGENHARIA LTDA	00.299.904/0001-60		0079	2100	507	
33.470,69	80.937,23	19.029,18	0,00	133.388,48	0,00	
OBSERVAÇÃO : CONSTRUTORA : DIMENSIONAL ENGENHARIA LTDA - 00.299.904/0001-60						
DIMENSIONAL ENGENHARIA LTDA	512186353472		0079	2208	507	
713,08	2.557,93	648,42	0,00	3.919,43	0,00	
OBSERVAÇÃO : CONSTRUTORA : DIMENSIONAL ENGENHARIA LTDA - 00.299.904/0001-60						
DIMENSIONAL ENGENHARIA LTDA	512244823975		0079	2208	507	
3.032,18	7.263,58	1.841,29	0,00	12.137,05	0,00	
OBSERVAÇÃO : CONSTRUTORA : DIMENSIONAL ENGENHARIA LTDA - 00.299.904/0001-60						
DIMENSIONAL ENGENHARIA LTDA	512272531874		0079	2208	507	
6.090,01	17.097,89	4.085,36	0,00	27.273,26	0,00	
OBSERVAÇÃO : CONSTRUTORA : DIMENSIONAL ENGENHARIA LTDA - 00.299.904/0001-60						
DIMENSIONAL ENGENHARIA LTDA	512320810072		0079	2208	507	
730,64	2.056,78	521,39	0,00	3.308,81	0,00	
OBSERVAÇÃO : CONSTRUTORA : DIMENSIONAL ENGENHARIA LTDA - 00.299.904/0001-60						
DIMENSIONAL ENGENHARIA LTDA	512344606572		0079	2208	507	
713,08	2.387,40	605,19	0,00	3.705,67	0,00	
OBSERVAÇÃO : CONSTRUTORA : DIMENSIONAL ENGENHARIA LTDA - 00.299.904/0001-60						

DS
 BM

DS
 DS

MINISTÉRIO DA FAZENDA - MF
SECRETARIA DA RECEITA FEDERAL DO BRASIL - RFB
GFIP - SEFIP 8.40 (29/03/2020) TABELAS 41.0 (01/03/2020)

DATA: 06/07/2020
HORA: 00:00:00
PÁG : 002/002

RELATÓRIO ANALÍTICO DE GPS

COMPETÊNCIA: 06/2020

EMPRESA	VALORES: SEGURADOS	EMPRESA	OUTRAS ENT	INSCRIÇÃO	OUTRAS ENTIDADES	COD PAGTO	FPAS
DIMENSIONAL ENGENHARIA LTDA	329,10	768,39	194,78	DED FPAS	JUROS/MULTA	TOTAL	REEMBOLSO
DIMENSIONAL ENGENHARIA LTDA	329,10	768,39	194,78	512344957777	0,00	2208	507
OBSERVAÇÃO :	CONSTRUTORA :	DIMENSIONAL ENGENHARIA LTDA - 00.299.904/0001-60		0,00	0,00	1.292,27	0,00
DIMENSIONAL ENGENHARIA LTDA	3.732,85	9.233,84	2.340,74	512443118578	0079	2208	507
OBSERVAÇÃO :	CONSTRUTORA :	DIMENSIONAL ENGENHARIA LTDA - 00.299.904/0001-60		0,00	0,00	15.307,43	0,00
DIMENSIONAL ENGENHARIA LTDA	1.558,10	3.628,39	919,78	900000459073	0079	2208	507
OBSERVAÇÃO :	CONSTRUTORA :	DIMENSIONAL ENGENHARIA LTDA - 00.299.904/0001-60		0,00	0,00	6.106,27	0,00
DIMENSIONAL ENGENHARIA LTDA	419,33	1.097,54	278,22	900000459278	0079	2208	507
OBSERVAÇÃO :	CONSTRUTORA :	DIMENSIONAL ENGENHARIA LTDA - 00.299.904/0001-60		0,00	0,00	1.795,09	0,00
DIMENSIONAL ENGENHARIA LTDA	2.762,18	7.161,14	1.781,08	900027219372	0079	2208	507
OBSERVAÇÃO :	CONSTRUTORA :	DIMENSIONAL ENGENHARIA LTDA - 00.299.904/0001-60		777,92	0,00	10.926,48	0,00
DIMENSIONAL ENGENHARIA LTDA	24.972,35	66.079,97	16.629,76	900035076179	0079	2208	507
OBSERVAÇÃO :	CONSTRUTORA :	DIMENSIONAL ENGENHARIA LTDA - 00.299.904/0001-60		0,00	0,00	107.682,08	0,00

DS

BM

DS

DS

M

DS

K

DATA: 06/07/2020
HORA: 00:00:00
PÁG : 001/001

FGTS - FUNDO DE GARANTIA DO TEMPO DE SERVIÇO

GFIP - SEFIP8.40 (29/03/2020)

RELATÓRIO ANALÍTICO DA GRF

INSCRIÇÃO: 00.299.904/0001-60
SIMPLES: 1

EMPRESA: DIMENSIONAL ENGENHARIA LTDA
COMPETÊNCIA: 06/2020

FPAS: 507

CÓD REC: 155

FGTS - 2%

FGTS - 8%

1

274

QTD TRABALHADORES

696,88

833.411,10

REMUNERAÇÃO

13,93

66.672,88

DEPÓSITO

0,00

0,00

ENCARGOS FGTS

0,00

0,00

CONTRIB SOCIAL

0,00

0,00

ENCARGOS CONTRIB SOC

13,93

66.672,88

TOTAL A RECOLHER

VALIDADE DO CÁLCULO: até 07/07/2020

RELATÓRIO PARA SIMPLES CONFERÊNCIA, NÃO É VÁLIDO PARA QUITAÇÃO.

A(S) GRF(S), PARA FINS DE QUITAÇÃO, SERÁ(ÃO) IMPRESSA(S) SOMENTE APÓS TRANSMISSÃO DO ARQUIVO VALIDADO PELO CONECTIVIDADE SOCIAL.

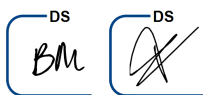

Folha de Pagamento 06/2020

13/07/2020 08:42

Numero	Nome	Jorn.	Cargo	Admissão	SF	IR
3 Dimensional Engenharia Ltda						
007998	Adenilson Silva Reis Candido	220:00	Servente	27/04/2020	1	2
Eventos	I	Qtde	Provento	Desconto	Bases	Total
0190 DSR s/ Salário Variável		8,40	46,45		B010 - Base INSS Salário (S/Limite)	2.107,87
0261 Intermitente Horas	I		1.179,36		B100 - Dependentes IRRF Sal	379,18
0268 Descanso Semanal Remunerado			301,10		B110 - Base IRRF Salário	2.107,67
0324 Férias Proporcionalis (Intermitente)	I		119,50		B120 - Dedução IRRF Salário	174,56
0329 1/3 s/ Férias Proporcionalis (Intermitente)	I		39,83		B180 - INSS para Dedução de IRRF Salário	174,56
0354 13o. Proporcional (Intermitente)	I		119,50		B400 - Base FGTS Salário	2.107,67
1020 H. E. 70%	P	25:18	301,93		B410 - FGTS Salário 8%	168,61
5010 INSS				174,54	B900 - Remuneração Total Mês	1.179,36
					B905 - Salário Hora	7,02
					B920 - Base Salário Família	627,21
Totais			2.107,87	174,54		
Líquido				1.933,13		
007937	Adriano da Silva Moutta	220:00	Servente	11/03/2020	0	1
Eventos	I	Qtde	Provento	Desconto	Bases	Total
0001 Salário		30	1.544,40		B010 - Base INSS Salário (S/Limite)	1.544,40
5010 INSS				123,31	B100 - Dependentes IRRF Sal	189,59
5310 Adiantamento Salarial				617,76	B110 - Base IRRF Salário	926,64
5700 Vale Transporte				15,44	B120 - Dedução IRRF Salário	123,31
					B180 - INSS para Dedução de IRRF Salário	123,31
					B400 - Base FGTS Salário	1.544,40
					B410 - FGTS Salário 8%	123,55
					B900 - Remuneração Total Mês	1.544,40
					B903 - Salário Mês	1.544,40
Totais			1.544,40	756,51		
Líquido				787,89		
007867	Adriano Oliveira da Silva	220:00	Motorista de Caminhão I	25/02/2019	1	2
Eventos	I	Qtde	Provento	Desconto	Bases	Total
0190 DSR s/ Salário Variável		9	60,73		B010 - Base INSS Salário (S/Limite)	2.673,22
0261 Intermitente Horas	I		1.484,36		B100 - Dependentes IRRF Sal	379,18
0268 Descanso Semanal Remunerado			381,89		B110 - Base IRRF Salário	2.673,22
0324 Férias Proporcionalis (Intermitente)	I		150,64		B120 - Dedução IRRF Salário	242,42
0329 1/3 s/ Férias Proporcionalis (Intermitente)	I		50,21		B180 - INSS para Dedução de IRRF Salário	242,42
0354 13o. Proporcional (Intermitente)	I		150,64		B400 - Base FGTS Salário	2.673,22
1010 H. E. 50%	P	23:59	310,46		B410 - FGTS Salário 8%	213,86
1040 H. E. 100%	P	4:53	84,29		B900 - Remuneração Total Mês	1.484,36
5010 INSS				242,41	B905 - Salário Hora	8,63
5110 IRRF				11,07	B920 - Base Salário Família	806,97
Totais			2.673,22	253,48		
Líquido				2.419,74		
000513	Airton Goncalves dos Santos	220:00	Encarregado Administrativo III	14/10/2009	0	1
Eventos	I	Qtde	Provento	Desconto	Bases	Total
0001 Salário		30	5.592,93		B010 - Base INSS Salário (S/Limite)	5.592,93
5010 INSS				641,94	B100 - Dependentes IRRF Sal	189,59
5110 IRRF				46,52	B110 - Base IRRF Salário	3.355,76
5120 IRRF s/ Adiantamento				393,50	B120 - Dedução IRRF Salário	641,96
5310 Adiantamento Salarial				1.843,67	B180 - INSS para Dedução de IRRF Salário	641,96
5700 Vale Transporte				55,93	B400 - Base FGTS Salário	5.592,93
					B410 - FGTS Salário 8%	447,43
					B900 - Remuneração Total Mês	5.592,93
					B903 - Salário Mês	5.592,93
Totais			5.592,93	2.981,56		
Líquido				2.611,37		
E00086	Alecio Guimaraes	150:00	Estagiário	19/05/2020	0	0
Eventos	I	Qtde	Provento	Desconto	Bases	Total
0080 Bolsa Auxílio		30	1.600,00		B110 - Base IRRF Salário	960,00
5310 Adiantamento Salarial				640,00	B900 - Remuneração Total Mês	1.600,00
					B903 - Salário Mês	1.600,00



Folha de Pagamento 06/2020

13/07/2020 08:42

Numero	Nome	Jorn.	Cargo	Admissão	SF	IR
3 Dimensional Engenharia Ltda						
Totais			1.600,00	640,00		
Líquido			960,00			
007324	Alexandre da Conceicao Marques	220:00	Servente	09/03/2017	0	0
Eventos	I	Qtde	Provento	Desconto	Bases	Total
0001 Salário		16	801,73		B010 - Base INSS Salário (S/Limite)	1.620,00
0190 DSR s/ Salário Variável		2,11	14,89		B020 - Base INSS Salário (Ant)	706,62
0200 Férias		14	706,62		B030 - INSS s/ Salário (Ant)	52,99
1020 H. E. 70%	P	6:00	69,67		B110 - Base IRRF Salário	913,38
1040 H. E. 100%	P	1:59	27,09		B120 - Dedução IRRF Salário	77,13
5005 INSS Férias				52,99	B180 - INSS para Dedução de IRRF Salário	77,13
5010 INSS				77,13	B190 - INSS para Dedução de IRRF s/ Férias	52,99
5330 Adiantamento Férias				653,63	B210 - Base IRRF Férias	706,62
					B220 - Dedução IRRF Férias	52,99
					B250 - Base IRRF Férias(Ant)	706,62
					B260 - Dedução IRRF Férias(Ant)	52,99
					B400 - Base FGTS Salário	1.620,00
					B410 - FGTS Salário 8%	129,60
					B900 - Remuneração Total Mês	1.503,25
					B903 - Salário Mês	1.503,25
Totais			1.620,00	783,75	- Em Férias de: 01/06/2020 até 14/06/2020	
Líquido				836,25		
006213	Alexsande Silva Barreto de Freitas	180:00	Vigia	20/07/2015	0	0
Eventos	I	Qtde	Provento	Desconto	Bases	Total
0001 Salário		30	1.623,60		B010 - Base INSS Salário (S/Limite)	2.131,42
0190 DSR s/ Salário Variável		4,06	36,97		B110 - Base IRRF Salário	1.481,98
0191 DSR s/ Adicional Noturno		3,24	30,74		B120 - Dedução IRRF Salário	177,41
1040 H. E. 100%	P	5:06	92,00		B180 - INSS para Dedução de IRRF Salário	177,41
1050 Adicional Noturno 20,0%	P	110:46	199,82		B400 - Base FGTS Salário	2.131,42
1070 H. E. Not. 100%	P	6:51	148,29		B410 - FGTS Salário 8%	170,51
5010 INSS				177,39	B900 - Remuneração Total Mês	1.623,60
5310 Adiantamento Salarial				649,44	B903 - Salário Mês	1.623,60
5700 Vale Transporte				16,24		
Totais			2.131,42	843,07		
Líquido				1.288,35		
008027	Amauri Severino de Menezes	220:00	Pedreiro	25/06/2020	0	1
Eventos	I	Qtde	Provento	Desconto	Bases	Total
0190 DSR s/ Salário Variável		5,38	7,75		B010 - Base INSS Salário (S/Limite)	505,60
0261 Intermitente Horas	†		304,32		B100 - Dependentes IRRF Sal	189,59
0268 Descanso Semanal Remunerado			72,23		B110 - Base IRRF Salário	505,60
0324 Férias Proporcionais (Intermitente)	†		30,39		B120 - Dedução IRRF Salário	37,92
0329 1/3 s/ Férias Proporcionais (Intermitente)	†		10,13		B180 - INSS para Dedução de IRRF Salário	37,92
0354 13o. Proporcional (Intermitente)	†		30,39		B400 - Base FGTS Salário	505,60
1020 H. E. 70%	P	3:07	50,39		B410 - FGTS Salário 8%	40,45
5010 INSS				37,92	B900 - Remuneração Total Mês	304,32
					B905 - Salário Hora	9,51
Totais			505,60	37,92	- Admitido em 25/06/2020	
Líquido				467,68		
007871	Anderson da Silva Vieira	220:00	Operador de Acabadora I	20/04/2020	3	3
Eventos	I	Qtde	Provento	Desconto	Bases	Total
0190 DSR s/ Salário Variável		8,59	63,09		B010 - Base INSS Salário (S/Limite)	2.781,25
0261 Intermitente Horas	†		1.544,96		B100 - Dependentes IRRF Sal	568,77
0268 Descanso Semanal Remunerado			397,32		B110 - Base IRRF Salário	2.781,25
0324 Férias Proporcionais (Intermitente)	†		156,78		B120 - Dedução IRRF Salário	255,39
0329 1/3 s/ Férias Proporcionais (Intermitente)	†		62,26		B180 - INSS para Dedução de IRRF Salário	255,39
0354 13o. Proporcional (Intermitente)	†		156,78		B400 - Base FGTS Salário	2.781,25
1020 H. E. 70%	P	21:14	410,06		B410 - FGTS Salário 8%	222,50
5010 INSS				255,37	B900 - Remuneração Total Mês	1.544,96
					B905 - Salário Hora	11,36
					B920 - Base Salário Família	838,97



Folha de Pagamento 06/2020

13/07/2020 08:42

Numero	Nome	Jorn	Cargo	Admissão	SF	IR
3 Dimensional Engenharia Ltda						
		Totals	2.781,25	255,37		
		Líquido		2.525,88		
007698	Andre da Silva Ribeiro	220:00	Motorista de Caminhão I	26/02/2018	0	2
Eventos	I	Qtde	Provento	Desconto	Bases	Total
0190 DSR s/ Salário Variável		3,56	26,02		B010 - Base INSS Salário (S/Limite)	2.303,77
0261 Intermitente Horas	I		1.398,08		B100 - Dependentes IRRF Sal	379,18
0268 Descanso Semanal Remunerado			329,11		B110 - Base IRRF Salário	2.303,77
0324 Férias Proporcionais (Intermitente)	I		139,25		B120 - Dedução IRRF Salário	198,09
0329 1/3 s/ Férias Proporcionais (Intermitente)	I		46,42		B180 - INSS para Dedução de IRRF Salário	198,09
0354 13o. Proporcional (Intermitente)	I		139,25		B400 - Base FGTS Salário	2.303,77
0670 Premio por Tempo de Serviço			58,53		B410 - FGTS Salário 8%	184,30
1010 H. E. 50%	P	13:34	169,11		B900 - Remuneração Total Mês	1.454,61
5010 INSS				198,08	B905 - Salário Hora	8,31
					B939 - Base Premio Tempo Serviço	58,53
		Totals	2.303,77	198,08		
		Líquido		2.105,69		
007951	Antonio Henrique Neto	220:00	Servente	17/03/2020	0	2
Eventos	I	Qtde	Provento	Desconto	Bases	Total
0001 Salário		30	1.544,40		B010 - Base INSS Salário (S/Limite)	1.678,43
0190 DSR s/ Salário Variável		2,33	17,87		B100 - Dependentes IRRF Sal	379,18
1020 H. E. 70%	P	9:44	116,16		B110 - Base IRRF Salário	1.060,67
5010 INSS				135,37	B120 - Dedução IRRF Salário	135,37
5310 Adiantamento Salarial				617,76	B180 - INSS para Dedução de IRRF Salário	135,37
5700 Vale Transporte				15,44	B400 - Base FGTS Salário	1.678,43
					B410 - FGTS Salário 8%	134,27
					B900 - Remuneração Total Mês	1.544,40
					B903 - Salário Mês	1.544,40
		Totals	1.678,43	768,67		
		Líquido		909,86		
007969	Artur Alberto Paula Da Silva	220:00	Operador de Rolo Compactador	26/03/2020	2	2
Eventos	I	Qtde	Provento	Desconto	Bases	Total
1510 Insuficiência de Saldo			26,90		B905 - Salário Hora	10,28
7010 Insuficiência de Saldo				26,90		
		Totals	26,90	26,90		
		Líquido		0,00		
007935	Breno Marques da Silva	220:00	Servente	11/03/2020	0	0
Eventos	I	Qtde	Provento	Desconto	Bases	Total
0001 Salário		30	1.544,40		B010 - Base INSS Salário (S/Limite)	1.665,81
0190 DSR s/ Salário Variável		2,18	16,19		B110 - Base IRRF Salário	1.048,05
1020 H. E. 70%	P	8:49	105,22		B120 - Dedução IRRF Salário	134,24
5010 INSS				134,24	B180 - INSS para Dedução de IRRF Salário	134,24
5310 Adiantamento Salarial				617,76	B400 - Base FGTS Salário	1.665,81
5700 Vale Transporte				15,44	B410 - FGTS Salário 8%	133,26
					B900 - Remuneração Total Mês	1.544,40
					B903 - Salário Mês	1.544,40
		Totals	1.665,81	767,44		
		Líquido		898,37		



Folha de Pagamento 06/2020

13/07/2020 08:42

Numero	Nome	Jorn.	Cargo	Admissão	SF	IR
3 Dimensional Engenharia Ltda						
007972	Bruno Miranda dos Santos	220:00	Operador de Máquinas Pesadas I	20/04/2020	2	3
Eventos	I	Qtde	Provento	Desconto	Bases	Total
0190 DSR s/ Salário Variável		2,18	17,25		B010 - Base INSS Salário (S/Limite)	2.510,10
0261 Intermitente Horas	I		1.644,80		B100 - Dependentes IRRF Sal	568,77
0268 Descanso Semanal Remunerado			358,59		B110 - Base IRRF Salário	2.510,10
0324 Férias Proporcionais (Intermitente)	I		161,71		B120 - Dedução IRRF Salário	222,85
0329 1/3 s/ Férias Proporcionais (Intermitente)	I		53,90		B180 - INSS para Dedução de IRRF Salário	222,85
0354 13o. Proporcional (Intermitente)	I		161,71		B400 - Base FGTS Salário	2.510,10
1020 H. E. 70%	P	6:25	112,14		B410 - FGTS Salário 8%	200,81
5010 INSS				222,84	B900 - Remuneração Total Mês	1.644,80
					B905 - Salário Hora	10,28
					B920 - Base Salário Família	508,71
Totais			2.510,10	222,84		
Líquido				2.287,26		
008004 Caio Marcio Joia da Silva						
				180:00	Vigia	06/05/2020 0 1
Eventos	I	Qtde	Provento	Desconto	Bases	Total
0191 DSR s/ Adicional Noturno		1,29	5,81		B010 - Base INSS Salário (S/Limite)	1.066,52
0261 Intermitente Horas	I		708,48		B100 - Dependentes IRRF Sal	189,59
0268 Descanso Semanal Remunerado			152,36		B110 - Base IRRF Salário	1.066,52
0324 Férias Proporcionais (Intermitente)	I		69,48		B120 - Dedução IRRF Salário	80,30
0329 1/3 s/ Férias Proporcionais (Intermitente)	I		23,16		B180 - INSS para Dedução de IRRF Salário	80,30
0354 13o. Proporcional (Intermitente)	I		69,48		B400 - Base FGTS Salário	1.066,52
1050 Adicional Noturno 20,0%	P	47:54	37,75		B410 - FGTS Salário 8%	85,32
5010 INSS				80,30	B900 - Remuneração Total Mês	708,48
					B905 - Salário Hora	7,38
Totais			1.066,52	80,30		
Líquido				986,22		
001991 Carlos Antonio da Fonseca						
				220:00	Pedreiro	06/07/2012 0 0
Eventos	I	Qtde	Provento	Desconto	Bases	Total
0001 Salário		17	1.175,67		B010 - Base INSS Salário (S/Limite)	2.074,72
0200 Férias		13	899,05		B020 - Base INSS Salário (Ant)	899,05
5005 INSS Férias				87,42	B030 - INSS s/ Salário (Ant)	87,42
5010 INSS				103,62	B110 - Base IRRF Salário	705,40
5310 Adiantamento Salarial				470,27	B120 - Dedução IRRF Salário	103,62
5330 Adiantamento Férias				831,63	B180 - INSS para Dedução de IRRF Salário	103,62
					B190 - INSS para Dedução de IRRF s/ Férias	87,42
					B210 - Base IRRF Férias	899,05
					B220 - Dedução IRRF Férias	67,42
					B250 - Base IRRF Férias(Ant)	988,20
					B260 - Dedução IRRF Férias(Ant)	72,61
					B400 - Base FGTS Salário	2.074,72
					B410 - FGTS Salário 8%	165,98
					B900 - Remuneração Total Mês	2.074,72
					B903 - Salário Mês	2.074,72
Totais			2.074,72	1.472,94	- Em Férias de: 01/05/2020 até 13/05/2020	
Líquido				601,78		
007997 Carlos Eduardo Vieira de Souza Carvalho						
				220:00	Sarvente	27/04/2020 2 2
Eventos	I	Qtde	Provento	Desconto	Bases	Total
0190 DSR s/ Salário Variável		8,29	45,47		B010 - Base INSS Salário (S/Limite)	2.098,83
0261 Intermitente Horas	I		1.179,36		B100 - Dependentes IRRF Sal	379,18
0268 Descanso Semanal Remunerado			299,83		B110 - Base IRRF Salário	2.098,83
0324 Férias Proporcionais (Intermitente)	I		119,40		B120 - Dedução IRRF Salário	173,49
0329 1/3 s/ Férias Proporcionais (Intermitente)	I		39,80		B180 - INSS para Dedução de IRRF Salário	173,49
0354 13o. Proporcional (Intermitente)	I		119,40		B400 - Base FGTS Salário	2.098,83
1020 H. E. 70%	P	24:48	295,57		B410 - FGTS Salário 8%	167,91
5010 INSS				173,48	B900 - Remuneração Total Mês	1.179,36
					B905 - Salário Hora	7,02
					B920 - Base Salário Família	619,84
Totais			2.098,83	173,48		
Líquido				1.925,35		



Folha de Pagamento 06/2020

13/07/2020 08:42

Numero	Nome	Jorn.	Cargo	Admissão	SF	IR
3 Dimensional Engenharia Ltda						
007960	Carlos Eduardo Santos do Carmo	220:00	Operador de Espargidor	25/03/2020	1	3
Eventos	I	Qtde	Provento	Desconto	Bases	Total
0190 DSR s/ Salário Variável		9,23	52,61		B010 - Base INSS Salário (S/Limite)	2.240,91
0261 Intermitente Horas	I		1.233,60		B100 - Dependentes IRRF Sal	568,77
0268 Descanso Semanal Remunerado			320,13		B110 - Base IRRF Salário	2.240,91
0324 Férias Proporcionais (Intermitente)	I		125,41		B120 - Dedução IRRF Salário	190,54
0329 1/3 s/ Férias Proporcionais (Intermitente)			41,80		B180 - INSS para Dedução de IRRF Salário	190,54
0354 13o. Proporcional (Intermitente)	I		125,41		B400 - Base FGTS Salário	2.240,91
1020 H. E. 70%	P	19:34	341,95		B410 - FGTS Salário 8%	179,27
5010 INSS				190,53	B900 - Remuneração Total Mês	1.233,60
					B905 - Salário Hora	10,28
					B920 - Base Salário Família	687,18
Totais			2.240,91	190,53		
Líquido				2.050,38		
008010 Carlos Henrique de Castilho da Costa						
				220:00	Operador de Rolo Compactador	13/05/2020 1 2
Eventos	I	Qtde	Provento	Desconto	Bases	Total
0190 DSR s/ Salário Variável		6,24	47,81		B010 - Base INSS Salário (S/Limite)	2.786,15
0261 Intermitente Horas	I		1.644,80		B100 - Dependentes IRRF Sal	379,18
0268 Descanso Semanal Remunerado			398,02		B110 - Base IRRF Salário	2.786,15
0324 Férias Proporcionais (Intermitente)	I		164,89		B120 - Dedução IRRF Salário	255,97
0329 1/3 s/ Férias Proporcionais (Intermitente)			54,96		B180 - INSS para Dedução de IRRF Salário	255,97
0354 13o. Proporcional (Intermitente)	I		164,89		B400 - Base FGTS Salário	2.786,15
1020 H. E. 70%	P	17:47	310,78		B410 - FGTS Salário 8%	222,89
5010 INSS				255,96	B900 - Remuneração Total Mês	1.844,80
5110 IRRF				18,53	B905 - Salário Hora	10,28
					B920 - Base Salário Família	743,33
Totais			2.786,15	274,49		
Líquido				2.511,66		
007948 Celso Alves da Costa						
				220:00	Operador de Fresadora II	16/03/2020 1 2
Eventos	I	Qtde	Provento	Desconto	Bases	Total
0001 Salário		30	2.800,00		B010 - Base INSS Salário (S/Limite)	2.860,76
0190 DSR s/ Salário Variável		0,38	8,10		B100 - Dependentes IRRF Sal	379,18
1020 H. E. 70%	P	2:26	52,66		B110 - Base IRRF Salário	1.740,76
5010 INSS				284,91	B120 - Dedução IRRF Salário	264,93
5120 IRRF s/ Adiantamento				77,66	B180 - INSS para Dedução de IRRF Salário	264,93
5310 Adiantamento Salarial				1.042,34	B400 - Base FGTS Salário	2.860,76
5700 Vale Transporte				28,00	B410 - FGTS Salário 8%	228,86
					B900 - Remuneração Total Mês	2.800,00
					B903 - Salário Mês	2.800,00
					B920 - Base Salário Família	2.860,76
Totais			2.860,76	1.412,91		
Líquido				1.447,85		
007858 Clezivaldo Santos Freitas						
				220:00	Auxiliar Administrativo	04/02/2019 0 0
Eventos	I	Qtde	Provento	Desconto	Bases	Total
0001 Salário		25	1.583,77		B010 - Base INSS Salário (S/Limite)	1.900,52
0200 Férias		5	316,75		B020 - Base INSS Salário (Ant)	316,75
5005 INSS Férias				23,75	B030 - INSS s/ Salário (Ant)	23,75
5010 INSS				131,61	B110 - Base IRRF Salário	950,26
5310 Adiantamento Salarial				633,51	B120 - Dedução IRRF Salário	131,61
5330 Adiantamento Férias				293,00	B180 - INSS para Dedução de IRRF Salário	131,61
					B190 - INSS para Dedução de IRRF s/ Férias	23,75
					B210 - Base IRRF Férias	316,75
					B220 - Dedução IRRF Férias	23,75
					B250 - Base IRRF Férias(Ant)	316,75
					B260 - Dedução IRRF Férias(Ant)	23,75
					B400 - Base FGTS Salário	1.900,52
					B410 - FGTS Salário 8%	152,04
					B900 - Remuneração Total Mês	1.900,52
					B903 - Salário Mês	1.900,52
Totais			1.900,52	1.081,87	- Em Férias de: 15/06/2020 até 19/06/2020	
Líquido				818,65		



Folha de Pagamento 06/2020

13/07/2020 08:42

Numero	Nome	Jorn.	Cargo	Admissão	SF	IR
3 Dimensional Engenharia Ltda						
007961	Cristiano Cimini Gualberto	220:00	Rastilheiro	25/03/2020	1	3
Eventos	I	Qtde	Provento	Desconto	Bases	Total
0190 DSR s/ Salário Variável		5,54	40,83		B010 - Base INSS Salário (S/Limite)	2.546,78
0261 Intermitente Horas	I		1.521,60		B100 - Dependentes IRRF Sal	568,77
0268 Descanso Semanal Remunerado			363,83		B110 - Base IRRF Salário	2.546,78
0324 Férias Proporcionais (Intermitente)	I		152,19		B120 - Dedução IRRF Salário	227,25
0329 1/3 s/ Férias Proporcionais (Intermitente)	I		50,73		B180 - INSS para Dedução de IRRF Salário	227,25
0354 13o. Proporcional (Intermitente)	I		152,19		B400 - Base FGTS Salário	2.546,78
1020 H. E. 70%	P	16:25	265,41		B410 - FGTS Salário 6%	203,74
5010 INSS				227,24	B900 - Remuneração Total Mês	1.521,60
					B905 - Salário Hora	9,51
					B920 - Base Salário Família	661,35
Totais			2.546,78	227,24		
Líquido				2.319,54		
007967 Cristiano Nascimento Da Silva						
			220:00	Motorista de Caminhão I	01/04/2020	0 1
Eventos	I	Qtde	Provento	Desconto	Bases	Total
0190 DSR s/ Salário Variável		9,52	67,63		B010 - Base INSS Salário (S/Limite)	2.770,27
0261 Intermitente Horas	I		1.508,64		B100 - Dependentes IRRF Sal	189,59
0268 Descanso Semanal Remunerado			395,75		B110 - Base IRRF Salário	2.770,27
0324 Férias Proporcionais (Intermitente)	I		153,72		B120 - Dedução IRRF Salário	254,07
0329 1/3 s/ Férias Proporcionais (Intermitente)	I		51,24		B180 - INSS para Dedução de IRRF Salário	254,07
0354 13o. Proporcional (Intermitente)	I		153,72		B400 - Base FGTS Salário	2.770,27
1010 H. E. 50%	P	32:38	439,57		B410 - FGTS Salário 8%	221,62
5010 INSS				254,06	B900 - Remuneração Total Mês	1.508,64
5110 IRRF				31,70	B905 - Salário Hora	8,98
Totais			2.770,27	285,76		
Líquido				2.484,51		
004387 Denis Bezerra da Silva						
			220:00	Apontador	16/06/2014	1 2
Eventos	I	Qtde	Provento	Desconto	Bases	Total
0001 Salário		30	2.455,69		B010 - Base INSS Salário (S/Limite)	4.801,46
0190 DSR s/ Salário Variável		28,01	312,77		B100 - Dependentes IRRF Sal	379,18
1020 H. E. 70%	P	56:33	1.072,87		B110 - Base IRRF Salário	3.819,18
1040 H. E. 100%	P	43:01	960,13		B120 - Dedução IRRF Salário	531,15
5010 INSS				531,13	B180 - INSS para Dedução de IRRF Salário	531,15
5110 IRRF				81,53	B400 - Base FGTS Salário	4.801,46
5120 IRRF s/ Adiantamento				146,61	B410 - FGTS Salário 8%	384,12
5310 Adiantamento Salarial				835,67	B900 - Remuneração Total Mês	2.455,69
5700 Vale Transporte				24,56	B903 - Salário Mês	2.455,69
					B920 - Base Salário Família	4.801,46
Totais			4.801,46	1.619,50		
Líquido				3.181,96		
007975 Devayr Pedro Luciano						
			180:00	Vigia	20/04/2020	1 1
Eventos	I	Qtde	Provento	Desconto	Bases	Total
0190 DSR s/ Salário Variável		4,29	33,12		B010 - Base INSS Salário (S/Limite)	2.429,72
0191 DSR s/ Adicional Noturno		3,26	25,37		B100 - Dependentes IRRF Sal	189,59
0261 Intermitente Horas	I		1.328,40		B110 - Base IRRF Salário	2.429,72
0268 Descanso Semanal Remunerado			347,10		B120 - Dedução IRRF Salário	213,20
0324 Férias Proporcionais (Intermitente)	I		135,24		B180 - INSS para Dedução de IRRF Salário	213,20
0329 1/3 s/ Férias Proporcionais (Intermitente)	I		45,08		B400 - Base FGTS Salário	2.429,72
0354 13o. Proporcional (Intermitente)	I		135,24		B410 - FGTS Salário 8%	194,38
1040 H. E. 100%	P	4:59	73,55		B900 - Remuneração Total Mês	1.328,40
1050 Adicional Noturno 20,0%	P	111:44	164,92		B905 - Salário Hora	7,38
1070 H. E. Not. 100%	P	8:00	141,70		B920 - Base Salário Família	754,22
5010 INSS				213,19		
Totais			2.429,72	213,19		
Líquido				2.216,53		

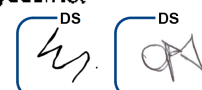

Folha de Pagamento 06/2020

13/07/2020

08:42

Numero	Nome	Jom.	Cargo	Admissão	SF	IR
3 Dimensional Engenharia Ltda						
007974	Dlgo Emanuel Bezerra Da Silva	220:00	Servente	20/04/2020	0	0
Eventos	I	Qtde	Provento	Desconto	Bases	Total
0190 DSR s/ Salário Variável		14,02	77,00		B010 - Base INSS Salário (S/Limite)	2.423,80
0261 Intermitente Horas	I		1.207,44		B110 - Base IRRF Salário	2.423,80
0268 Descanso Semanal Remunerado			346,26		B120 - Dedução IRRF Salário	212,48
0324 Férias Proporcionais (Intermitente)	I		125,41		B180 - INSS para Dedução de IRRF Salário	212,48
0329 1/3 s/ Férias Proporcionais (Intermitente)	I		41,80		B400 - Base FGTS Salário	2.423,80
0354 13o. Proporcional (Intermitente)	I		125,41		B410 - FGTS Salário 8%	193,90
1020 H. E. 70%	P	32:28	387,46		B900 - Remuneração Total Mês	1.207,44
1040 H. E. 100%	P	8:03	113,02		B905 - Salário Hora	7,02
5010 INSS				212,48		
5110 IRRF				23,05		
		Totais	2.423,80	236,53		
		Líquido		2.188,27		
007962 Edson Franklin Ferreira						
		220:00	Operador de Pá Mecânica	25/03/2020	0	1
Eventos	I	Qtde	Provento	Desconto	Bases	Total
0190 DSR s/ Salário Variável		2,46	22,41		B010 - Base INSS Salário (S/Limite)	2.751,35
0261 Intermitente Horas	I		1.780,80		B100 - Dependentes IRRF Sal	189,59
0268 Descanso Semanal Remunerado			393,05		B110 - Base IRRF Salário	2.751,35
0324 Férias Proporcionais (Intermitente)	I		175,47		B120 - Dedução IRRF Salário	251,80
0329 1/3 s/ Férias Proporcionais (Intermitente)	I		58,49		B180 - INSS para Dedução de IRRF Salário	251,80
0354 13o. Proporcional (Intermitente)	I		175,47		B400 - Base FGTS Salário	2.751,35
1020 H. E. 70%	P	8:05	145,66		B410 - FGTS Salário 8%	220,11
5010 INSS				251,79	B900 - Remuneração Total Mês	1.780,80
5110 IRRF				30,45	B905 - Salário Hora	10,60
		Totais	2.751,35	282,24		
		Líquido		2.469,11		
007963 Everson Evangelista do Rego						
		220:00	Motorista de Caminhão I	25/03/2020	2	4
Eventos	I	Qtde	Provento	Desconto	Bases	Total
0190 DSR s/ Salário Variável		3,20	22,86		B010 - Base INSS Salário (S/Limite)	2.365,92
0261 Intermitente Horas	I		1.508,64		B100 - Dependentes IRRF Sal	758,36
0268 Descanso Semanal Remunerado			337,99		B110 - Base IRRF Salário	2.365,92
0324 Férias Proporcionais (Intermitente)	I		149,06		B120 - Dedução IRRF Salário	205,55
0329 1/3 s/ Férias Proporcionais (Intermitente)	I		49,69		B180 - INSS para Dedução de IRRF Salário	205,55
0354 13o. Proporcional (Intermitente)	I		149,06		B400 - Base FGTS Salário	2.365,92
1010 H. E. 50%	P	11:02	148,62		B410 - FGTS Salário 8%	189,27
5010 INSS				205,53	B900 - Remuneração Total Mês	1.508,64
					B905 - Salário Hora	8,98
					B920 - Base Salário Família	519,29
		Totais	2.365,92	205,53		
		Líquido		2.160,39		
008001 Fabio Henrique Fernandes						
		220:00	Sinaleiro	27/04/2020	0	0
Eventos	I	Qtde	Provento	Desconto	Bases	Total
0190 DSR s/ Salário Variável		12,09	71,70		B010 - Base INSS Salário (S/Limite)	2.506,86
0261 Intermitente Horas	I		1.298,88		B110 - Base IRRF Salário	2.506,86
0268 Descanso Semanal Remunerado			358,12		B120 - Dedução IRRF Salário	222,46
0324 Férias Proporcionais (Intermitente)	I		133,75		B180 - INSS para Dedução de IRRF Salário	222,46
0329 1/3 s/ Férias Proporcionais (Intermitente)	I		44,58		B400 - Base FGTS Salário	2.506,86
0354 13o. Proporcional (Intermitente)	I		133,75		B410 - FGTS Salário 8%	200,55
1020 H. E. 70%	P	37:09	466,08		B900 - Remuneração Total Mês	1.298,88
5010 INSS				222,45	B905 - Salário Hora	7,38
5110 IRRF				28,53		
		Totais	2.506,86	250,98		
		Líquido		2.255,88		



Folha de Pagamento 06/2020

13/07/2020 08:42

Numero	Nome	Jorn.	Cargo	Admissão	SF	IR
3 Dimensional Engenharia Ltda						
007735	Fabricao Aurelio da Silva Barros	220:00	Pedreiro	21/03/2018	0	1
Eventos	I	Qtde	Provento	Desconto	Bases	Total
0001 Salário		30	2.074,72		B010 - Base INSS Salário (S/Limite)	2.074,72
5010 INSS				171,04	B100 - Dependentes IRRF Sal	189,59
5310 Adiantamento Salarial				829,89	B104 - Dependentes IRRF Fe(Ant)	189,59
					B110 - Base IRRF Salário	1.244,83
					B120 - Dedução IRRF Salário	171,04
					B180 - INSS para Dedução de IRRF Salário	171,04
					B250 - Base IRRF Férias(Ant)	345,79
					B260 - Dedução IRRF Férias(Ant)	25,93
					B400 - Base FGTS Salário	2.074,72
					B410 - FGTS Salário 8%	165,98
					B900 - Remuneração Total Mês	2.074,72
					B903 - Salário Mês	2.074,72
		Totais	2.074,72	1.000,93		
		Líquido		1.073,79		
008017	Fernando Antonio de Souza	220:00	Servente	15/06/2020	0	0
Eventos	I	Qtde	Provento	Desconto	Bases	Total
0190 DSR s/ Salário Variável		7,40	23,47		B010 - Base INSS Salário (S/Limite)	1.176,61
0261 Intermitente Horas	I		673,92		B110 - Base IRRF Salário	1.176,61
0268 Descanso Semanal Remunerado			168,09		B120 - Dedução IRRF Salário	90,21
0324 Férias Proporcionais (Intermitente)	I		67,96		B180 - INSS para Dedução de IRRF Salário	90,21
0329 1/3 s/ Férias Proporcionais (Intermitente)	I		22,65		B400 - Base FGTS Salário	1.176,61
0354 13o. Proporcional (Intermitente)	I		67,96		B410 - FGTS Salário 8%	94,13
1020 H. E. 70%	P	12,47	152,56		B900 - Remuneração Total Mês	673,92
5010 INSS				90,21	B905 - Salário Hora	7,02
		Totais	1.176,61	90,21	- Admitido em 15/06/2020	
		Líquido		1.086,40		
000058	Fernando Jose Azevedo dos Santos	150:00	Arquiteto	08/04/2008	1	1
Eventos	I	Qtde	Provento	Desconto	Bases	Total
0001 Salário		30	10.115,06		B010 - Base INSS Salário (S/Limite)	10.115,06
3073 Reembolso de despesas com quilomet			3.836,00		B100 - Dependentes IRRF Sal	189,59
5010 INSS				713,08	B103 - Dependentes IRRF Sal(Ant)	189,59
5110 IRRF				551,39	B110 - Base IRRF Salário	6.089,04
5120 IRRF s/ Adiantamento				1.112,65	B120 - Dedução IRRF Salário	713,09
5310 Adiantamento Salarial				2.933,37	B150 - Base IRRF Salário(Ant)	10.115,06
5350 Adiantamento de Folha	G			3.836,00	B160 - Dedução IRRF Salário(Ant)	713,09
					B170 - IRRF s/ Salário (Ant)	1.664,04
					B180 - INSS para Dedução de IRRF Salário	713,09
					B400 - Base FGTS Salário	10.115,06
					B410 - FGTS Salário 8%	809,20
					B900 - Remuneração Total Mês	10.115,06
					B903 - Salário Mês	10.115,06
					B920 - Base Salário Família	10.115,06
		Totais	13.953,06	9.148,49		
		Líquido		4.804,57		
007934	Flavio Ker Lacerda	220:00	Operador de Usina I	11/03/2020	0	0
Eventos	I	Qtde	Provento	Desconto	Bases	Total
0001 Salário		30	2.384,00		B010 - Base INSS Salário (S/Limite)	3.723,97
0190 DSR s/ Salário Variável		16,29	178,66		B110 - Base IRRF Salário	2.770,37
1020 H. E. 70%	P	6,27	118,86		B120 - Dedução IRRF Salário	380,30
1040 H. E. 100%	P	48,05	1.042,45		B180 - INSS para Dedução de IRRF Salário	380,30
5010 INSS				380,28	B400 - Base FGTS Salário	3.723,97
5110 IRRF				36,46	B410 - FGTS Salário 8%	297,92
5120 IRRF s/ Adiantamento				96,31	B900 - Remuneração Total Mês	2.384,00
5310 Adiantamento Salarial				857,29	B903 - Salário Mês	2.384,00
5700 Vale Transporte				23,84		
		Totais	3.723,97	1.394,18		
		Líquido		2.329,79		

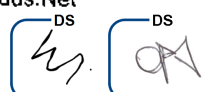

Folha de Pagamento 06/2020

13/07/2020 08:42

Numero	Nome	Jorn.	Cargo	Admissao	SF	IR
3 Dimensional Engenharia Ltda						
007989	Francisco Joaquim Perreira	220:00	Encarregado de Pavimentação I	27/04/2020	0	1
Eventos	I	Qtde	Provento	Desconto	Bases	Total
0190 DSR s/ Salário Variável		8,50	94,25		B010 - Base INSS Salário (S/Limite)	4.213,21
0261 Intermitente Horas	I		2.348,72		B100 - Dependentes IRRF Sal	189,59
0268 Descanso Semanal Remunerado			601,89		B110 - Base IRRF Salário	4.213,21
0324 Férias Proporcionais (Intermitente)	I		238,17		B120 - Dedução IRRF Salário	448,79
0329 1/3 s/ Férias Proporcionais (Intermitente)	I		79,39		B180 - INSS para Dedução de IRRF Salário	448,79
0354 13o. Proporcional (Intermitente)	I		238,17		B400 - Base FGTS Salário	4.213,21
1020 H. E. 70%	P	20,52	612,62		B410 - FGTS Salário 8%	337,06
5010 INSS				448,78	B900 - Remuneração Total Mês	2.348,72
5110 IRRF				181,42	B905 - Salário Hora	17,27
Totais			4.213,21	630,20		
Líquido				3.583,01		
007982 Geroncio de Jesus Cardial						
				220:00	Rastilheiro	22/04/2020 0 1
Eventos	I	Qtde	Provento	Desconto	Bases	Total
0190 DSR s/ Salário Variável		5,45	39,80		B010 - Base INSS Salário (S/Limite)	2.537,41
0261 Intermitente Horas	I		1.521,60		B100 - Dependentes IRRF Sal	189,59
0268 Descanso Semanal Remunerado			362,49		B110 - Base IRRF Salário	2.537,41
0324 Férias Proporcionais (Intermitente)	I		152,08		B120 - Dedução IRRF Salário	226,12
0329 1/3 s/ Férias Proporcionais (Intermitente)	I		50,69		B180 - INSS para Dedução de IRRF Salário	226,12
0354 13o. Proporcional (Intermitente)	I		152,08		B400 - Base FGTS Salário	2.537,41
1020 H. E. 70%	P	16,00	258,67		B410 - FGTS Salário 8%	202,99
5010 INSS				226,11	B900 - Remuneração Total Mês	1.521,60
5110 IRRF				16,33	B905 - Salário Hora	9,51
Totais			2.537,41	242,44		
Líquido				2.294,97		
000249 Gilberto Augusto Ferro Costa Assumpcao						
				150:00	Engenheiro de Segurança do Trabalho	04/05/2009 0 2
Eventos	I	Qtde	Provento	Desconto	Bases	Total
0001 Salário		30	10.115,06		B010 - Base INSS Salário (S/Limite)	10.115,06
3073 Reembolso de despesas com quilomet			2.375,00		B100 - Dependentes IRRF Sal	379,18
5010 INSS				713,08	B103 - Dependentes IRRF Sal(Ant)	379,18
5110 IRRF				499,25	B110 - Base IRRF Salário	6.069,04
5120 IRRF s/ Adiantamento				1.112,66	B120 - Dedução IRRF Salário	713,09
5310 Adiantamento Salarial				2.933,36	B150 - Base IRRF Salário(Ant)	10.115,06
5350 Adiantamento de Folha	G			2.375,00	B160 - Dedução IRRF Salário(Ant)	713,09
					B170 - IRRF s/ Salário (Ant)	1.611,91
					B180 - INSS para Dedução de IRRF Salário	713,09
					B400 - Base FGTS Salário	10.115,06
					B410 - FGTS Salário 8%	809,20
					B900 - Remuneração Total Mês	10.115,06
					B903 - Salário Mês	10.115,06
Totais			12.490,06	7.633,36		
Líquido				4.856,71		
006807 Givanildo Santos Andrade						
				220:00	Apontador	14/03/2016 1 2
Eventos	I	Qtde	Provento	Desconto	Bases	Total
0001 Salário		30	2.455,69		B010 - Base INSS Salário (S/Limite)	2.909,92
0190 DSR s/ Salário Variável		5,26	60,56		B100 - Dependentes IRRF Sal	379,18
1020 H. E. 70%	P	20,45	393,67		B110 - Base IRRF Salário	1.927,64
5010 INSS				270,81	B120 - Dedução IRRF Salário	270,83
5120 IRRF s/ Adiantamento				97,90	B180 - INSS para Dedução de IRRF Salário	270,83
5310 Adiantamento Salarial				884,38	B400 - Base FGTS Salário	2.909,92
5700 Vale Transporte				24,56	B410 - FGTS Salário 8%	232,79
					B900 - Remuneração Total Mês	2.455,69
					B903 - Salário Mês	2.455,69
					B920 - Base Salário Família	2.909,92
Totais			2.909,92	1.277,65		
Líquido				1.632,27		



Folha de Pagamento 06/2020

13/07/2020 08:42

Numero	Nome	Jorn.	Cargo	Admissão	SF	IR
3 Dimensional Engenharia Ltda						
007996	Glaucio Dias Guimaraes Manco	220:00	Servente	27/04/2020	2	2
Eventos	I	Qtde	Provento	Desconto	Bases	Total
0190 DSR s/ Salário Variável		5,58	31,95		B010 - Base INSS Salário (S/Limite)	1.976,65
0261 Intermitente Horas	I		1.179,36		B100 - Dependentes IRRF Sal	379,18
0268 Descanso Semanal Remunerado			282,38		B110 - Base IRRF Salário	1.976,65
0324 Férias Proporcionais (Intermitente)	I		117,99		B120 - Dedução IRRF Salário	162,21
0329 1/3 s/ Férias Proporcionais (Intermitente)	I		39,33		B180 - INSS para Dedução de IRRF Salário	162,21
0354 13o. Proporcional (Intermitente)	I		117,99		B400 - Base FGTS Salário	1.976,65
1020 H. E. 70%	P	17:24	207,65		B410 - FGTS Salário 8%	158,13
5010 INSS				162,21	B900 - Remuneração Total Mês	1.179,36
					B905 - Salário Hora	7,02
					B920 - Base Salário Família	514,91
Totais			1.976,65	162,21		
Líquido				1.814,44		
004350	Guilherme Dias de Oliveira	220:00	Servente	12/06/2014	1	1
Eventos	I	Qtde	Provento	Desconto	Bases	Total
					B900 - Remuneração Total Mês	1.544,40
					B903 - Salário Mês	1.544,40
					B920 - Base Salário Família	1.544,40
Totais					- Afastado desde: 04/08/2014 Motivo: Auxílio Doença	
Líquido						
007977	Higor Souza Muniz	220:00	Servente	22/04/2020	1	1
Eventos	I	Qtde	Provento	Desconto	Bases	Total
0190 DSR s/ Salário Variável		7,55	42,47		B010 - Base INSS Salário (S/Limite)	2.020,99
0261 Intermitente Horas	I		1.179,36		B100 - Dependentes IRRF Sal	189,59
0268 Descanso Semanal Remunerado			288,71		B110 - Base IRRF Salário	2.020,99
0324 Férias Proporcionais (Intermitente)	I		118,50		B120 - Dedução IRRF Salário	166,20
0329 1/3 s/ Férias Proporcionais (Intermitente)	I		39,50		B180 - INSS para Dedução de IRRF Salário	166,20
0354 13o. Proporcional (Intermitente)	I		118,50		B400 - Base FGTS Salário	2.020,99
1020 H. E. 70%	P	23:08	276,07		B410 - FGTS Salário 8%	161,68
5010 INSS				166,20	B900 - Remuneração Total Mês	1.179,36
5618 Jornada Incompleta	P	5:00		35,10	B905 - Salário Hora	7,02
5626 DSR s/ Atraso	P	1:00		7,02	B920 - Base Salário Família	595,04
Totais			2.063,11	208,32		
Líquido				1.854,79		
007994	Hugo Ricardo Leite Vieira	220:00	Servente	27/04/2020	0	1
Eventos	I	Qtde	Provento	Desconto	Bases	Total
0190 DSR s/ Salário Variável		7,49	41,89		B010 - Base INSS Salário (S/Limite)	2.066,46
0261 Intermitente Horas	I		1.179,36		B100 - Dependentes IRRF Sal	189,59
0268 Descanso Semanal Remunerado			295,21		B110 - Base IRRF Salário	2.066,46
0324 Férias Proporcionais (Intermitente)	I		118,02		B120 - Dedução IRRF Salário	170,30
0329 1/3 s/ Férias Proporcionais (Intermitente)	I		39,67		B180 - INSS para Dedução de IRRF Salário	170,30
0354 13o. Proporcional (Intermitente)	I		119,02		B400 - Base FGTS Salário	2.066,46
1020 H. E. 70%	P	22:49	272,29		B410 - FGTS Salário 8%	165,32
5010 INSS				170,30	B900 - Remuneração Total Mês	1.179,36
					B905 - Salário Hora	7,02
Totais			2.066,46	170,30		
Líquido				1.896,16		
001339	Ivanilza Nunes dos Santos	220:00	Auxiliar de Serviços Gerais	13/07/2011	0	0
Eventos	I	Qtde	Provento	Desconto	Bases	Total
0001 Salário		30	1.491,44		B010 - Base INSS Salário (S/Limite)	1.491,44
5010 INSS				118,54	B110 - Base IRRF Salário	894,86
5310 Adiantamento Salarial				566,58	B120 - Dedução IRRF Salário	118,54
					B180 - INSS para Dedução de IRRF Salário	118,54
					B400 - Base FGTS Salário	1.491,44
					B410 - FGTS Salário 8%	119,32
					B900 - Remuneração Total Mês	1.491,44
					B903 - Salário Mês	1.491,44

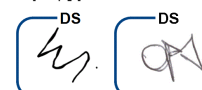

Folha de Pagamento 06/2020

13/07/2020 08:42

Numero	Nome	Jorn.	Cargo	Admissão	SF	IR
3 Dimensional Engenharia Ltda						
Totais		1.491,44	715,12			
Líquido			776,32			
008012	Jesse Nascimento de Oliveira	220:00	Motorista de Caminhão I	27/05/2020	1	1
Eventos	I	Qtde	Provento	Desconto	Bases	Total
0190 DSR s/ Salário Variável		3,33	24,38		B010 - Base INSS Salário (S/Limite)	2.379,63
0281 Intermitente Horas	I		1.508,64		B100 - Dependentes IRRF Sal	189,59
0288 Descanso Semanal Remunerado			339,95		B110 - Base IRRF Salário	2.379,63
0324 Férias Proporcionais (Intermitente)	I		149,21		B120 - Dedução IRRF Salário	207,19
0329 1/3 s/ Férias Proporcionais (Intermitente)	I		49,74		B180 - INSS para Dedução de IRRF Salário	207,19
0354 13o. Proporcional (Intermitente)	I		149,21		B400 - Base FGTS Salário	2.379,63
1010 H. E. 50%	P	11,46	158,50		B410 - FGTS Salário 8%	190,37
5010 INSS				207,18	B900 - Remuneração Total Mês	1.508,64
					B905 - Salário Hora	8,98
					B920 - Base Salário Família	531,04
Totais			2.379,63	207,18		
Líquido				2.172,45		
007950	João Santos Gonçalves Barbosa	220:00	Servente	17/03/2020	0	1
Eventos	I	Qtde	Provento	Desconto	Bases	Total
0001 Salário		30	1.544,40		B010 - Base INSS Salário (S/Limite)	1.633,44
0190 DSR s/ Salário Variável		1,41	11,87		B100 - Dependentes IRRF Sal	189,59
1020 H. E. 70%	P	6,28	77,17		B110 - Base IRRF Salário	1.015,68
5010 INSS				131,32	B120 - Dedução IRRF Salário	131,32
5310 Adiantamento Salarial				617,76	B180 - INSS para Dedução de IRRF Salário	131,32
5700 Vale Transporte				15,44	B400 - Base FGTS Salário	1.633,44
					B410 - FGTS Salário 8%	130,68
					B900 - Remuneração Total Mês	1.544,40
					B903 - Salário Mês	1.544,40
Totais			1.633,44	764,52		
Líquido				868,92		
007941	Joel dos Santos da Costa	220:00	Servente	13/03/2020	1	1
Eventos	I	Qtde	Provento	Desconto	Bases	Total
0001 Salário		30	1.544,40		B010 - Base INSS Salário (S/Limite)	1.723,23
0190 DSR s/ Salário Variável		3,24	23,84		B100 - Dependentes IRRF Sal	189,59
1020 H. E. 70%	P	0,11	2,19		B110 - Base IRRF Salário	1.105,47
1040 H. E. 100%	P	10,53	152,80		B120 - Dedução IRRF Salário	139,41
5010 INSS				139,41	B180 - INSS para Dedução de IRRF Salário	139,41
5310 Adiantamento Salarial				617,76	B400 - Base FGTS Salário	1.723,23
5700 Vale Transporte				15,44	B410 - FGTS Salário 8%	137,86
					B900 - Remuneração Total Mês	1.544,40
					B903 - Salário Mês	1.544,40
					B920 - Base Salário Família	1.723,23
Totais			1.723,23	772,61		
Líquido				950,62		
007945	Jorge Henrique de Aquino Duarte	220:00	Motorista de Caminhão I	16/03/2020	1	0
Eventos	I	Qtde	Provento	Desconto	Bases	Total
0001 Salário		30	1.975,74		B010 - Base INSS Salário (S/Limite)	2.056,82
0190 DSR s/ Salário Variável		1,12	10,81		B110 - Base IRRF Salário	1.266,52
1010 H. E. 50%	P	5,13	70,27		B120 - Dedução IRRF Salário	169,43
5010 INSS				169,43	B180 - INSS para Dedução de IRRF Salário	169,43
5120 IRRF s/ Adiantamento				21,16	B400 - Base FGTS Salário	2.056,82
5310 Adiantamento Salarial				769,14	B410 - FGTS Salário 8%	164,55
5700 Vale Transporte				19,76	B900 - Remuneração Total Mês	1.975,74
					B903 - Salário Mês	1.975,74
					B920 - Base Salário Família	2.056,82
Totais			2.056,82	979,49		
Líquido				1.077,33		

Folha de Pagamento 06/2020

13/07/2020 08:42

Numero	Nome	Jorn.	Cargo	Admissão	SF	IR
3 Dimensional Engenharia Ltda						
008007	Jorge Luiz de Barros Tortura	220:00	Motorista de Caminhão]	08/05/2020	0	0
Eventos	I	Qtde	Provento	Desconto	Bases	Total
0190 DSR s/ Salário Variável		8,49	60,44		B010 - Base INSS Salário (S/Limite)	2.705,37
0261 Intermitente Horas	I		1.508,64		B110 - Base IRRF Salário	2.705,37
0268 Descanso Semanal Remunerado			366,48		B120 - Dedução IRRF Salário	246,28
0324 Férias Proporcionais (Intermitente)	I		152,97		B180 - INSS para Dedução de IRRF Salário	246,28
0329 1/3 s/ Férias Proporcionais (Intermitente)			50,99		B400 - Base FGTS Salário	2.705,37
0354 13o. Proporcional (Intermitente)	I		152,97		B410 - FGTS Salário 8%	216,43
1010 H. E. 50%	P	29:10	392,88		B900 - Remuneração Total Mês	1.508,64
5010 INSS				246,27	B905 - Salário Hora	8,98
5110 IRRF				41,63		
Totais			2.705,37	287,90		
Líquido				2.417,47		
007990	Jose Francisco do Carmo	220:00	Rastilheiro	27/04/2020	0	0
Eventos	I	Qtde	Provento	Desconto	Bases	Total
0190 DSR s/ Salário Variável		9,08	50,53		B010 - Base INSS Salário (S/Limite)	2.198,81
0261 Intermitente Horas	I		1.217,28		B110 - Base IRRF Salário	2.198,81
0268 Descanso Semanal Remunerado			314,12		B120 - Dedução IRRF Salário	185,49
0324 Férias Proporcionais (Intermitente)	I		123,61		B180 - INSS para Dedução de IRRF Salário	185,49
0329 1/3 s/ Férias Proporcionais (Intermitente)			41,20		B400 - Base FGTS Salário	2.198,81
0354 13o. Proporcional (Intermitente)	I		123,61		B410 - FGTS Salário 8%	175,90
1020 H. E. 70%	P	20:19	328,46		B900 - Remuneração Total Mês	1.217,28
5010 INSS				185,48	B905 - Salário Hora	9,51
Totais			2.198,81	185,48		
Líquido				2.013,33		
007967	Jose Pinheiro	220:00	Eletricista I	19/03/2020	0	1
Eventos	I	Qtde	Provento	Desconto	Bases	Total
0001 Salário		30	2.425,12		B010 - Base INSS Salário (S/Limite)	2.683,14
0190 DSR s/ Salário Variável		3,23	37,32		B100 - Dependentes IRRF Sal	189,59
1020 H. E. 70%	P	5:51	109,59		B110 - Base IRRF Salário	1.713,09
1040 H. E. 100%	P	6:02	132,97		B120 - Dedução IRRF Salário	243,61
5010 INSS				243,60	B180 - INSS para Dedução de IRRF Salário	243,61
5120 IRRF s/ Adiantamento				24,88	B400 - Base FGTS Salário	2.683,14
5310 Adiantamento Salarial				945,17	B410 - FGTS Salário 8%	214,65
5610 Atrasos	P	0:59		10,84	B900 - Remuneração Total Mês	2.425,12
5626 DSR s/ Atraso	P	1:00		11,02	B903 - Salário Mês	2.425,12
5700 Vale Transporte				24,25		
Totais			2.705,00	1.259,76		
Líquido				1.445,24		
001902	Jose Renato Maia Tavares	150:00	Engenheiro Civil	24/04/2012	0	0
Eventos	I	Qtde	Provento	Desconto	Bases	Total
0001 Salário		30	10.115,06		B010 - Base INSS Salário (S/Limite)	10.115,06
3073 Reembolso de despesas com quilomet			4.161,00		B110 - Base IRRF Salário	6.069,04
5010 INSS				713,08	B120 - Dedução IRRF Salário	713,09
5110 IRRF				603,53	B150 - Base IRRF Salário(Ant)	10.115,06
5120 IRRF s/ Adiantamento				1.112,65	B160 - Dedução IRRF Salário(Ant)	713,09
5310 Adiantamento Salarial				2.933,37	B170 - IRRF s/ Salário (Ant)	1.716,18
5350 Adiantamento de Folha	G			4.161,00	B180 - INSS para Dedução de IRRF Salário	713,09
					B400 - Base FGTS Salário	10.115,06
					B410 - FGTS Salário 8%	809,20
					B900 - Remuneração Total Mês	10.115,06
					B903 - Salário Mês	10.115,06
Totais			14.276,06	9.523,63		
Líquido				4.752,43		



Folha de Pagamento 06/2020

13/07/2020 08:42

Numéro	Nome	Jorn	Cargo	Admissão	SF	IR
3 Dimensional Engenharia Ltda						
008009	Juarez Almeida Goncalves Junlor	220:00	Assistente Administrativo I	11/05/2020	0	0
Eventos	I	Qtde	Provento	Desconto	Bases	Total
0190 DSR s/ Salário Variável		14,58	154,98		B010 - Base INSS Salário (S/Limite)	4.659,80
0261 Intermitente Horas	I		2.277,44		B110 - Base IRRF Salário	4.659,80
0268 Descanso Semanal Remunerado			665,69		B120 - Dedução IRRF Salário	511,32
0324 Férias Proporcionais (Intermitente)	I		237,56		B180 - INSS para Dedução de IRRF Salário	511,32
0329 1/3 s/ Férias Proporcionais (Intermitente)	I		79,19		B400 - Base FGTS Salário	4.659,80
0354 13o. Proporcional (Intermitente)	I		237,56		B410 - FGTS Salário 8%	372,78
1020 H. E. 70%	P	38:50	854,26		B900 - Remuneração Total Mês	2.277,44
1040 H. E. 100%	P	5:55	153,12		B905 - Salário Hora	12,94
5010 INSS				511,30		
5110 IRRF				297,28		
Totais			4.659,80	808,58		
Líquido				3.851,22		
007992	Julio Cesar Silva dos Santos	220:00	Rastilheiro	27/04/2020	2	3
Eventos	I	Qtde	Provento	Desconto	Bases	Total
0190 DSR s/ Salário Variável		9,26	52,15		B010 - Base INSS Salário (S/Limite)	2.213,42
0261 Intermitente Horas	I		1.217,28		B100 - Dependentes IRRF Sal	568,77
0268 Descanso Semanal Remunerado			316,20		B110 - Base IRRF Salário	2.213,42
0324 Férias Proporcionais (Intermitente)	I		123,78		B120 - Dedução IRRF Salário	187,25
0329 1/3 s/ Férias Proporcionais (Intermitente)	I		41,26		B180 - INSS para Dedução de IRRF Salário	187,25
0354 13o. Proporcional (Intermitente)	I		123,78		B400 - Base FGTS Salário	2.213,42
1020 H. E. 70%	P	20:58	338,97		B410 - FGTS Salário 8%	177,07
5010 INSS				187,23	B900 - Remuneração Total Mês	1.217,28
					B905 - Salário Hora	9,51
					B920 - Base Salário Família	679,94
Totais			2.213,42	187,23		
Líquido				2.026,19		
007985	Julio Cesar Vieira de Paula	220:00	Motorista de Caminhão Espargidor	27/04/2020	0	0
Eventos	I	Qtde	Provento	Desconto	Bases	Total
0190 DSR s/ Salário Variável		5,43	28,01		B010 - Base INSS Salário (S/Limite)	1.704,96
0261 Intermitente Horas	I		1.077,60		B110 - Base IRRF Salário	1.704,96
0268 Descanso Semanal Remunerado			243,57		B120 - Dedução IRRF Salário	137,76
0324 Férias Proporcionais (Intermitente)	I		106,64		B180 - INSS para Dedução de IRRF Salário	137,76
0329 1/3 s/ Férias Proporcionais (Intermitente)	I		35,55		B400 - Base FGTS Salário	1.704,96
0354 13o. Proporcional (Intermitente)	I		106,64		B410 - FGTS Salário 8%	136,40
1010 H. E. 50%	P	13:31	182,07		B900 - Remuneração Total Mês	1.077,60
5010 INSS				137,76	B905 - Salário Hora	8,98
5624 Faltas (H)	P	8:00	39,20			
5625 DSR s/ Faltas	P	1	35,92			
Totais			1.780,08	212,88		
Líquido				1.567,20		
007987	Leonardo Ferreira Francisco	220:00	Operador de Rolo Compactador	27/04/2020	0	0
Eventos	I	Qtde	Provento	Desconto	Bases	Total
0190 DSR s/ Salário Variável		8,56	56,73		B010 - Base INSS Salário (S/Limite)	2.513,57
0261 Intermitente Horas	I		1.398,08		B110 - Base IRRF Salário	2.513,57
0268 Descanso Semanal Remunerado			359,08		B120 - Dedução IRRF Salário	223,26
0324 Férias Proporcionais (Intermitente)	I		141,83		B180 - INSS para Dedução de IRRF Salário	223,26
0329 1/3 s/ Férias Proporcionais (Intermitente)	I		47,28		B400 - Base FGTS Salário	2.513,57
0354 13o. Proporcional (Intermitente)	I		141,83		B410 - FGTS Salário 8%	201,09
1020 H. E. 70%	P	21:06	368,74		B900 - Remuneração Total Mês	1.398,08
5010 INSS				223,25	B905 - Salário Hora	10,28
5110 IRRF				28,97		
Totais			2.513,57	252,22		
Líquido				2.261,35		



Folha de Pagamento 06/2020

13/07/2020 08:42

Numero	Nome	Jorn.	Cargo	Admissão	SF	IR
3 Dimensional Engenharia Ltda						
008008	Luis Carlos Suarez Y Pereira	220:00	Motorista de Caminhão I	06/05/2020	0	2
Eventos	I	Qtde	Provento	Desconto	Bases	Total
0190 DSR s/ Salário Variável		3,32	24,28		B010 - Base INSS Salário (S/Limite)	2.378,68
0261 Intermitente Horas	I		1.508,64		B100 - Dependentes IRRF Sal	379,18
0268 Descanso Semanal Remunerado			339,81		B110 - Base IRRF Salário	2.378,68
0324 Férias Proporcionalis (Intermitente)	I		149,20		B120 - Dedução IRRF Salário	207,08
0329 1/3 s/ Férias Proporcionalis (Intermitente)	I		49,73		B180 - INSS para Dedução de IRRF Salário	207,08
0354 13o. Proporcional (Intermitente)	I		149,20		B400 - Base FGTS Salário	2.378,68
1010 H. E. 50%	P	11:43	157,82		B410 - FGTS Salário 8%	190,29
5010 INSS				207,06	B900 - Remuneração Total Mês	1.508,64
					B905 - Salário Hora	8,98
Totais			2.378,68	207,06		
Líquido				2.171,62		
008000	Lulz Alberto Lemos Correa	220:00	Operador de Rolo Compactador	27/04/2020	1	1
Eventos	I	Qtde	Provento	Desconto	Bases	Total
0190 DSR s/ Salário Variável		8,59	57,09		B010 - Base INSS Salário (S/Limite)	2.516,82
0261 Intermitente Horas	I		1.398,08		B100 - Dependentes IRRF Sal	189,59
0268 Descanso Semanal Remunerado			359,55		B110 - Base IRRF Salário	2.516,82
0324 Férias Proporcionalis (Intermitente)	I		141,87		B120 - Dedução IRRF Salário	223,65
0329 1/3 s/ Férias Proporcionalis (Intermitente)	I		47,29		B180 - INSS para Dedução de IRRF Salário	223,65
0354 13o. Proporcional (Intermitente)	I		141,87		B400 - Base FGTS Salário	2.516,82
1020 H. E. 70%	P	21:14	371,07		B410 - FGTS Salário 8%	201,35
5010 INSS				223,64	B900 - Remuneração Total Mês	1.398,08
5110 IRRF				14,97	B905 - Salário Hora	10,28
					B920 - Base Salário Família	759,19
Totais			2.516,82	238,61		
Líquido				2.278,21		
007936	Luiz Claudio Ferrari Campos	220:00	Servente	11/03/2020	0	2
Eventos	I	Qtde	Provento	Desconto	Bases	Total
0001 Salário		30	1.544,40		B010 - Base INSS Salário (S/Limite)	1.631,84
0190 DSR s/ Salário Variável		1,40	11,66		B100 - Dependentes IRRF Sal	379,18
1020 H. E. 70%	P	6:21	75,78		B110 - Base IRRF Salário	1.014,08
5010 INSS				131,18	B120 - Dedução IRRF Salário	131,18
5310 Adiantamento Salarial				617,76	B180 - INSS para Dedução de IRRF Salário	131,18
5700 Vale Transporte				15,44	B400 - Base FGTS Salário	1.631,84
					B410 - FGTS Salário 8%	130,55
					B900 - Remuneração Total Mês	1.544,40
					B903 - Salário Mês	1.544,40
Totais			1.631,84	764,38		
Líquido				867,46		
007954	Luiz Henrique Costa da Silva	220:00	Servente	17/03/2020	0	0
Eventos	I	Qtde	Provento	Desconto	Bases	Total
0001 Salário			1.053,00		B010 - Base INSS Salário (S/Limite)	1.564,14
0190 DSR s/ Salário Variável		0,22	2,63		B110 - Base IRRF Salário	946,38
0751 Salário Enfermidade Atraso/Salida Antep		70:00	491,40		B120 - Dedução IRRF Salário	125,09
1020 H. E. 70%	P	1:28	17,11		B180 - INSS para Dedução de IRRF Salário	125,09
5010 INSS				125,09	B400 - Base FGTS Salário	1.564,14
5310 Adiantamento Salarial				617,76	B410 - FGTS Salário 8%	125,13
5700 Vale Transporte				9,27	B900 - Remuneração Total Mês	1.544,40
					B903 - Salário Mês	1.544,40
Totais			1.564,14	762,12		
Líquido				812,02		



Folha de Pagamento 06/2020

13/07/2020 08:42

Numero	Nome	Jorn.	Cargo	Admissão	SF	IR
3 Dimensional Engenharia Ltda						
007988	Magno Santos da Silva	220:00	Operador de Rolo Compactador	27/04/2020	2	4
Eventos	I	Qtde	Provento	Desconto	Bases	Total
0190 DSR s/ Salário Variável		6,29	48,44		B010 - Base INSS Salário (S/Limite)	2.777,20
0261 Intermitente Horas	I		1.644,80		B100 - Dependentes IRRF Sal	768,36
0268 Descanso Semanal Remunerado			396,74		B110 - Base IRRF Salário	2.777,20
0324 Férias Proporcionalis (Intermitente)	I		164,79		B120 - Dedução IRRF Salário	254,90
0329 1/3 s/ Férias Proporcionalis (Intermitente)	I		54,93		B180 - INSS para Dedução de IRRF Salário	254,90
0354 13o. Proporcional (Intermitente)	I		164,79		B400 - Base FGTS Salário	2.777,20
1020 H. E. 70%	P	18:01	314,86		B410 - FGTS Salário 8%	222,18
5010 INSS				254,89	B900 - Remuneração Total Mês	1.644,80
5610 Atrasos	P	0:15		1,87	B905 - Salário Hora	10,28
5626 DSR s/ Atraso	P	1:00		10,28	B920 - Base Salário Família	747,81
Totais			2.789,35	267,04		
Líquido				2.522,31		
000923 Marcelo Barbosa Ribeiro						
				220:00	Encarregado de Usina III	13/09/2010 0 0
Eventos	I	Qtde	Provento	Desconto	Bases	Total
0001 Salário		30	5.816,65		B010 - Base INSS Salário (S/Limite)	7.973,97
0190 DSR s/ Salário Variável		8,11	231,91		B110 - Base IRRF Salário	5.647,31
1020 H. E. 70%	P	23:42	1.141,82		B120 - Dedução IRRF Salário	713,09
1040 H. E. 100%	P	6:27	365,59		B180 - INSS para Dedução de IRRF Salário	713,09
1430 Adicional Insalubridade		40	418,00		B400 - Base FGTS Salário	7.973,97
5010 INSS				713,08	B410 - FGTS Salário 8%	637,92
5110 IRRF				487,55	B900 - Remuneração Total Mês	6.234,65
5120 IRRF s/ Adiantamento				630,51	B903 - Salário Mês	5.816,65
5310 Adiantamento Salarial				1.696,15	B935 - Base Insalubridade	418,00
5700 Vale Transporte				58,17		
Totais			7.973,97	3.685,46		
Líquido				4.388,51		
007964 Marcelo Chafim de Araujo						
				220:00	Motorista de Caminhão I	25/03/2020 0 2
Eventos	I	Qtde	Provento	Desconto	Bases	Total
0190 DSR s/ Salário Variável		4,20	29,67		B010 - Base INSS Salário (S/Limite)	2.427,37
0261 Intermitente Horas	I		1.508,64		B100 - Dependentes IRRF Sal	379,18
0268 Descanso Semanal Remunerado			346,77		B110 - Base IRRF Salário	2.427,37
0324 Férias Proporcionalis (Intermitente)	I		149,76		B120 - Dedução IRRF Salário	212,92
0329 1/3 s/ Férias Proporcionalis (Intermitente)	I		49,92		B180 - INSS para Dedução de IRRF Salário	212,92
0354 13o. Proporcional (Intermitente)	I		149,76		B400 - Base FGTS Salário	2.427,37
1010 H. E. 50%	P	14:19	192,85		B410 - FGTS Salário 8%	194,19
5010 INSS				212,91	B900 - Remuneração Total Mês	1.508,64
					B905 - Salário Hora	8,98
Totais			2.427,37	212,91		
Líquido				2.214,46		
007965 Marcelo Marcos de Farias Britto						
				220:00	Rastilheiro	25/03/2020 0 1
Eventos	I	Qtde	Provento	Desconto	Bases	Total
0190 DSR s/ Salário Variável		5,47	40,00		B010 - Base INSS Salário (S/Limite)	2.539,27
0261 Intermitente Horas	I		1.521,60		B100 - Dependentes IRRF Sal	189,59
0268 Descanso Semanal Remunerado			362,75		B110 - Base IRRF Salário	2.539,27
0324 Férias Proporcionalis (Intermitente)	I		152,10		B120 - Dedução IRRF Salário	226,35
0329 1/3 s/ Férias Proporcionalis (Intermitente)	I		50,70		B180 - INSS para Dedução de IRRF Salário	226,35
0354 13o. Proporcional (Intermitente)	I		152,10		B400 - Base FGTS Salário	2.539,27
1020 H. E. 70%	P	16:05	260,02		B410 - FGTS Salário 8%	203,14
5010 INSS				226,34	B900 - Remuneração Total Mês	1.621,60
5110 IRRF				16,45	B905 - Salário Hora	9,51
Totais			2.539,27	242,79		
Líquido				2.296,48		



Folha de Pagamento 06/2020

13/07/2020 08:42

Numero	Nome	Jorn.	Cargo	Admissão	SF	IR
3 Dimensional Engenharia Ltda						
000011	Marcelo Vidal de Negreiros	220:00	Pedreiro	01/11/2002	0	0
Eventos	I	Qtde	Provento	Desconto	Bases	Total
0001 Salário		25	1.728,93		B010 - Base INSS Salário (S/Limite)	2.074,72
0200 Férias		5	345,79		B020 - Base INSS Salário (Ant)	345,79
5005 INSS Férias				25,93	B030 - INSS s/ Salário (Ant)	25,93
5010 INSS				145,11	B110 - Base IRRF Salário	1.037,36
5310 Adiantamento Salarial				691,57	B120 - Dedução IRRF Salário	145,11
5330 Adiantamento Férias				319,86	B180 - INSS para Dedução de IRRF Salário	145,11
					B190 - INSS para Dedução de IRRF s/ Férias	25,93
					B210 - Base IRRF Férias	345,79
					B220 - Dedução IRRF Férias	25,93
					B250 - Base IRRF Férias(Ant)	968,20
					B260 - Dedução IRRF Férias(Ant)	72,61
					B400 - Base FGTS Salário	2.074,72
					B410 - FGTS Salário 8%	165,98
					B900 - Remuneração Total Mês	2.074,72
					B903 - Salário Mês	2.074,72
Totais			2.074,72	1.182,47	- Em Férias de: 01/06/2020 até 05/06/2020	
Líquido				892,25		
007949	Marcio da Silva de Souza	220:00	Servente	17/03/2020	1	1
Eventos	I	Qtde	Provento	Desconto	Bases	Total
0001 Salário		30	1.544,40		B010 - Base INSS Salário (S/Limite)	1.638,73
0190 DSR s/ Salário Variável		1,48	12,58		B100 - Dependentes IRRF Sal	189,59
1020 H. E. 70%	P	6:51	81,75		B110 - Base IRRF Salário	1.020,97
5010 INSS				131,80	B120 - Dedução IRRF Salário	131,80
5310 Adiantamento Salarial				617,76	B180 - INSS para Dedução de IRRF Salário	131,80
5700 Vale Transporte				15,44	B400 - Base FGTS Salário	1.638,73
					B410 - FGTS Salário 8%	131,10
					B900 - Remuneração Total Mês	1.544,40
					B903 - Salário Mês	1.544,40
					B920 - Base Salário Família	1.638,73
Totais			1.638,73	766,00		
Líquido				873,73		
007986	Marcio Monteiro de Araujo	220:00	Operador de Espargidor	27/04/2020	1	1
Eventos	I	Qtde	Provento	Desconto	Bases	Total
0190 DSR s/ Salário Variável		5,28	42,93		B010 - Base INSS Salário (S/Limite)	2.859,76
0261 Intermitente Horas	I		1.727,04		B100 - Dependentes IRRF Sal	189,59
0268 Descanso Semanal Remunerado			408,54		B110 - Base IRRF Salário	2.859,76
0324 Férias Proporcionais (Intermitente)	I		172,38		B120 - Dedução IRRF Salário	264,81
0329 1/3 s/ Férias Proporcionais (Intermitente)	I		57,46		B180 - INSS para Dedução de IRRF Salário	264,81
0354 13o. Proporcional (Intermitente)	I		172,38		B400 - Base FGTS Salário	2.859,76
1020 H. E. 70%	P	15:58	279,03		B410 - FGTS Salário 8%	228,78
5010 INSS				264,79	B900 - Remuneração Total Mês	1.727,04
5110 IRRF				37,60	B905 - Salário Hora	10,28
					B920 - Base Salário Família	724,18
Totais			2.859,76	302,39		
Líquido				2.567,37		
007895	Marcio Ribeiro Bento	220:00	Servente	27/04/2020	3	3
Eventos	I	Qtde	Provento	Desconto	Bases	Total
0190 DSR s/ Salário Variável		5,51	29,84		B010 - Base INSS Salário (S/Limite)	1.877,20
0261 Intermitente Horas	I		1.123,20		B100 - Dependentes IRRF Sal	568,77
0268 Descanso Semanal Remunerado			268,17		B110 - Base IRRF Salário	1.877,20
0324 Férias Proporcionais (Intermitente)	I		112,31		B120 - Dedução IRRF Salário	153,26
0329 1/3 s/ Férias Proporcionais (Intermitente)	I		37,44		B180 - INSS para Dedução de IRRF Salário	153,26
0354 13o. Proporcional (Intermitente)	I		112,31		B400 - Base FGTS Salário	1.877,20
1020 H. E. 70%	P	16:15	193,93		B410 - FGTS Salário 8%	150,18
5010 INSS				153,26	B900 - Remuneração Total Mês	1.123,20
					B905 - Salário Hora	7,02
					B920 - Base Salário Família	485,83
Totais			1.877,20	153,26		
Líquido				1.723,94		



Folha de Pagamento 06/2020

13/07/2020 08:42

Numero	Nome	Jorn.	Cargo	Admissão	SF	IR
3 Dimensional Engenharia Ltda						
007984	Marcos Soares do Nascimento	220:00	Motorista de Caminhão I	27/04/2020	0	0
Eventos	I	Qtde	Provento	Desconto	Bases	Total
0190 DSR s/ Salário Variável		3,25	19,00		B010 - Base INSS Salário (S/Limite)	1.919,66
0261 Intermitente Horas	I		1.221,28		B110 - Base IRRF Salário	1.919,66
0268 Descanso Semanal Remunerado			274,24		B120 - Dedução IRRF Salário	157,08
0324 Férias Proporcionais (Intermitente)	I		120,71		B180 - INSS para Dedução de IRRF Salário	157,08
0329 1/3 s/ Férias Proporcionais (Intermitente)	I		40,24		B400 - Base FGTS Salário	1.919,66
0354 13o. Proporcional (Intermitente)	I		120,71		B410 - FGTS Salário 8%	153,57
1010 H. E. 50%	P	9:10	123,48		B900 - Remuneração Total Mês	1.221,28
5010 INSS				157,08	B905 - Salário Hora	8,98
Totais			1.919,66	157,08		
Líquido				1.762,58		
007048	Marcos Vinicius Singello Patrocinio	220:00	Auxiliar de Engenharia	28/04/2016	0	0
Eventos	I	Qtde	Provento	Desconto	Bases	Total
0001 Salário		30	2.844,56		B010 - Base INSS Salário (S/Limite)	2.844,56
5010 INSS				262,97	B110 - Base IRRF Salário	1.706,74
5120 IRRF s/ Adiantamento				50,82	B120 - Dedução IRRF Salário	262,98
5310 Adiantamento Salarial				1.087,00	B180 - INSS para Dedução de IRRF Salário	262,98
					B400 - Base FGTS Salário	2.844,56
					B410 - FGTS Salário 8%	227,56
					B900 - Remuneração Total Mês	2.844,56
					B903 - Salário Mês	2.844,56
Totais			2.844,56	1.400,79		
Líquido				1.443,77		
007973	Matheus Cordeiro Soares Silva	220:00	Servente	20/04/2020	0	0
Eventos	I	Qtde	Provento	Desconto	Bases	Total
0190 DSR s/ Salário Variável		6,10	31,49		B010 - Base INSS Salário (S/Limite)	1.892,11
0261 Intermitente Horas	I		1.123,20		B110 - Base IRRF Salário	1.892,11
0268 Descanso Semanal Remunerado			270,30		B120 - Dedução IRRF Salário	154,60
0324 Férias Proporcionais (Intermitente)	I		112,48		B180 - INSS para Dedução de IRRF Salário	154,60
0329 1/3 s/ Férias Proporcionais (Intermitente)	I		37,49		B400 - Base FGTS Salário	1.892,11
0354 13o. Proporcional (Intermitente)	I		112,48		B410 - FGTS Salário 8%	151,37
1020 H. E. 70%	P	17:09	204,67		B900 - Remuneração Total Mês	1.123,20
5010 INSS				154,60	B905 - Salário Hora	7,02
Totais			1.892,11	154,60		
Líquido				1.737,51		
007978	Matheus Gomes Mariano	220:00	Servente	22/04/2020	0	0
Eventos	I	Qtde	Provento	Desconto	Bases	Total
					B905 - Salário Hora	7,02
Totais						
Líquido						
007940	Naassom Moura Navega	220:00	Operador de Bob Cat	13/03/2020	2	3
Eventos	I	Qtde	Provento	Desconto	Bases	Total
0001 Salário		30	2.261,60		B010 - Base INSS Salário (S/Limite)	2.300,92
0190 DSR s/ Salário Variável		0,31	5,24		B100 - Dependentes IRRF Sal	588,77
1020 H. E. 70%	P	1:57	34,08		B110 - Base IRRF Salário	1.396,28
5010 INSS				197,73	B120 - Dedução IRRF Salário	197,75
5310 Adiantamento Salarial				904,64	B180 - INSS para Dedução de IRRF Salário	197,75
5700 Vale Transporte				22,62	B400 - Base FGTS Salário	2.300,92
					B410 - FGTS Salário 8%	184,07
					B900 - Remuneração Total Mês	2.261,60
					B903 - Salário Mês	2.261,60
					B920 - Base Salário Família	2.300,92
Totais			2.300,92	1.124,99		
Líquido				1.175,93		

Folha de Pagamento 06/2020

13/07/2020 08:42

Numero	Nome	Jorn.	Cargo	Admissão	SF	IR
3 Dimensional Engenharia Ltda						
008016	Natanael Bernardo Moutta	220:00	Servente	10/06/2020	0	0
Eventos	I	Qtde	Provento	Desconto	Bases	Total
0190 DSR s/ Salário Variável		5,01	15,39		B010 - Base INSS Salário (S/Limite)	1.103,63
0261 Intermitente Horas	I		673,92		B110 - Base IRRF Salário	1.103,63
0268 Descanso Semanal Remunerado			157,66		B120 - Dedução IRRF Salário	83,64
0324 Férias Proporcionais (Intermitente)	I		67,12		B180 - INSS para Dedução de IRRF Salário	83,64
0329 1/3 s/ Férias Proporcionais (Intermitente)	I		22,37		B400 - Base FGTS Salário	1.103,63
0354 13o. Proporcional (Intermitente)	I		67,12		B410 - FGTS Salário 8%	88,29
1020 H. E. 70%	P	8:23	100,05		B900 - Remuneração Total Mês	673,92
5010 INSS				83,64	B905 - Salário Hora	7,02
Totais			1.103,63	83,64	- Admitido em 10/06/2020	
Líquido				1.019,99		
008013	Oswaldo Manoel Rodrigues Da Silva	220:00	Motorista de Caminhão I	27/05/2020	0	1
Eventos	I	Qtde	Provento	Desconto	Bases	Total
0190 DSR s/ Salário Variável		2,01	13,82		B010 - Base INSS Salário (S/Limite)	2.284,16
0261 Intermitente Horas	I		1.508,64		B100 - Dependentes IRRF Sal	189,59
0268 Descanso Semanal Remunerado			326,31		B110 - Base IRRF Salário	2.284,16
0324 Férias Proporcionais (Intermitente)	I		148,11		B120 - Dedução IRRF Salário	195,73
0329 1/3 s/ Férias Proporcionais (Intermitente)	I		48,37		B180 - INSS para Dedução de IRRF Salário	195,73
0354 13o. Proporcional (Intermitente)	I		148,11		B400 - Base FGTS Salário	2.284,16
1010 H. E. 50%	P	6:40	89,80		B410 - FGTS Salário 8%	182,73
5010 INSS				195,72	B900 - Remuneração Total Mês	1.508,64
Totais			2.284,16	195,72	B905 - Salário Hora	8,98
Líquido				2.088,44		
000469	Oswaldo Pecanha Sobrinho	100:00	Engenheiro Civil	04/09/2009	0	0
Eventos	I	Qtde	Provento	Desconto	Bases	Total
0001 Salário		30	11.179,80		B010 - Base INSS Salário (S/Limite)	11.179,80
3073 Reembolso de despesas com quilometri			4.598,00		B110 - Base IRRF Salário	6.707,88
5010 INSS				713,08	B120 - Dedução IRRF Salário	713,09
5110 IRRF				779,21	B150 - Base IRRF Salário(Ant)	11.179,80
5120 IRRF s/ Adiantamento				1.229,78	B160 - Dedução IRRF Salário(Ant)	713,09
5310 Adiantamento Salarial				3.242,14	B170 - IRRF s/ Salário (Ant)	2.008,99
5350 Adiantamento de Folha				4.598,00	B180 - INSS para Dedução de IRRF Salário	713,09
					B400 - Base FGTS Salário	11.179,80
					B410 - FGTS Salário 8%	894,38
					B900 - Remuneração Total Mês	11.179,80
					B903 - Salário Mês	11.179,80
Totais			15.777,80	10.562,21		
Líquido				5.215,59		
007952	Patrick de Medeiros Brito	220:00	Operador de Fresadora I	17/03/2020	0	2
Eventos	I	Qtde	Provento	Desconto	Bases	Total
0001 Salário		30	2.500,00		B010 - Base INSS Salário (S/Limite)	2.524,14
0190 DSR s/ Salário Variável		0,17	3,22		B100 - Dependentes IRRF Sal	379,18
1020 H. E. 70%	P	1:05	20,92		B110 - Base IRRF Salário	1.524,14
5010 INSS				224,52	B120 - Dedução IRRF Salário	224,53
5120 IRRF s/ Adiantamento				48,90	B180 - INSS para Dedução de IRRF Salário	224,53
5310 Adiantamento Salarial				951,10	B400 - Base FGTS Salário	2.524,14
5700 Vale Transporte				25,00	B410 - FGTS Salário 8%	201,93
					B900 - Remuneração Total Mês	2.500,00
					B903 - Salário Mês	2.500,00
Totais			2.524,14	1.249,52		
Líquido				1.274,62		

Folha de Pagamento 06/2020

13/07/2020 08:42

Numero	Nome	Jorn.	Cargo	Admissao	SF	IR
3 Dimensional Engenharia Ltda						
007968	Paulo Roberto Silva Sathler	220:00	Operador de Bob Cat	01/04/2020	0	1
Eventos	I	Qtde	Provento	Desconto	Bases	Total
0190 DSR s/ Salário Variável		3,33	27,87		B010 - Base INSS Salário (S/Limite)	2.108,96
0261 Intermitente Horas	I		1.727,04		B100 - Dependentes IRRF Sal	189,59
0268 Descanso Semanal Remunerado			301,28		B110 - Base IRRF Salário	2.108,96
0324 Férias Proporcionais (Intermitente)	I		163,72		B120 - Dedução IRRF Salário	174,71
0329 1/3 s/ Férias Proporcionais (Intermitente)	I		54,57		B180 - INSS para Dedução de IRRF Salário	174,71
0354 13o. Proporcional (Intermitente)	I		163,72		B400 - Base FGTS Salário	2.108,96
1020 H. E. 70%	P	10:22	181,17		B410 - FGTS Salário 8%	168,72
5010 INSS				174,70	B900 - Remuneração Total Mês	1.727,04
5610 Atrasos	P	0:22		2,88	B905 - Salário Hora	10,28
5615 Saída Antecipada	P	2:55		22,90		
5618 Jornada Incompleta	P	3:25		35,12		
5624 Faltas (H)	P	24:00		188,40		
5625 DSR s/ Faltas	P	4		230,27		
5626 DSR s/ Atraso	P	3:00		30,84		
Totais			2.619,37	686,11		
Líquido				1.934,26		
001274 Pedro Ivo Basilio Alves						
			220:00	Técnico em Segurança no Trabalho	01/06/2011	0 0
Eventos	I	Qtde	Provento	Desconto	Bases	Total
0001 Salário		30	2.722,23		B010 - Base INSS Salário (S/Limite)	2.640,18
5010 INSS				238,44	B110 - Base IRRF Salário	1.551,29
5120 IRRF s/ Adiantamento				42,74	B120 - Dedução IRRF Salário	238,46
5310 Adiantamento Salarial				1.046,15	B180 - INSS para Dedução de IRRF Salário	238,46
5610 Atrasos	P	3:38		44,94	B400 - Base FGTS Salário	2.640,18
5626 DSR s/ Atraso	P	3:00		37,11	B410 - FGTS Salário 8%	211,21
5700 Vale Transporte				27,22	B900 - Remuneração Total Mês	2.722,23
					B903 - Salário Mês	2.722,23
Totais			2.722,23	1.436,60		
Líquido				1.285,63		
004139 Phillip de Oliveira Pinheiro						
			220:00	Auxiliar Administrativo	19/05/2014	0 0
Eventos	I	Qtde	Provento	Desconto	Bases	Total
0001 Salário		30	1.900,52		B010 - Base INSS Salário (S/Limite)	1.900,52
5010 INSS				155,36	B110 - Base IRRF Salário	1.140,31
5310 Adiantamento Salarial				760,21	B120 - Dedução IRRF Salário	155,36
					B180 - INSS para Dedução de IRRF Salário	155,36
					B400 - Base FGTS Salário	1.900,52
					B410 - FGTS Salário 8%	152,04
					B900 - Remuneração Total Mês	1.900,52
					B903 - Salário Mês	1.900,52
Totais			1.900,52	915,57		
Líquido				984,95		
004950 Rafael Da Anunciacao Barros						
			220:00	Auxiliar de Engenharia	15/09/2014	0 0
Eventos	I	Qtde	Provento	Desconto	Bases	Total
0001 Salário		30	3.148,47		B010 - Base INSS Salário (S/Limite)	3.148,47
5010 INSS				299,71	B110 - Base IRRF Salário	1.889,08
5120 IRRF s/ Adiantamento				72,51	B120 - Dedução IRRF Salário	299,73
5310 Adiantamento Salarial				1.186,88	B180 - INSS para Dedução de IRRF Salário	299,73
					B400 - Base FGTS Salário	3.148,47
					B410 - FGTS Salário 8%	251,88
					B900 - Remuneração Total Mês	3.148,47
					B903 - Salário Mês	3.148,47
Totais			3.148,47	1.569,10		
Líquido				1.589,37		



Folha de Pagamento 06/2020

13/07/2020 08:42

Número	Nome	Jorn.	Cargo	Admissão	SF	IR
3 Dimensional Engenharia Ltda						
007999	Rafael Martins da Silva	220:00	Servente	27/04/2020	2	1
Eventos	I	Qtde	Provento	Desconto	Bases	Total
0190 DSR s/ Salário Variável		8,45	46,94		B010 - Base INSS Salário (S/Limite)	2.112,09
0261 Intermitente Horas	I		1.179,36		B100 - Dependentes IRRF Sal	189,59
0268 Descanso Semanal Remunerado			301,73		B110 - Base IRRF Salário	2.112,09
0324 Férias Proporcionais (Intermitente)	I		119,55		B120 - Dedução IRRF Salário	175,09
0329 1/3 s/ Férias Proporcionais (Intermitente)			39,85		B180 - INSS para Dedução de IRRF Salário	175,09
0354 13o. Proporcional (Intermitente)	I		119,55		B400 - Base FGTS Salário	2.112,09
1020 H. E. 70%	P	25:34	305,11		B410 - FGTS Salário 8%	168,97
5010 INSS				175,07	B900 - Remuneração Total Mês	1.179,36
					B905 - Salário Hora	7,02
					B920 - Base Salário Família	631,00
Totais			2.112,09	175,07		
Líquido				1.937,02		
008005 Rafael Romao Rosa						
				180:00	Vigia	06/06/2020 2 3
Eventos	I	Qtde	Provento	Desconto	Bases	Total
0191 DSR s/ Adicional Noturno		2,13	14,15		B010 - Base INSS Salário (S/Limite)	1.775,69
0261 Intermitente Horas	I		1.151,28		B100 - Dependentes IRRF Sal	568,77
0268 Descanso Semanal Remunerado			253,67		B110 - Base IRRF Salário	1.775,69
0324 Férias Proporcionais (Intermitente)	I		113,40		B120 - Dedução IRRF Salário	144,13
0329 1/3 s/ Férias Proporcionais (Intermitente)			37,80		B180 - INSS para Dedução de IRRF Salário	144,13
0354 13o. Proporcional (Intermitente)	I		113,40		B400 - Base FGTS Salário	1.775,69
1050 Adicional Noturno 20,0%	P	71:52	91,99		B410 - FGTS Salário 8%	142,06
5010 INSS				144,13	B900 - Remuneração Total Mês	1.151,28
					B905 - Salário Hora	7,38
					B920 - Base Salário Família	370,74
Totais			1.775,69	144,13		
Líquido				1.631,56		
007943 Reinaldo Martins Lemos						
				220:00	Soldador	13/03/2020 1 0
Eventos	I	Qtde	Provento	Desconto	Bases	Total
0001 Salário		30	2.841,61		B010 - Base INSS Salário (S/Limite)	3.219,24
0190 DSR s/ Salário Variável		3,54	50,35		B110 - Base IRRF Salário	2.082,60
1020 H. E. 70%	P	2:07	46,49		B120 - Dedução IRRF Salário	309,64
1040 H. E. 100%	P	10:52	280,79		B180 - INSS para Dedução de IRRF Salário	309,64
5010 INSS				309,62	B400 - Base FGTS Salário	3.219,24
5120 IRRF s/ Adiantamento				52,84	B410 - FGTS Salário 8%	257,54
5310 Adiantamento Salarial				1.083,80	B900 - Remuneração Total Mês	2.841,61
5700 Vale Transporte				28,42	B903 - Salário Mês	2.841,61
					B920 - Base Salário Família	3.219,24
Totais			3.219,24	1.474,68		
Líquido				1.744,56		
000178 Reinaldo Rangel Soares						
				180:00	Vigia	02/02/2009 0 0
Eventos	I	Qtde	Provento	Desconto	Bases	Total
0001 Salário		30	1.623,60		B010 - Base INSS Salário (S/Limite)	1.868,39
0191 DSR s/ Adicional Noturno		3,37	32,64		B110 - Base IRRF Salário	1.218,95
1050 Adicional Noturno 20,0%	P	117:36	212,15		B120 - Dedução IRRF Salário	152,47
5010 INSS				152,47	B180 - INSS para Dedução de IRRF Salário	152,47
5310 Adiantamento Salarial				649,44	B400 - Base FGTS Salário	1.868,39
5700 Vale Transporte				16,24	B410 - FGTS Salário 8%	149,47
					B900 - Remuneração Total Mês	1.623,60
					B903 - Salário Mês	1.623,60
Totais			1.868,39	818,15		
Líquido				1.050,24		



Folha de Pagamento 06/2020

13/07/2020 08:42

Numero	Nome	Jorn.	Cargo	Admissao	SF	IR
3 Dimensional Engenharia Ltda						
007953	Renan Firmino Da Silva	220:00	Servente	17/03/2020	1	3
Eventos	I	Qtde	Provento	Desconto	Bases	Total
0001 Salário		30	1.544,40		B010 - Base INSS Salário (S/Limite)	1.655,94
0190 DSR s/ Salário Variável		2,07	14,87		B100 - Dependentes IRRF Sal	568,77
1020 H. E. 70%	P	8:08	96,67		B110 - Base IRRF Salário	1.038,18
5010 INSS				133,35	B120 - Dedução IRRF Salário	133,35
5310 Adiantamento Salarial				617,76	B180 - INSS para Dedução de IRRF Salário	133,35
5700 Vale Transporte				14,41	B400 - Base FGTS Salário	1.655,94
					B410 - FGTS Salário 8%	132,48
					B900 - Remuneração Total Mês	1.544,40
					B903 - Salário Mês	1.544,40
					B920 - Base Salário Família	1.655,94
Totais			1.655,94	765,52		
Líquido				890,42		
007958	Renato Oliveira de Azevedo Silva	220:00	Laboratorista	19/03/2020	1	2
Eventos	I	Qtde	Provento	Desconto	Bases	Total
0001 Salário		30	2.546,38		B010 - Base INSS Salário (S/Limite)	3.697,36
0190 DSR s/ Salário Variável		13,16	153,46		B100 - Dependentes IRRF Sal	379,18
1020 H. E. 70%	P	28:50	567,12		B110 - Base IRRF Salário	2.678,81
1040 H. E. 100%	P	18:36	430,40		B120 - Dedução IRRF Salário	376,58
5010 INSS				376,56	B180 - INSS para Dedução de IRRF Salário	376,58
5120 IRRF s/ Adiantamento				10,72	B400 - Base FGTS Salário	3.697,36
5310 Adiantamento Salarial				1.007,83	B410 - FGTS Salário 8%	295,79
5700 Vale Transporte				25,46	B900 - Remuneração Total Mês	2.546,38
					B903 - Salário Mês	2.546,38
					B920 - Base Salário Família	3.697,36
Totais			3.697,38	1.420,57		
Líquido				2.276,79		
008002	Renato Pereira	220:00	Operador de Acabadora I	29/04/2020	0	1
Eventos	I	Qtde	Provento	Desconto	Bases	Total
0190 DSR s/ Salário Variável		6,24	52,84		B010 - Base INSS Salário (S/Limite)	3.078,89
0261 Intermitente Horas	I		1.817,60		B100 - Dependentes IRRF Sal	189,59
0288 Descanso Semanal Remunerado			439,84		B110 - Base IRRF Salário	3.078,89
0324 Férias Proporcionalis (Intermitente)	I		182,22		B120 - Dedução IRRF Salário	291,10
0329 1/3 s/ Férias Proporcionalis (Intermitente)	I		60,74		B180 - INSS para Dedução de IRRF Salário	291,10
0354 13o. Proporcional (Intermitente)	I		182,22		B400 - Base FGTS Salário	3.078,89
1020 H. E. 70%	P	17:47	343,43		B410 - FGTS Salário 8%	246,31
5010 INSS				291,09	B900 - Remuneração Total Mês	1.817,60
5110 IRRF				52,07	B905 - Salário Hora	11,36
Totais			3.078,89	343,16		
Líquido				2.735,73		
007942	Ricardo Santos da Costa	220:00	Servente	13/03/2020	0	1
Eventos	I	Qtde	Provento	Desconto	Bases	Total
0001 Salário		30	1.544,40		B010 - Base INSS Salário (S/Limite)	1.525,40
0190 DSR s/ Salário Variável		0,30	3,49		B100 - Dependentes IRRF Sal	189,59
1020 H. E. 70%	P	1:54	22,67		B110 - Base IRRF Salário	907,64
5010 INSS				121,60	B120 - Dedução IRRF Salário	121,60
5310 Adiantamento Salarial				617,76	B180 - INSS para Dedução de IRRF Salário	121,60
5618 Jornada Incompleta	P	4:26		31,12	B400 - Base FGTS Salário	1.525,40
5626 DSR s/ Atraso	P	2:00		14,04	B410 - FGTS Salário 8%	122,03
					B900 - Remuneração Total Mês	1.544,40
					B903 - Salário Mês	1.544,40
Totais			1.570,56	784,52		
Líquido				786,04		

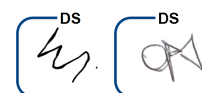

Folha de Pagamento 06/2020

13/07/2020 08:42

Numero	Nome	Jorn.	Cargo	Admissão	SF	IR
3 Dimensional Engenharia Ltda						
007991	Roberto Carlos de Oliveira	220:00	Rastilheiro	27/04/2020	0	0
Eventos	I	Qtde	Provento	Desconto	Bases	Total
0190 DSR s/ Salário Variável		9,29	52,44		B010 - Base INSS Salário (S/Limite)	2.216,04
0261 Intermitente Horas	I		1.217,28		B110 - Base IRRF Salário	2.216,04
0268 Descanso Semanal Remunerado			316,58		B120 - Dedução IRRF Salário	187,56
0324 Férias Proporcionais (Intermitente)	I		123,81		B180 - INSS para Dedução de IRRF Salário	187,56
0329 1/3 s/ Férias Proporcionais (Intermitente)	I		41,27		B400 - Base FGTS Salário	2.216,04
0354 13o. Proporcional (Intermitente)	I		123,81		B410 - FGTS Salário 8%	177,28
1020 H. E. 70%	P	21:05	340,85		B900 - Remuneração Total Mês	1.217,28
5010 INSS				187,55	B905 - Salário Hora	9,51
Totais			2.216,04	187,55		
Líquido				2.028,49		
007966 Roberto Cordeiro						
		220:00	Encarregado de Pavimentação I	26/03/2020	0	1
Eventos	I	Qtde	Provento	Desconto	Bases	Total
0190 DSR s/ Salário Variável		6	75,36		B010 - Base INSS Salário (S/Limite)	4.635,76
0261 Intermitente Horas	I		2.763,20		B100 - Dependentes IRRF Sal	189,59
0268 Descanso Semanal Remunerado			862,25		B110 - Base IRRF Salário	4.635,76
0324 Férias Proporcionais (Intermitente)	I		276,49		B120 - Dedução IRRF Salário	507,95
0329 1/3 s/ Férias Proporcionais (Intermitente)	I		92,16		B180 - INSS para Dedução de IRRF Salário	507,95
0354 13o. Proporcional (Intermitente)	I		276,49		B400 - Base FGTS Salário	4.635,76
1020 H. E. 70%	P	16:41	489,81		B410 - FGTS Salário 8%	370,86
5010 INSS				507,94	B900 - Remuneração Total Mês	2.763,20
5110 IRRF				249,97	B905 - Salário Hora	17,27
Totais			4.635,76	757,91		
Líquido				3.877,85		
008018 Rodrigo de Oliveira Pinto						
		220:00	Encarregado de Obras II	15/06/2020	0	0
Eventos	I	Qtde	Provento	Desconto	Bases	Total
0190 DSR s/ Salário Variável		4	35,19		B010 - Base INSS Salário (S/Limite)	3.083,86
0261 Intermitente Horas	I		1.932,48		B110 - Base IRRF Salário	3.083,86
0268 Descanso Semanal Remunerado			440,55		B120 - Dedução IRRF Salário	291,70
0324 Férias Proporcionais (Intermitente)	I		191,54		B180 - INSS para Dedução de IRRF Salário	291,70
0329 1/3 s/ Férias Proporcionais (Intermitente)	I		63,85		B400 - Base FGTS Salário	3.083,86
0354 13o. Proporcional (Intermitente)	I		191,54		B410 - FGTS Salário 8%	246,71
1020 H. E. 70%	P	6:41	228,71		B900 - Remuneração Total Mês	1.932,48
5010 INSS				291,69	B905 - Salário Hora	20,13
5110 IRRF				66,61		
Totais			3.083,86	358,30	- Admitido em 15/06/2020	
Líquido				2.725,56		
007946 Rogerio Martins						
		220:00	Motorista de Caminhão I	16/03/2020	0	1
Eventos	I	Qtde	Provento	Desconto	Bases	Total
0001 Salário		30	1.975,74		B010 - Base INSS Salário (S/Limite)	2.062,77
0190 DSR s/ Salário Variável		1,18	11,60		B100 - Dependentes IRRF Sal	189,59
1010 H. E. 50%	P	5:38	75,43		B110 - Base IRRF Salário	1.272,47
5010 INSS				169,96	B120 - Dedução IRRF Salário	169,96
5310 Adiantamento Salarial				790,30	B180 - INSS para Dedução de IRRF Salário	169,96
5700 Vale Transporte				19,76	B400 - Base FGTS Salário	2.062,77
					B410 - FGTS Salário 8%	165,02
					B900 - Remuneração Total Mês	1.975,74
					B903 - Salário Mês	1.975,74
Totais			2.062,77	980,02		
Líquido				1.082,75		

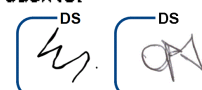

Folha de Pagamento 06/2020

13/07/2020 08:42

Numero	Nome	Jorn.	Cargo	Admissao	SF	IR
3 Dimensional Engenharia Ltda						
007821	Romario Nunes Gomes da Silva	220:00	Servente	07/12/2018	0	1
Eventos	I	Qtde	Provento	Desconto	Bases	Total
0001 Salário		25	1.252,71		B010 - Base INSS Salário (S/Limite)	1.503,25
0200 Férias		5	250,54		B020 - Base INSS Salário (Ant)	250,54
5005 INSS Férias				18,79	B030 - INSS s/ Salário (Ant)	18,79
5010 INSS				100,82	B100 - Dependentes IRRF Sal	189,59
5310 Adiantamento Salarial				501,08	B104 - Dependentes IRRF Fe(Ant)	189,59
5330 Adiantamento Férias				231,75	B110 - Base IRRF Salário	751,63
					B120 - Dedução IRRF Salário	100,82
					B180 - INSS para Dedução de IRRF Salário	100,82
					B190 - INSS para Dedução de IRRF s/ Férias	18,79
					B210 - Base IRRF Férias	250,54
					B220 - Dedução IRRF Férias	18,79
					B250 - Base IRRF Férias(Ant)	250,54
					B260 - Dedução IRRF Férias(Ant)	18,79
					B400 - Base FGTS Salário	1.503,25
					B410 - FGTS Salário 8%	120,26
					B900 - Remuneração Total Mês	1.503,25
					B903 - Salário Mês	1.503,25
					- Em Férias de: 01/06/2020 até 05/06/2020	
			Totais	1.503,25	862,44	
			Liquido		650,81	
003586 Romildo Herminio dos Santos						
0001 Salário		25	1.252,71		B010 - Base INSS Salário (S/Limite)	1.503,25
0200 Férias		5	250,54		B020 - Base INSS Salário (Ant)	250,54
5005 INSS Férias				18,79	B030 - INSS s/ Salário (Ant)	18,79
5010 INSS				100,82	B110 - Base IRRF Salário	751,63
5310 Adiantamento Salarial				501,08	B120 - Dedução IRRF Salário	100,82
5330 Adiantamento Férias				231,75	B180 - INSS para Dedução de IRRF Salário	100,82
					B190 - INSS para Dedução de IRRF s/ Férias	18,79
					B210 - Base IRRF Férias	250,54
					B220 - Dedução IRRF Férias	18,79
					B250 - Base IRRF Férias(Ant)	250,54
					B260 - Dedução IRRF Férias(Ant)	18,79
					B400 - Base FGTS Salário	1.503,25
					B410 - FGTS Salário 8%	120,26
					B900 - Remuneração Total Mês	1.503,25
					B903 - Salário Mês	1.503,25
					- Em Férias de: 15/06/2020 até 19/06/2020	
			Totais	1.503,25	862,44	
			Liquido		650,81	
007993 Ronaldo Alves da Costa						
0190 DSR s/ Salário Variável		2,20	12,52		B010 - Base INSS Salário (S/Limite)	1.801,10
0261 Intermitente Horas	I		1.179,36		B110 - Base IRRF Salário	1.801,10
0268 Descanso Semanal Remunerado			257,30		B120 - Dedução IRRF Salário	146,41
0324 Férias Proporcionais (Intermitente)	I		115,96		B180 - INSS para Dedução de IRRF Salário	146,41
0329 1/3 s/ Férias Proporcionais (Intermitente)	I		38,65		B400 - Base FGTS Salário	1.801,10
0354 13o. Proporcional (Intermitente)	I		115,96		B410 - FGTS Salário 8%	144,09
1020 H. E. 70%	P	6,49	81,35		B900 - Remuneração Total Mês	1.179,36
5010 INSS				146,41	B905 - Salário Hora	7,02
			Totais	1.801,10	146,41	
			Liquido		1.654,69	



Folha de Pagamento 06/2020

13/07/2020 08:42

Numero	Nome	Jorn.	Cargo	Admissão	SF	IR
3 Dimensional Engenharia Ltda						
007979	Samuel de Paula Santos	220:00	Servente	22/04/2020	0	1
Eventos	I	Qtde	Provento	Desconto	Bases	Total
0190 DSR s/ Salário Variável		11,36	62,15		B010 - Base INSS Salário (S/Limite)	2.249,47
0261 Intermitente Horas	I		1.179,36		B100 - Dependentes IRRF Sal	189,59
0268 Descanso Semanal Remunerado			321,35		B110 - Base IRRF Salário	2.249,47
0324 Férias Proporcionais (Intermitente)	I		121,13		B120 - Dedução IRRF Salário	191,57
0329 1/3 s/ Férias Proporcionais (Intermitente)	I		40,38		B180 - INSS para Dedução de IRRF Salário	191,57
0354 13o. Proporcional (Intermitente)	I		121,13		B400 - Base FGTS Salário	2.249,47
1020 H. E. 70%	P	33:51	403,97		B410 - FGTS Salário 8%	179,96
5010 INSS				191,56	B900 - Remuneração Total Mês	1.179,36
					B905 - Salário Hora	7,02
		Totais	2.249,47	191,56		
		Líquido		2.057,91		
000435 Samuel Jose Acioli						
		220:00	Encarregado de Obras II	10/08/2009	1	0
Eventos	I	Qtde	Provento	Desconto	Bases	Total
0001 Salário		17	2.547,74		B010 - Base INSS Salário (S/Limite)	4.496,02
0200 Férias		8	1.198,94		B020 - Base INSS Salário (Ant)	1.948,28
0200 Férias		5	749,34		B030 - INSS s/ Salário (Ant)	159,66
5005 INSS Férias				92,22	B110 - Base IRRF Salário	1.528,64
5005 INSS Férias				67,44	B120 - Dedução IRRF Salário	772,54
5010 INSS				328,71	B180 - INSS para Dedução de IRRF Salário	328,73
5130 IRRF s/ Férias				39,68	B190 - INSS para Dedução de IRRF s/ Férias	159,66
5210 Pensão s/ Salário				443,81	B210 - Base IRRF Férias	1.948,28
5230 Pensão s/ Férias				213,41	B220 - Dedução IRRF Férias	373,07
5310 Adiantamento Salarial				1.019,10	B250 - Base IRRF Férias(Ant)	2.847,48
5330 Adiantamento Férias				853,63	B260 - Dedução IRRF Férias(Ant)	625,80
5330 Adiantamento Férias				681,90	B400 - Base FGTS Salário	4.496,02
					B410 - FGTS Salário 8%	359,68
					B900 - Remuneração Total Mês	4.496,02
					B903 - Salário Mês	4.496,02
					B920 - Base Salário Família	4.496,02
		Totais	4.496,02	3.739,90	- Em Férias de: 15/05/2020 até 19/06/2020	
		Líquido		756,12	- Em Férias de: 01/05/2020 até 08/06/2020	
007980 Samuel Marcos Alves						
		220:00	Servente	22/04/2020	0	1
Eventos	I	Qtde	Provento	Desconto	Bases	Total
0190 DSR s/ Salário Variável		6,57	37,27		B010 - Base INSS Salário (S/Limite)	2.024,73
0261 Intermitente Horas	I		1.179,36		B100 - Dependentes IRRF Sal	189,59
0268 Descanso Semanal Remunerado			289,25		B110 - Base IRRF Salário	2.024,73
0324 Férias Proporcionais (Intermitente)	I		118,54		B120 - Dedução IRRF Salário	166,54
0329 1/3 s/ Férias Proporcionais (Intermitente)	I		39,51		B180 - INSS para Dedução de IRRF Salário	166,54
0354 13o. Proporcional (Intermitente)	I		118,54		B400 - Base FGTS Salário	2.024,73
1020 H. E. 70%	P	20:18	242,26		B410 - FGTS Salário 8%	161,98
5010 INSS				166,54	B900 - Remuneração Total Mês	1.179,36
					B905 - Salário Hora	7,02
		Totais	2.024,73	166,54		
		Líquido		1.858,19		
007947 Sandro Leandro Batista de Mattos						
		220:00	Motorista de Caminhão I	16/03/2020	0	1
Eventos	I	Qtde	Provento	Desconto	Bases	Total
0001 Salário		30	1.975,74		B010 - Base INSS Salário (S/Limite)	1.996,98
0190 DSR s/ Salário Variável		0,19	2,83		B100 - Dependentes IRRF Sal	189,59
1010 H. E. 50%	P	1:22	18,41		B110 - Base IRRF Salário	1.206,88
5010 INSS				164,04	B120 - Dedução IRRF Salário	164,04
5310 Adiantamento Salarial				790,30	B180 - INSS para Dedução de IRRF Salário	164,04
5700 Vale Transporte				19,76	B400 - Base FGTS Salário	1.996,98
					B410 - FGTS Salário 8%	159,76
					B900 - Remuneração Total Mês	1.975,74
					B903 - Salário Mês	1.975,74
		Totais	1.996,98	974,10		
		Líquido		1.022,88		



Folha de Pagamento 06/2020

13/07/2020 08:42

Numéro	Nome	Jorn.	Cargo	Admissão	SF	IR
3 Dimensional Engenharia Ltda						
007983	Silas Gomes dos Santos	220:00	Motorista de Caminhão Espargidor	27/04/2020	2	3
Eventos	I	Qtde	Provento	Desconto	Bases	Total
0190 DSR s/ Salário Variável		5,06	34,95		B010 - Base INSS Salário (S/Limite)	2.450,99
0261 Intermitente Horas	I		1.508,64		B100 - Dependentes IRRF Sal	568,77
0268 Descanso Semanal Remunerado			350,14		B110 - Base IRRF Salário	2.450,99
0324 Férias Proporcionais (Intermitente)	I		150,04		B120 - Dedução IRRF Salário	215,75
0329 1/3 s/ Férias Proporcionais (Intermitente)	I		50,01		B180 - INSS para Dedução de IRRF Salário	215,75
0354 13o. Proporcional (Intermitente)	I		150,04		B400 - Base FGTS Salário	2.450,99
1010 H. E. 50%	P	16:52	227,19		B410 - FGTS Salário 8%	196,08
5010 INSS				215,74	B900 - Remuneração Total Mês	1.508,64
5615 Saida Antecipada	P	0:18		2,06	B905 - Salário Hora	8,98
5626 DSR s/ Atraso	P	2:00		17,96	B920 - Base Salário Família	612,23
Totais			2.471,01	235,76		
Líquido				2.235,25		
008011 Thiago Lucindo Ferreira						
		220:00	Auxiliar de Laboratório	19/05/2020	1	2
Eventos	I	Qtde	Provento	Desconto	Bases	Total
0190 DSR s/ Salário Variável		17,21	108,38		B010 - Base INSS Salário (S/Limite)	2.946,50
0261 Intermitente Horas	I		1.374,56		B100 - Dependentes IRRF Sal	379,18
0268 Descanso Semanal Remunerado			420,93		B110 - Base IRRF Salário	2.946,50
0324 Férias Proporcionais (Intermitente)	I		144,93		B120 - Dedução IRRF Salário	275,22
0329 1/3 s/ Férias Proporcionais (Intermitente)	I		48,31		B180 - INSS para Dedução de IRRF Salário	275,22
0354 13o. Proporcional (Intermitente)	I		144,93		B400 - Base FGTS Salário	2.946,50
1020 H. E. 70%	P	36:00	477,97		B410 - FGTS Salário 8%	235,72
1040 H. E. 100%	P	14:30	226,49		B900 - Remuneração Total Mês	1.374,56
5010 INSS				275,20	B905 - Salário Hora	7,81
5110 IRRF				29,11	B920 - Base Salário Família	1.151,01
Totais			2.946,50	304,31		
Líquido				2.642,19		
007944 Tiago Oliveira da Silva						
		220:00	Servente	16/03/2020	0	1
Eventos	I	Qtde	Provento	Desconto	Bases	Total
0001 Salário		30	1.544,40		B010 - Base INSS Salário (S/Limite)	1.546,93
0190 DSR s/ Salário Variável		0,03	0,34		B100 - Dependentes IRRF Sal	189,59
1020 H. E. 70%	P	0:11	2,19		B110 - Base IRRF Salário	929,17
5010 INSS				123,54	B120 - Dedução IRRF Salário	123,54
5310 Adiantamento Salanal				617,76	B180 - INSS para Dedução de IRRF Salário	123,54
5700 Vale Transporte				15,44	B400 - Base FGTS Salário	1.546,93
					B410 - FGTS Salário 8%	123,75
					B900 - Remuneração Total Mês	1.544,40
					B903 - Salário Mês	1.544,40
Totais			1.546,93	756,74		
Líquido				790,19		
003495 Valdir dos Santos						
		220:00	Motorista de Caminhão I	15/01/2014	2	2
Eventos	I	Qtde	Provento	Desconto	Bases	Total
					B900 - Remuneração Total Mês	2.034,27
					B903 - Salário Mês	1.975,74
					B920 - Base Salário Família	2.034,27
					B939 - Base Premio Tempo Serviço	58,53
Totais					- Afastado desde: 23/08/2016 Motivo: Auxílio Doença	
Líquido						
E00085 Victor Varela Saluzi						
		150:00	Estagiário	27/04/2020	0	0
Eventos	I	Qtde	Provento	Desconto	Bases	Total
0080 Bolsa Auxilio		30	1.600,00		B110 - Base IRRF Salário	960,00
5310 Adiantamento Salarial				640,00	B800 - Remuneração Total Mês	1.600,00
					B903 - Salário Mês	1.600,00
Totais			1.600,00	640,00		
Líquido				960,00		



Folha de Pagamento 06/2020

13/07/2020 08:42

Numero	Nome	Jorn.	Cargo	Admissão	SF	IR
3 Dimensional Engenharia Ltda						
008003	Victor Hugo Marques da Silva	220:00	Motorista de Caminhão I	29/04/2020	0	1
Eventos	I	Qtde	Provento	Desconto	Bases	Total
0190 DSR s/ Salário Variável		2,56	16,30		B010 - Base INSS Salário (S/Limite)	1.895,30
0261 Intermitente Horas	I		1.221,28		B100 - Dependentes IRRF Sal	189,59
0268 Descanso Semanal Remunerado			270,76		B110 - Base IRRF Salário	1.895,30
0324 Férias Proporcionalis (Intermitente)	I		120,43		B120 - Dedução IRRF Salário	154,89
0329 1/3 s/ Férias Proporcionalis (Intermitente)	I		40,14		B180 - INSS para Dedução de IRRF Salário	154,89
0354 13o. Proporcional (Intermitente)	I		120,43		B400 - Base FGTS Salário	1.895,30
1010 H. E. 50%	P	7:52	105,96		B410 - FGTS Salário 8%	151,62
5010 INSS				154,89	B900 - Remuneração Total Mês	1.221,28
					B905 - Salário Hora	8,98
Totais			1.895,30	154,89		
Líquido				1.740,41		
000483 Vinicius Martingil Pereira						
				220:00	Coordenador Técnico em Segurança do Trabalho	14/09/2009 0 0
Eventos	I	Qtde	Provento	Desconto	Bases	Total
0200 Férias		14	1.959,05		B010 - Base INSS Salário (S/Limite)	4.197,96
0200 Férias		16	2.238,91		B020 - Base INSS Salário (Ant)	4.197,96
3020 Devolução de INSS			0,02		B030 - INSS s/ Salário (Ant)	446,66
5005 INSS Férias				160,63	B110 - Base IRRF Salário	0,02
5005 INSS Férias				286,03	B180 - INSS para Dedução de IRRF s/ Férias	446,66
5130 IRRF s/ Férias				184,88	B210 - Base IRRF Férias	4.197,96
5330 Adiantamento Férias				1.613,54	B220 - Dedução IRRF Férias	446,66
5330 Adiantamento Férias				1.952,88	B250 - Base IRRF Férias(Ant)	5.178,60
					B260 - Dedução IRRF Férias(Ant)	560,39
					B400 - Base FGTS Salário	4.197,96
					B410 - FGTS Salário 8%	335,84
					B900 - Remuneração Total Mês	4.197,96
					B903 - Salário Mês	4.197,96
Totais			4.197,98	4.197,96	- Em Férias de: 22/06/2020 até 30/06/2020	
Líquido				0,02	- Em Férias de: 15/06/2020 até 21/06/2020	
008015 Wallace Armando De Campos Pessoa						
				220:00	Motorista de Caminhão I	28/05/2020 1 2
Eventos	I	Qtde	Provento	Desconto	Bases	Total
0190 DSR s/ Salário Variável		7,51	55,12		B010 - Base INSS Salário (S/Limite)	2.708,73
0261 Intermitente Horas	I		1.544,56		B100 - Dependentes IRRF Sal	379,18
0268 Descanso Semanal Remunerado			386,96		B110 - Base IRRF Salário	2.708,73
0324 Férias Proporcionalis (Intermitente)	I		155,91		B120 - Dedução IRRF Salário	246,68
0329 1/3 s/ Férias Proporcionalis (Intermitente)	I		51,97		B180 - INSS para Dedução de IRRF Salário	246,68
0354 13o. Proporcional (Intermitente)	I		155,91		B400 - Base FGTS Salário	2.708,73
1010 H. E. 50%	P	26:36	358,30		B410 - FGTS Salário 8%	216,70
5010 INSS				246,67	B900 - Remuneração Total Mês	1.544,56
5110 IRRF				13,42	B905 - Salário Hora	8,98
					B920 - Base Salário Família	777,21
Totais			2.708,73	260,09		
Líquido				2.448,64		
008014 Wallace Martins Bispo Santos						
				220:00	Motorista de Caminhão I	27/05/2020 1 2
Eventos	I	Qtde	Provento	Desconto	Bases	Total
0190 DSR s/ Salário Variável		2,53	19,72		B010 - Base INSS Salário (S/Limite)	2.337,52
0261 Intermitente Horas	I		1.508,64		B100 - Dependentes IRRF Sal	379,18
0268 Descanso Semanal Remunerado			333,93		B110 - Base IRRF Salário	2.337,52
0324 Férias Proporcionalis (Intermitente)	I		148,73		B120 - Dedução IRRF Salário	202,14
0329 1/3 s/ Férias Proporcionalis (Intermitente)	I		49,58		B180 - INSS para Dedução de IRRF Salário	202,14
0354 13o. Proporcional (Intermitente)	I		148,73		B400 - Base FGTS Salário	2.337,52
1010 H. E. 50%	P	9:31	128,19		B410 - FGTS Salário 8%	187,00
5010 INSS				202,13	B900 - Remuneração Total Mês	1.508,64
					B905 - Salário Hora	8,98
					B920 - Base Salário Família	494,95
Totais			2.337,52	202,13		
Líquido				2.135,39		



Folha de Pagamento 06/2020

13/07/2020 08.42

Numero	Nome	Jorn.	Cargo	Admissao	SF	IR
3 Dimensional Engenharia Ltda						
007976	Weverson da Silva Luiz	180:00	Vigia	20/04/2020	4	1
Eventos	I	Qtde	Provento	Desconto	Bases	Total
0190 DSR s/ Salário Variável		0,43	5,29		B010 - Base INSS Salário (S/Limite)	2.178,65
0181 DSR s/ Adicional Noturno		3,27	25,40		B100 - Dependentes IRRF Sal	189,59
0261 Intermitente Horas	I		1.328,40		B110 - Base IRRF Salário	2.178,65
0268 Descanso Semanal Remunerado			311,24		B120 - Dedução IRRF Salário	183,07
0324 Férias Proporcionais (Intermitente)	I		132,35		B180 - INSS para Dedução de IRRF Salário	183,07
0329 1/3 s/ Férias Proporcionais (Intermitente)	I		44,12		B400 - Base FGTS Salário	2.178,65
0354 13o. Proporcional (Intermitente)	I		132,35		B410 - FGTS Salário 8%	174,29
1050 Adicional Noturno 20,0%	P	111,52	165,12		B900 - Remuneração Total Mês	1.328,40
1064 H. E. Nct. 70%	P	2,17	34,38		B905 - Salário Hora	7,38
5010 INSS				183,06	B920 - Base Salário Família	539,01
Totais			2.178,65	183,06		
Liquido				1.995,59		
007981 Willians Goncalves Martins						
				220:00	Servente	22/04/2020 1 1
Eventos	I	Qtde	Provento	Desconto	Bases	Total
0190 DSR s/ Salário Variável		13,53	76,17		B010 - Base INSS Salário (S/Limite)	2.416,28
0261 Intermitente Horas	I		1.207,44		B100 - Dependentes IRRF Sal	189,59
0268 Descanso Semanal Remunerado			345,18		B110 - Base IRRF Salário	2.416,28
0324 Férias Proporcionais (Intermitente)	I		125,32		B120 - Dedução IRRF Salário	211,59
0329 1/3 s/ Férias Proporcionais (Intermitente)	I		41,77		B180 - INSS para Dedução de IRRF Salário	211,59
0354 13o. Proporcional (Intermitente)	I		125,32		B400 - Base FGTS Salário	2.416,28
1020 H. E. 70%	P	32,02	382,29		B410 - FGTS Salário 8%	193,30
1040 H. E. 100%	P	8,02	112,79		B900 - Remuneração Total Mês	1.207,44
5010 INSS				211,58	B905 - Salário Hora	7,02
Totais			2.416,28	211,58		
Liquido				2.204,70		
001249 Winder Diego Pereira						
				220:00	Técnico em Segurança no Trabalho	16/05/2011 1 1
Eventos	I	Qtde	Provento	Desconto	Bases	Total
0001 Salário		30	2.722,23		B010 - Base INSS Salário (S/Limite)	3.680,27
0190 DSR s/ Salário Variável		10,19	127,74		B100 - Dependentes IRRF Sal	189,59
1020 H. E. 70%	P	39,29	830,30		B110 - Base IRRF Salário	2.591,38
5010 INSS				374,17	B120 - Dedução IRRF Salário	374,18
5120 IRRF s/ Adiantamento				132,52	B180 - INSS para Dedução de IRRF Salário	374,18
5310 Adiantamento Salarial				956,37	B400 - Base FGTS Salário	3.680,27
					B410 - FGTS Salário 8%	294,42
					B900 - Remuneração Total Mês	2.722,23
					B903 - Salário Mês	2.722,23
					B920 - Base Salário Família	3.680,27
Totais			3.880,27	1.463,06		
Liquido				2.217,21		





Rio de Janeiro, 27 de julho de 2020.

À
PREFEITURA DE CIDADE DO RIO DE JANEIRO
SECRETARIA MUNICIPAL DE INFRAESTRUTURA, HABITAÇÃO E
CONSERVAÇÃO – SMIHC
COORDENADORIA GER4AL DE ENGENHARIA E CONSERVAÇÃO
RIO DE JANEIRO - RJ

REF.: “SERVIÇOS DE RECUPERAÇÃO DOS PAVIMENTOS NOS LOGRADOUROS
RELACIONADOS NA ÁREA DA AP.4. – PROGRAMA PAVIMENTA RIO”.

PROCESSO Nº 06/300.120/2020 – CONTRATO Nº 024/2020.

Assunto: DECLARAÇÃO SALÁRIOS E O VALE TRANSPORTE
REF.: 05ª MEDICÃO – 03ª ETAPA INTERMEDIÁRIA
PERÍODO DE 27/06/2020 a 11/07/2020

Prezado Senhor,

A Empresa Dimensional Engenharia Ltda., CNPJ nº. 00.299.904/0001-60 Inscrição Estadual nº 85.438.735, sediada à Rua Sete de Setembro, nº 98 - grupo 605 - Rio de Janeiro, portadora do Contrato nº. 024/2020 referente aos “SERVIÇOS DE RECUPERAÇÃO DOS PAVIMENTOS NOS LOGRADOUROS RELACIONADOS NA ÁREA DA AP.4. – PROGRAMA PAVIMENTA RIO”, PROCESSO Nº. 06/300.120/2020 vem pela presente, declarar, que os SALÁRIOS E O VALE TRANSPORTE referente aos meses MAIO E JUNHO DE 2020, encontram-se devidamente fornecidos e pagos aos empregados, apesar de os VALES TRANSPORTES não serem remunerados nas medições.

Atenciosamente,

DIMENSIONAL ENGENHARIA LTDA.

DimENSIONAL ENGENHARIA LTDA
Engenharia
Administrativa
070700704-0001

ETHOS Empresa Signatária do Pacto pela
Integridade e Contra a Corrupção





Rio de Janeiro, 27 de julho de 2020.

À
PREFEITURA DE CIDADE DO RIO DE JANEIRO
SECRETARIA MUNICIPAL DE INFRAESTRUTURA, HABITAÇÃO E
CONSERVAÇÃO – SMIHC
COORDENADORIA GER4AL DE ENGENHARIA E CONSERVAÇÃO
RIO DE JANEIRO - RJ

REF.: “SERVIÇOS DE RECUPERAÇÃO DOS PAVIMENTOS NOS LOGRADOUROS
RELACIONADOS NA ÁREA DA AP.4. – PROGRAMA PAVIMENTA RIO”.

PROCESSO Nº 06/300.120/2020 – CONTRATO Nº 024/2020.

Assunto: DECLARAÇÃO TÍQUETE REFEIÇÃO / ALIMENTAÇÃO
REF.: 05ª MEDICÃO – 03ª ETAPA INTERMEDIÁRIA
PERÍODO DE 27/06/2020 a 11/07/2020

Prezado Senhor,

A Empresa Dimensional Engenharia Ltda., CNPJ nº. 00.299.904/0001-60 Inscrição Estadual nº 85.438.735, sediada à Rua Sete de Setembro, nº 98 - grupo 605 - Rio de Janeiro, portadora do Contrato nº. 024/2020 referente aos “SERVIÇOS DE RECUPERAÇÃO DOS PAVIMENTOS NOS LOGRADOUROS RELACIONADOS NA ÁREA DA AP.4. – PROGRAMA PAVIMENTA RIO”, PROCESSO Nº. 06/300.120/2020 vem pela presente, declarar, que os TÍQUETE REFEIÇÃO / ALIMENTAÇÃO referente aos meses MAIO E JUNHO DE 2020, encontram-se devidamente fornecidos e pagos aos empregados, apesar de os VALES TRANSPORTES não serem remunerados nas medições.

Atenciosamente,

DIMENSIONAL ENGENHARIA LTDA.

EDSON MARIANO
Administrador
075102754/SP

ETHOS Empresa Signatária do Pacto pela
Integridade e Contra a Corrupção





Rio de Janeiro, 27 de julho de 2020.

À
PREFEITURA DE CIDADE DO RIO DE JANEIRO
SECRETARIA MUNICIPAL DE INFRAESTRUTURA, HABITAÇÃO E
CONSERVAÇÃO – SMIHC
COORDENADORIA GER4AL DE ENGENHARIA E CONSERVAÇÃO
RIO DE JANEIRO - RJ

REF.: “SERVIÇOS DE RECUPERAÇÃO DOS PAVIMENTOS NOS LOGRADOUROS
RELACIONADOS NA ÁREA DA AP.4. – PROGRAMA PAVIMENTA RIO”.

PROCESSO Nº 06/300.120/2020 – CONTRATO Nº 024/2020.

Assunto: DECLARAÇÃO DA CONTRATADA DE QUE NA PRESTAÇÃO DOS
SERVICOS OBSERVOU INTEGRALMENTE AS CLÁUSULAS
REF.: 05ª MEDICÃO – 03ª ETAPA INTERMEDIÁRIA
PERIODO DE 27/06/2020 a 11/07/2020

Prezado Senhor,

A EMPRESA DIMENSIONAL ENGENHARIA LTDA., CNPJ nº. 00.299.904/0001-60, Inscrição Estadual nº 85.438.735, sediada à Rua Sete de Setembro, nº 98 - grupo 605 - Rio de Janeiro, representada por EDSON FRANCISCO NEVES DE MACEDO, portador da carteira de identidade nº 07570270-4 DETRAN-RJ e CPF/MF nº 891.962.017-20, declara que na prestação dos “SERVIÇOS DE RECUPERAÇÃO DOS PAVIMENTOS NOS LOGRADOUROS RELACIONADOS NA ÁREA DA AP.4. – PROGRAMA PAVIMENTA RIO”, realizados no período de 27/06/2020 a 11/07/2020, foram observadas as cláusulas trabalhistas constantes ao Contrato nº. 024/2020 do processo administrativo nº. 06/300.120/2020.

Atenciosamente,

DIMENSIONAL ENGENHARIA LTDA.

DIMENSIONAL ENGENHARIA LTDA
Edson Macedo
Administrativo
07570270-4 DP

ETHOS Empresa Signatária do Pacto pela
Integridade e Contra a Corrupção





PREFEITURA DA CIDADE DO RIO DE JANEIRO

Secretaria Municipal de Conservação e Meio Ambiente

ANEXO II

DECLARAÇÃO DA CONTRATADA EM PROCESSO DE FATURAMENTO COM UTILIZAÇÃO DE MÃO DE OBRA DE PESSOA JURÍDICA

DECLARAÇÃO

Dimensão Engenharia Ltda, CNPJ 02299904/0001-60
(Empresa Contratada) (Inscrição)

estabelecida à Rua Santa Catarina nº 98 G. 605
(Endereço completo)

representada por Edson Macedo
(Responsável legal da Empresa Contratada)

RG/CPF 05/02/64/891962011-2, declara que na prestação dos serviços
(Registro / Inscrição)

realizados no período de 27/06/2020 a 11/07/2020
foram observadas as cláusulas trabalhistas constantes no Contrato nº 24/2020
do processo administrativo nº 061.000.120/2020.

Rio, 28 de Julho de 2020.
(Local e Data)

Representante legal da Contratada
(Carimbo da Empresa Contratada)

Edson Macedo
Administrativo
07070216-4/0001

Dimensional - Fernando Santos

De: Dimensional - Fernando Santos
Enviado em: quinta-feira, 16 de julho de 2020 19:21
Para: Joao Adolpho; CTPAV Bittencourt; mauriciograca@hotmail.com; pavimentarioap4@dimensionalengenharia.com
Assunto: Medição 5 - 3º Etapa Intermediária
Anexos: MEDIÇÃO 5 - 3ª ETAPA INTERMEDIARIA_REV1.pdf

A Comissão de Fiscalização:

Prezados,

Segue em anexo, a Medição 5 - Etapa 3 (Intermediária).

Em tempo, segue abaixo, quadro resumo com o total acumulado das medições enviadas até o presente momento:

MEDIÇÃO	ETAPA	PERIODO		TOTAL POSSIVEL FATURAR	TOTAL A MEDIR PÓS RERRA
1ª	1ª - INTERMEDIÁRIA	28/04/2020	ATÉ 13/05/2020	R\$ 1.189.369,53	R\$ 165.196,57
2ª	1ª - COMPLEMENTAR	14/05/2020	ATÉ 27/05/2020	R\$ 1.487.163,22	R\$ 221.884,15
3ª	2ª - INTERMEDIÁRIA	28/05/2020	ATÉ 13/06/2020	R\$ 2.528.618,73	R\$ 259.721,85
4ª	2ª - COMPLEMENTAR	14/06/2020	ATÉ 26/06/2020	R\$ 2.617.401,00	R\$ 208.234,92
5ª	3ª - INTERMEDIÁRIA	27/06/2020	ATÉ 11/07/2020	R\$ 1.358.911,64	R\$ 226.141,94
TOTAL GERAL				R\$ 9.181.464,12	R\$ 1.081.179,43

Atenciosamente,

Fernando J. A. dos Santos
 GUN - Gestor de Unidade de Negócio
 (21) 35445800 / (21) 99825-4906



DS
 BM

DS
 DS

ETHOS Empresa Signatária do Pacto pela
Integridade e Contra a Corrupção



MEDIÇÃO 5

3ª ETAPA - INTERMEDIÁRIA

**PRESTAÇÃO DE SERVIÇOS DE RECUPERAÇÃO
DOS PAVIMENTOS NOS LOGRADOUROS
RELACIONADOS NA ÁREA DA AP - 4
PROGRAMA PAVIMENTARIO**

DS
BM

DS
DS

DIMENSIONAL
ENGENHARIA
'NOSSA QUALIDADE FAZ A DIFERENÇA'

25 ANOS



SECRETARIA MUNICIPAL DE INFRAESTRUTURA, HABITAÇÃO E CONSERVAÇÃO - SMIHC

Obra/Serviço: S SERVIÇOS DE RECUPERAÇÃO DOS PAVIMENTOS NOS LOGRADOUROS RELACIONADOS NA ÁREA DA AP4 - PROGRAMA PAVIMENTARIO

Código: 6.150

Processo: 0006/300120/2020

Contrato: 024/2020

10: Dez./ 2019

Empresa: DIMENSIONAL ENGENHARIA LTDA.

Prazo Inicial: 180 dias corridos

Prorrogações: 0 dias corridos

Total: 180 dias corridos

5ª Medição, 3ª Etapa - Intermediária, Serviços Executados de 28/06/2020 à 12/07/2020

INDICE

- DOC. 1 BOLETIM DE MEDIÇÃO
- DOC. 2 RELATÓRIO FOTOGRÁFICO
- DOC. 3 DIÁRIO DE OBRAS
- DOC. 4 MEMÓRIA DE CÁLCULO
- DOC. 5 PROJETOS DE APROPRIAÇÃO DE EXECUÇÃO DE OBRAS BASEADO NO PROJETO TOPOGRÁFICO
- DOC. 6 MAPAS DE DISTÂNCIA MÉDIA DE TRANSPORTE
- DOC. 7 PROJETO EXECUTIVO

PRESTAÇÃO DE SERVIÇOS DE RECUPERAÇÃO DOS PAVIMENTOS NOS LOGRADOUROS
RELACIONADOS NA ÁREA DA AP – 4 – PROGRAMA PAVIMENTARIO

BOLETIM DE MEDIÇÃO



DS

BM

DS

[Handwritten signature]

DS

[Handwritten signature]

DS

[Handwritten signature]

SECRETARIA MUNICIPAL DE INFRAESTRUTURA, HABITAÇÃO E CONSERVAÇÃO - SMIHC															
Obra/Serviço:		SERVIÇOS DE RECUPERAÇÃO DOS PAVIMENTOS NOS LOGRADOUROS RELACIONADOS NA ÁREA DA AP4 - PROGRAMA PAVIMENTARIO													
Código:		6.150										Contrato: 024/2020			
Processo:		0006/300.120/2020										Prorrogações: 0 dias corridos			
Empresa:		DIMENSIONAL ENGENHARIA LTDA.										Total: 180 dias corridos			
Prazo Inicial:		180 dias corridos													
BOLETIM DE MEDIÇÃO															
Medição: 5ª		Etapa: 3ª - Intermediária		Serviços Executados de				28/06/2020		à		12/07/2020		10: Dez./ 2019	
ITEM	CÓDIGO	ESPECIFICAÇÃO	UNID.	CONTRATADO			REALIZADO				SALDO A REALIZAR				
				QUANT.	CUSTO UNITÁRIO COM BDI (R\$)	VALOR TOTAL (R\$)	NO PERÍODO		ANTERIOR		ACUMULADO		QUANT.	VALOR TOTAL (R\$)	
				QUANT.	VALOR TOTAL (R\$)	VALOR TOTAL (R\$)	QUANT.	VALOR TOTAL (R\$)	QUANT.	VALOR TOTAL (R\$)	QUANT.	VALOR TOTAL (R\$)	QUANT.	VALOR TOTAL (R\$)	
MT - MOVIMENTO DE TERRA															
1	MT 04.05.0050 (I)	ESCAVAÇÃO MANUAL DE VALA EM MATERIAL DE 1ª CATEGORIA (AREIA, ARGILA OU PIÇARRA), ATÉ 1,50M, EXCLUSIVE ESCORAMENTO E ESGOTAMENTO.(DESONERADO)	M3	231,00	28,77	6.645,87	-	-	-	-	-	-	231,00	6.645,87	
2	MT 14.05.0300 (I)	REATERRO DE VALA, COM PÓ-DE-PEDRA, COMPACTADO MANUALMENTE, INCLUSIVE FORNECIMENTO DO MATERIAL.(DESONERADO)	M3	132,00	106,89	14.109,48	-	-	-	-	-	-	132,00	14.109,48	
				TOTAL DA CATEGORIA										20.755,35	
TC - TRANSPORTE, CARGA E DESCARGA															
3	TC 04.05.0700 (I)	TRANSPORTE DE CARGA DE QUALQUER NATUREZA; EXCLUSIVE AS DESPESAS DE CARGA E DESCARGA TANTO DE ESPERA DO CAMINHÃO COMO DO SERVENTE OU EQUIPAMENTO AUXILIAR, EM MÉDIA VELOCIDADE (VM=40KM/H), EM CAMINHÃO BASCULANTE A ÓLEO DIESEL, COM CAPACIDADE ÚTIL DE 17T.(DESONERADO)	T.KM	2.965.061,25	0,49	1.452.880,01	-	-	-	-	-	-	2.965.061,25	1.452.880,01	
4	TC 09.05.0150 (I)	CARGA MANUAL E DESCARGA MECÂNICA DE MATERIAL À GRANEL (AGREGADOS, PEDRA-DE-MÃO, PARALELOS, TERRA E ESCOMBRO), COMPREENDENDO OS TEMPOS PARA CARGA, DESCARGA E MANOBRAS DO CAMINHÃO BASCULANTE A ÓLEO DIESEL, COM CAPACIDADE ÚTIL DE 8T, EMPREGANDO 2 SERVENTES NA CARGA.(DESONERADO)	T	2.033,25	19,28	39.201,06	-	-	-	-	-	-	2.033,25	39.201,06	
5	TC 09.05.0700 (I)	DISPOSIÇÃO FINAL DE MATERIAIS E RESÍDUOS DE OBRAS EM LOCAIS DE OPERAÇÃO E DISPOSIÇÃO FINAL APROPRIADOS, AUTORIZADOS E/OU LICENCIADOS PELOS ÓRGÃOS DE LICENCIAMENTO E DE CONTROLE AMBIENTAL, MEDIDA POR TONELADA TRANSPORTADA, SENDO COMPROVADA CONFORME LEGISLAÇÃO PERTINENTE. (DESONERADO)	T	2.033,25	15,96	32.450,67	-	-	2.331,87	37.216,64	2.331,87	37.216,64	-	-	
				TOTAL DA CATEGORIA						37.216,64		37.216,64		1.492.081,07	
SC - SERVIÇOS COMPLEMENTARES															
6	SC 04.05.0850 (I)	DEMOLIÇÃO MANUAL DE CONCRETO SIMPLES COM EMPILHAMENTO LATERAL DENTRO DO CANTEIRO DO SERVIÇO.(DESONERADO)	M3	33,00	198,35	6.545,55	-	-	-	-	-	-	33,00	6.545,55	
7	SC 04.10.0050 (I)	ARRANCAMENTO DE TAMPÃO DE FERRO FUNDIDO (TAMPA E COLAR).(DESONERADO)	UN	80,00	46,37	3.709,60	20,00	927,40	-	-	20,00	927,40	60,00	2.782,20	
8	SC 04.10.0300 (I)	DEMOLIÇÃO, COM EQUIPAMENTO DE AR COMPRIMIDO, DE PISOS OU PAVIMENTO DE CONCRETO ARMADO, INCLUSIVE AFASTAMENTO LATERAL DENTRO DE CANTEIRO DE SERVIÇOS.(DESONERADO)	M3	862,50	215,50	185.868,75	-	-	-	-	-	-	862,50	185.868,75	
9	SC 09.05.0900 (I)	MARTELETEIRO (INCLUSIVE ENCARGOS SOCIAIS).(DESONERADO)	H	4.440,00	19,86	88.178,40	370,00	7.348,20	1.480,00	29.392,80	1.850,00	36.741,00	2.590,00	51.437,40	
10	SC 09.05.1100 (I)	OPERADOR DE MÁQUINAS EM CONSTRUÇÃO CIVIL (INCLUSIVE ENCARGOS SOCIAIS).(DESONERADO)	H	4.440,00	22,32	99.100,80	370,00	8.258,40	1.480,00	33.033,60	1.850,00	41.292,00	2.590,00	57.808,80	
11	SC 09.05.1200 (I)	PEDREIRO (INCLUSIVE ENCARGOS SOCIAIS).(DESONERADO)	H	8.880,00	21,38	189.854,40	370,00	7.910,60	-	-	370,00	7.910,60	8.510,00	181.943,80	
12	SC 09.05.1450 (I)	SERVENTE (INCLUSIVE ENCARGOS SOCIAIS).(DESONERADO)	H	26.640,00	14,38	383.083,20	2.775,00	39.904,50	11.100,00	159.618,00	13.875,00	199.522,50	12.765,00	183.560,70	
13	SC 09.10.0100 (I)	OPERADOR DE TRÁFEGO, NÍVEL JUNIOR, COM TODO O SEU EPI, COLETE, CAPA, BONÉ, APITO. (INCLUSIVE ENCARGOS SOCIAIS).(DESONERADO)	H	17.760,00	14,69	260.894,40	-	-	-	-	-	-	17.760,00	260.894,40	
14	SC 09.10.0150 (I)	OPERADOR DE TRÁFEGO, NÍVEL SENIOR, COM TODO O SEU EPI, COLETE, CAPA, BONÉ, APITO. (INCLUSIVE ENCARGOS SOCIAIS).(DESONERADO)	H	2.220,00	17,87	39.671,40	185,00	3.305,95	740,00	13.223,80	925,00	16.529,75	1.295,00	23.141,65	
15	SC 14.05.0400 (I)	PÓ-DE-PEDRA, INCLUSIVE TRANSPORTE ATÉ 20KM. FORNECIMENTO.(DESONERADO)	M3	3.588,75	59,90	214.966,12	100,97	6.048,10	834,92	50.011,56	935,89	56.059,66	2.652,86	158.906,46	
16	SC 14.05.0425 (I)	BRITA Nº 0, INCLUSIVE TRANSPORTE ATE 20KM. FORNECIMENTO.(DESONERADO)	M3	2.093,85	104,50	218.807,32	100,97	10.551,36	834,92	87.248,88	935,89	97.800,24	1.157,96	121.007,08	
17	SC 14.10.0050 (A)	CHAPA DE AÇO DE 3/4", PARA PASSAGEM DE VEICULOS SOBRE VALAS, COMPREENDENDO COLOCAÇÃO, USO E RETIRADA, MEDIDA PELA ÁREA DA CHAPA EM CADA APLICAÇÃO, INCLUSIVE MOBILIZAÇÃO, TRANSPORTE, CARGA E DESCARGA E O TRAVAMENTO COM GRAMPOS.(DESONERADO)	M2	800,00	755,29	604.232,00	157,50	118.958,17	333,00	251.511,57	490,50	370.469,74	309,50	233.762,26	
18	SC 34.05.0040 (A)	LEVANTAMENTO OU REBAIXAMENTO DE GRELHA DE CAIXA DE RALO SOBRE FAIXA DE ROLAMENTO, CONSIDERANDO DEMOLIÇÃO DE CAMADA DE ASFALTO E CONCRETO, MOVIMENTAÇÃO E CONCRETAGEM, INCLUSIVE TRANSPORTE DE MATERIAL E BOTA FORA DO MATERIAL EXCEDENTE.(DESONERADO)	UN	1.700,00	160,84	273.428,00	10,00	1.608,40	-	-	10,00	1.608,40	1.690,00	271.819,60	
19	SC 34.05.0050 (B)	LEVANTAMENTO OU REBAIXAMENTO DE TAMPÃO SOBRE FAIXA DE ROLAMENTO, CONSIDERANDO DEMOLIÇÃO DE CAMADA DE ASFALTO E CONCRETO, MOVIMENTAÇÃO E CONCRETAGEM, INCLUSIVE TRANSPORTE DE MATERIAL E BOTA FORA DO MATERIAL EXCEDENTE.(DESONERADO)	UN	800,00	220,04	176.032,00	29,00	6.381,16	-	-	29,00	6.381,16	771,00	169.650,84	
				TOTAL DA CATEGORIA				211.202,24		624.040,21		835.242,45		1.909.129,49	
DR - GALERIAS, DRENOS E CONEXÕES															

ITEM	CÓDIGO	ESPECIFICAÇÃO	UNID.	CONTRATADO			REALIZADO				SALDO A REALIZAR			
				QUANT.	CUSTO UNITÁRIO COM BDI (R\$)	VALOR TOTAL (R\$)	NO PERÍODO		ANTERIOR		ACUMULADO			
							QUANT.	VALOR TOTAL (R\$)	QUANT.	VALOR TOTAL (R\$)	QUANT.	VALOR TOTAL (R\$)		
20	DR 34.05.0250 (V)	TAMPAO DE FERRO FUNDIDO COMPLETO, ARTICULADO, PESADO, DE 0,60M DE DIÂMETRO, TIPO AVENIDA, ASSENTADO COM ARGAMASSA DE CIMENTO E AREIA NO TRAÇO 1:4 EM VOLUME. FORNECIMENTO E ASSENTAMENTO.(DESONERADO)	UN	340,00	416,22	141.514,80	20,00	8.324,40	-	-	20,00	8.324,40	320,00	133.190,40
TOTAL DA CATEGORIA						141.514,80		8.324,40		-		8.324,40		133.190,40
BP - PAVIMENTAÇÃO														
21	BP 09.05.0050 (A)	CONCRETO BETUMINOSO USINADO A QUENTE, PARA CAMADA INTERMEDIÁRIA (BINDER), DE ACORDO COM AS ESPECIFICAÇÕES DA PCRJ; EXCLUSIVE TRANSPORTE DA USINA PARA A PISTA E ESPALHAMENTO DA MISTURA.(DESONERADO)	T	25.803,00	279,99	7.224.581,97	189,73	53.122,50	4.460,76	1.248.969,11	4.650,49	1.302.091,61	21.152,51	5.922.490,36
22	BP 09.05.0100 (A)	CONCRETO BETUMINOSO USINADO A QUENTE, PARA CAMADA DE ROLAMENTO, DE ACORDO COM AS ESPECIFICAÇÕES DA PCRJ; EXCLUSIVE TRANSPORTE DA USINA PARA A PISTA E ESPALHAMENTO DA MISTURA.(DESONERADO)	T	15.510,00	374,18	5.803.531,80	-	-	7.376,85	2.760.271,57	7.376,85	2.760.271,57	8.133,15	3.043.260,23
23	BP 09.05.0300 (V)	ESPALHAMENTO COM VIBRO ACABADORA CONVENCIONAL E COMPACTAÇÃO MECÂNICA DE QUALQUER TIPO DE CONCRETO ASFÁLTICO USINADO A QUENTE, EXECUTADO DE ACORDO COM AS ESPECIFICAÇÕES DA PCRJ, EXCLUSIVE OS MATERIAIS.(DESONERADO)	T	41.313,00	3,46	142.942,98	320,41	1.108,62	11.706,95	40.506,03	12.027,36	41.614,65	29.285,64	101.328,33
24	BP 09.05.0400 (B)	PINTURA DE LIGAÇÃO, INCLUSIVE LIMPEZA DO TRECHO A SER TRABALHADO.(DESONERADO)	M2	544.500,00	2,31	1.257.795,00	17.496,44	40.416,77	126.983,02	293.330,77	144.479,46	333.747,54	400.020,54	924.047,46
25	BP 09.05.0600 (A)	MICRO REVESTIMENTO ASFÁLTICO A FRIO, COM EMPREGO DE EMULSÃO MODIFICADA COM POLÍMEROS, ADITIVO DE CONTROLE DE ROMPIMENTO, ABERTURA AO TRÁFEGO NO MÁXIMO EM 2H, CONSUMO POR M2 ENTRE 10KG A 12KG, EM UMA ÚNICA CAMADA, COM EMPREGO DA FAIXA III OU IV DA ISSA. O PREÇO INCLUI TODOS OS MATERIAIS, EQUIPAMENTOS, MÃO DE OBRA, EXECUÇÃO E TRANSPORTE. O MICRO REVESTIMENTO ASFÁLTICO A FRIO DEVERÁ ATENDER AS ESPECIFICAÇÕES DA ISSA OU DO DNER.(DESONERADO)	M2	60.000,00	9,65	579.000,00	-	-	-	-	-	-	60.000,00	579.000,00
26	BP 09.05.0700 (A)	REVESTIMENTO DE CONCRETO ASFÁLTICO, COM POLÍMERO, USINADO A QUENTE, COM 5CM DE ESPESSURA, EXECUTADO COM VIBROACABADORA COM CONTROLE ELETRÔNICO E MESA EXTENSIVA DE NO MÍNIMO 7M, CONFORME ESPECIFICAÇÕES DA PREFEITURA DA CIDADE DO RIO DE JANEIRO.(DESONERADO)	M2	132.000,00	53,64	7.080.480,00	15.619,32	837.820,32	28.857,16	1.547.898,06	44.476,48	2.385.718,38	87.523,52	4.694.761,62
27	BP 14.05.0060 (A)	CORTE MECÂNICO COM FRESADORA A FRIO, EM CONCRETO ASFÁLTICO, EM ZONA URBANA COM INTERFERÊNCIAS, INCLUSIVE COLETA DO MATERIAL EM CAMINHÃO BASCULANTE, EXCLUSIVE TRANSPORTE DO MATERIAL.(DESONERADO)	M3	27.150,00	137,11	3.722.536,50	630,95	86.510,00	3.559,08	487.985,77	4.190,04	574.495,77	22.959,96	3.148.040,73
28	BP 19.30.0050 (V)	LEVANTAMENTO E REASSENTAMENTO DE MEIO-FIO.(DESONERADO)	M	1.650,00	48,28	79.662,00	-	-	-	-	-	-	1.650,00	79.662,00
TOTAL DA CATEGORIA						25.890.530,25		1.018.978,21		6.378.961,31		7.397.939,52		18.492.590,73
ET - ESTRUTURAS														
29	ET 04.05.0400 (B)	MATERIAIS PARA CONFECCÃO DE CONCRETO ESTRUTURAL DOSADO PARA UMA RESISTÊNCIA CARACTERÍSTICA À COMPRESSÃO (FCK) MÍNIMO DE 20MPA, INCLUSIVE PERDAS. FORNECIMENTO.(DESONERADO)	M3	99,00	239,04	23.664,96	5,32	1.271,69	-	-	5,32	1.271,69	93,68	22.393,27
30	ET 04.20.0050 (A)	PREPARO MANUAL DE CONCRETO, COMPREENDENDO A MISTURA E O AMASSAMENTO. EXCLUSIVE MATERIAIS.(DESONERADO)	M3	25,00	102,83	2.570,75	5,32	547,05	-	-	5,32	547,05	19,68	2.023,70
31	ET 04.20.0200 (V)	PREPARO MECÂNICO DE CONCRETO, COMPREENDENDO A MISTURA E O AMASSAMENTO EM BETONEIRA, EXCLUSIVE MATERIAIS, CONSIDERANDO PRODUÇÃO NORMAL.(DESONERADO)	M3	74,00	52,55	3.888,70	-	-	-	-	-	-	74,00	3.888,70
32	ET 04.25.0403 (A)	LANÇAMENTO DE CONCRETO EM PEÇAS SEM ARMADURA, INCLUSIVE A COLOCAÇÃO, O ADENSAMENTO E O ACABAMENTO, EXCLUSIVE O TRANSPORTE (TC 05.10.0050), CONSIDERANDO A PRODUÇÃO NORMAL.(DESONERADO)	M3	99,00	41,69	4.127,31	5,32	221,79	-	-	5,32	221,79	93,68	3.905,52
TOTAL DA CATEGORIA						34.251,72		2.040,53		-		2.040,53		32.211,19
EQ - EQUIPAMENTOS														
33	EQ 04.05.0062 (C)	CAMINHÃO BASCULANTE, CAPACIDADE DE 5M3, COM MOTORISTA, MATERIAL DE OPERAÇÃO, MATERIAL DE MANUTENÇÃO E LICENCIAMENTO, COM AS SEGUINTE ESPECIFICAÇÕES MÍNIMAS: MOTOR DIESEL DE 208CV. CUSTO MENSAL.(DESONERADO)	UN.MÊS	24,00	8.744,69	209.872,56	1,00	8.744,69	7,00	61.212,83	8,00	69.957,52	16,00	139.915,04
34	EQ 04.05.0312 (B)	CAMINHÃO CARROCERIA FIXA, CAPACIDADE DE 3,5T, COM MOTORISTA, MATERIAL DE OPERAÇÃO, MATERIAL DE MANUTENÇÃO E LICENCIAMENTO, COM AS SEGUINTE ESPECIFICAÇÕES MÍNIMAS: MOTOR DIESEL DE 85CV. CUSTO MENSAL.(DESONERADO)	UN.MÊS	24,00	8.784,89	210.837,36	1,00	8.784,89	7,00	61.494,23	8,00	70.279,12	16,00	140.558,24



Obra/Serviço: SECRETARIA MUNICIPAL DE INFRAESTRUTURA, HABITAÇÃO E CONSERVAÇÃO - SMIHC
 SERVIÇOS DE RECUPERAÇÃO DOS PAVIMENTOS NOS LOGRADOUROS RELACIONADOS NA ÁREA DA AP4 - PROGRAMA PAVIMENTARIO
 Código: 6.150
 Processo: 0006/300.120/2020
 Empresa: DIMENSIONAL ENGENHARIA LTDA.
 Prazo Inicial: 180 dias corridos

Contrato: 024/2020

Prorrogações: 0 dias corridos

Total: 180 dias corridos

BOLETIM DE MEDIÇÃO

Medição: 5ª Etapa: 3ª - Intermediária

Serviços Executados de 28/06/2020 à 12/07/2020

10: Dez./ 2019

Obra/Serviço:	SECRETARIA MUNICIPAL DE INFRAESTRUTURA, HABITAÇÃO E CONSERVAÇÃO - SMIHC		
Código:	SERVIÇOS DE RECUPERAÇÃO DOS PAVIMENTOS NOS LOGRADOUROS RELACIONADOS NA ÁREA DA AP4 - PROGRAMA PAVIMENTARIO		
Processo:	6.150		
Empresa:	0006/300.120/2020	Contrato:	024/2020
Prazo Inicial:	DIMENSIONAL ENGENHARIA LTDA.	Prorrogações:	0 dias corridos
	180 dias corridos	Total:	180 dias corridos



BOLETIM DE MEDIÇÃO
Medição: 5ª Etapa: 3ª - Intermediária

Serviços Executados de 28/06/2020 à 12/07/2020

10: Dez./ 2019

ITEM	CÓDIGO	ESPECIFICAÇÃO	UNID.	CONTRATADO			REALIZADO				SALDO A REALIZAR			
				QUANT.	CUSTO UNITÁRIO COM BDI (R\$)	VALOR TOTAL (R\$)	NO PERÍODO		ANTERIOR		ACUMULADO			
							QUANT.	VALOR TOTAL (R\$)	QUANT.	VALOR TOTAL (R\$)	QUANT.	VALOR TOTAL (R\$)		
35	EQ 14.05.0380 (/)	MINICARREGADEIRA, COM OPERADOR, MATERIAL DE OPERAÇÃO E MATERIAL DE MANUTENÇÃO, E AS SEGUINTEES ESPECIFICAÇÕES MÍNIMAS: MOTOR DIESEL DE 50CV, PESO DE OPERAÇÃO DE 2,5T, CAPACIDADE DE OPERAÇÃO DE 680KG, FORÇA DE DESAGREGAÇÃO DE 1.400KGF, ALTURA DE DESCARGA DE 2,3M. CUSTO HORÁRIO PRODUTIVO.(DESONERADO).	H	3.108,00	84,64	263.061,12	259,00	21.921,76	1.036,00	87.687,04	1.295,00	109.608,80	1.813,00	153.452,32
36	EQ 14.05.0386 (/)	MINICARREGADEIRA, COM OPERADOR E AS SEGUINTEES ESPECIFICAÇÕES MÍNIMAS: MOTOR DIESEL DE 50CV, PESO DE OPERAÇÃO DE 2,5T, CAPACIDADE DE OPERAÇÃO DE 680KG, FORÇA DE DESAGREGAÇÃO DE 1.400KGF, ALTURA DE DESCARGA DE 2,3M. CUSTO HORÁRIO IMPRODUTIVO (MOTOR DESLIGADO).(DESONERADO).	H	1.332,00	32,87	43.782,84	111,00	3.648,57	444,00	14.594,28	555,00	18.242,85	777,00	25.539,99
37	EQ 44.05.0059 (/)	MANGUEIRA PARA COMPRESSOR DE AR, DUAS LONAS, DIÂMETRO DE 3/4". CUSTO HORÁRIO CORRIDO POR DECÂMETRO.(DESONERADO)	H.DAM	4.440,00	0,09	399,60	370,00	33,30	1.480,00	133,20	1.850,00	166,50	2.590,00	233,10
38	EQ 44.05.0100 (B)	COMPRESSOR DE AR, PORTÁTIL E REBOCAVEL, SEM OPERADOR, COM MATERIAL DE OPERAÇÃO E MATERIAL DE MANUTENÇÃO, COM AS SEGUINTEES ESPECIFICAÇÕES MÍNIMAS: MOTOR DIESEL DE 40CV, PRESSÃO DE TRABALHO DE 102PSI, DESCARGA LIVRE DE 170PCM. CUSTO HORÁRIO PRODUTIVO.(DESONERADO).	H	3.108,00	64,07	199.129,56	259,00	16.594,13	1.036,00	66.376,52	1.295,00	82.970,65	1.813,00	116.158,91
39	EQ 44.05.0106 (/)	COMPRESSOR DE AR, PORTÁTIL E REBOCÁVEL, SEM OPERADOR, COM AS SEGUINTEES ESPECIFICAÇÕES MÍNIMAS: MOTOR DIESEL DE 40CV, PRESSÃO DE TRABALHO DE 102PSI, DESCARGA LIVRE DE 170PCM. CUSTO HORÁRIO IMPRODUTIVO (MOTOR DESLIGADO).(DESONERADO)	H	1.332,00	5,65	7.525,80	111,00	627,15	444,00	2.508,60	555,00	3.135,75	777,00	4.390,05
40	EQ 44.05.0600 (A)	ROMPEDOR PNEUMÁTICO, PESO DE 32,6KG, COM MATERIAL DE MANUTENÇÃO, EXCLUSIVE O OPERADOR, PONTEIRO E MANGUEIRA, COM AS SEGUINTEES ESPECIFICAÇÕES MÍNIMAS: CONSUMO DE AR DE 38,8L/S, FREQUÊNCIA DE IMPACTOS 1110 IMPACTOS/MIN. CUSTO HORÁRIO PRODUTIVO.(DESONERADO).	H	3.108,00	1,79	5.563,32	129,50	231,80	518,00	927,22	647,50	1.159,02	2.460,50	4.404,30
41	EQ 44.05.0606 (/)	ROMPEDOR PNEUMÁTICO, PESO DE 32,6KG, EXCLUSIVE O OPERADOR, PONTEIRO E MANGUEIRA, COM AS SEGUINTEES ESPECIFICAÇÕES MÍNIMAS: CONSUMO DE AR DE 38,8L/S, FREQUÊNCIA DE IMPACTOS 1110 IMPACTOS/MIN. CUSTO HORÁRIO IMPRODUTIVO (MOTOR DESLIGADO).(DESONERADO).	H	1.332,00	1,19	1.585,08	55,50	66,04	222,00	264,18	277,50	330,22	1.054,50	1.254,86
TOTAL DA CATEGORIA						941.757,24		60.652,33		295.198,10		355.850,43		585.906,81
ST - SERVIÇOS DE ENGENHARIA DE TRAFEGO														
42	ST 74.05.0300 (A)	SINALIZAÇÃO HORIZONTAL COM MASSA TERMOPLÁSTICA, APLICADA POR ASPERSÃO, CONFORME ESPECIFICAÇÃO CET-RIO, EM PROJETOS ACIMA DE 400M2.(DESONERADO)	M2	22.275,00	34,42	766.705,50	-	-	1,30	44,81	1,30	44,81	22.273,70	766.660,69
43	ST 74.05.0450 (A)	SINALIZAÇÃO HORIZONTAL COM MASSA TERMOPLÁSTICA, APLICADA POR EXTRUSÃO, EM PROJETOS ACIMA DE 150M2, CONFORME ESPECIFICAÇÕES DA CET-RIO.(DESONERADO)	M2	3.174,31	63,77	202.425,74	-	-	-	-	-	-	3.174,31	202.425,74
TOTAL DA CATEGORIA						969.131,24		-		44,81		44,81		969.086,43
AD - ADMINISTRAÇÃO LOCAL, MOBILIZAÇÃO, DESMOBILIZAÇÃO E APOIO TECNOLÓGICO														
44	AD 14.10.0050 (/)	CARGA E DESCARGA DE EQUIPAMENTOS PESADOS EM CARRETAS, EXCLUSIVE O CUSTO HORÁRIO DO EQUIPAMENTO, DURANTE A OPERAÇÃO.(DESONERADO)	T	1.898,40	38,86	73.771,82	54,05	2.100,26	540,47	21.002,66	594,52	23.102,92	1.303,88	50.668,90
45	AD 14.10.0300 (/)	TRANSPORTE DE EQUIPAMENTOS PESADOS EM CARRETAS, EXCLUSIVE A CARGA E DESCARGA E O CUSTO HORÁRIO DOS EQUIPAMENTOS TRANSPORTADOS.(DESONERADO)	T.KM	21.696,00	1,62	35.147,52	521,55	844,91	9.777,10	15.838,90	10.298,66	16.683,81	11.397,34	18.463,71
46	AD 14.15.0401 (B)	CAMINHONETA DE SERVIÇO, CAPACIDADE DE 7 PASSAGEIROS OU 600 KG, COM MOTORISTA, MATERIAL DE OPERAÇÃO E MATERIAL DE MANUTENÇÃO, COM AS SEGUINTEES ESPECIFICAÇÕES MÍNIMAS: A GASOLINA DE 83CV, AUTONOMIA DE 3000 KM/MÊS. CUSTO MENSAL.(DESONERADO)	UN.MÊS	24,00	5.396,73	129.521,52	2,00	10.793,46	12,00	64.760,76	14,00	75.554,22	10,00	53.967,30
47	AD 14.15.0750 (B)	VEÍCULO DE SERVIÇO, MOTOR 1.0, COM AR CONDICIONADO, DIREÇÃO HIDRÁULICA, RÁDIO, INCLUSIVE COMBUSTÍVEL, SEGURO, LUBRIFICAÇÃO, MANUTENÇÃO, LICENCIAMENTO, QUILOMETRAGEM LIVRE SEM MOTORISTA. CUSTO MENSAL.(DESONERADO)	UN.MÊS	12,00	4.248,99	50.987,88	3,00	12.746,97	3,00	12.746,97	6,00	25.493,94	6,00	25.493,94
48	AD 19.25.0210 (/)	PLACA DE SINALIZAÇÃO PARA OBRA NA VIA PÚBLICA. TIPO CAVALETE ARTICULADO, CONFECIONADO EM CHAPA PET 2,4MM, FUNDO, TEXTOS E SÍMBOLOS EM VINIL AUTO ADESIVO, ESTRUTURA EM AÇO TRATADO A BASE DE WASH PRIMER, PINTADO PELO PROCESSO ELETROSTÁTICO, NAS DIMENSÕES DE 0,60M X 1,00M. FORNECIMENTO.(DESONERADO)	UN	200,00	612,93	122.586,00	10,00	6.129,30	80,00	49.034,40	90,00	55.163,70	110,00	67.422,30
49	AD 19.25.0310 (/)	PLACA DE IDENTIFICAÇÃO DE OBRA PÚBLICA. CONFECIONADO EM CHAPA DE PET 2,0MM, FUNDO, TEXTOS E SÍMBOLOS EM VINIL AUTO ADESIVO E ESTRUTURA DE REQUADRO, SUPORTE ESTRUTURADO EM PEÇA DE MADEIRA SERRADA DE (7,5 X 7,5)CM PINTADO, INCLUSIVE TRANSPORTE. FORNECIMENTO E COLOCAÇÃO.(DESONERADO)	M2	16,80	415,07	6.973,17	-	-	16,80	6.973,18	16,80	6.973,18	-	-

DS

DS

DS

DS

BM

DS

DS

SECRETARIA MUNICIPAL DE INFRAESTRUTURA, HABITAÇÃO E CONSERVAÇÃO - SMIHC
 Obra/Serviço: SERVIÇOS DE RECUPERAÇÃO DOS PAVIMENTOS NOS LOGRADOUROS RELACIONADOS NA ÁREA DA AP4 - PROGRAMA PAVIMENTARIO
 Código: 6.150
 Processo: 0006/300.120/2020
 Empresa: DIMENSIONAL ENGENHARIA LTDA.
 Prazo Inicial: 180 dias corridos



Contrato: 024/2020

Prorrogações: 0 dias corridos

Total: 180 dias corridos

BOLETIM DE MEDIÇÃO

Medição: 5ª Etapa: 3ª - Intermediária

Serviços Executados de 28/06/2020 à 12/07/2020

10: Dez./ 2019

ITEM	CÓDIGO	ESPECIFICAÇÃO	UNID.	CONTRATADO			REALIZADO				SALDO A REALIZAR			
				QUANT.	CUSTO UNITÁRIO COM BDI (R\$)	VALOR TOTAL (R\$)	NO PERÍODO		ANTERIOR		ACUMULADO		QUANT.	VALOR TOTAL (R\$)
							QUANT.	VALOR TOTAL (R\$)	QUANT.	VALOR TOTAL (R\$)	QUANT.	VALOR TOTAL (R\$)		
50	AD 24.05.0200 (I)	ALUGUEL DE CAVALETE PLÁSTICO UNIVERSAL DE POLIETILENO DE ALTO IMPACTO, NA COR BRANCA, COM PAINÉIS DE FITA REFLETIVA NA DIMENSÕES (1,15X0,61)M, PERMITINDO ADAPTAÇÃO DE ATÉ 2 PISCAS ALERTAS E PLACAS DE SINALIZAÇÕES DIVERSAS, DE ACORDO COM O MANUAL DO DNSR E CET-RIO, COM MAIS ACESSÓRIOS, INCLUINDO 1 PISCA ALERTA, PRIMEIRA COLOCAÇÃO E RETIRADA NO FINAL DA OBRA.(DESONERADO)	UN.MÊS	600,00	55,33	33.198,00	45,00	2.489,85	180,00	9.959,40	225,00	12.449,25	375,00	20.748,75
51	AD 24.05.0250 (I)	ALUGUEL DE CONE CANALIZADOR EMPILHÁVEL T-TOPDE DE ALTA DENSIDADE DE POLIETILENO INQUEBRÁVEL, COM 1,06M DE ALTURA E 0,33M DE FAIXA REFLETIVA COM BASE DE BORRACHA REMOVÍVEL, PERMITINDO PRESTAÇÃO DE PISCA ALERTA, DE ACORDO COM O MANUAL DO DNSR E CET-RIO, COM MAIS ACESSÓRIOS, INCLUINDO MANUTENÇÃO, COLOCAÇÃO E RETIRADA NO FINAL DA OBRA, EXCLUINDO O PISCA ALERTA.(DESONERADO)	UN.MÊS	2.400,00	51,07	122.568,00	35,00	1.787,45	140,00	7.149,80	175,00	8.937,25	2.225,00	113.630,75
52	AD 24.05.0300 (A)	ALUGUEL DE PISCA ALERTA PARA ADAPTAÇÃO EM CONES CANALIZADORES E CAVALETES.(DESONERADO)	UN.MÊS	1.200,00	38,99	46.788,00	-	-	-	-	-	-	1.200,00	46.788,00
53	AD 24.05.0450 (A)	ROLO DE TELA PLÁSTICA, NAS DIMENSÕES DE (50X1,20)M, NA COR LARANJA, SENDO UTILIZADA 2 VEZES. FORNECIMENTO.(DESONERADO)	M	2.399,99	0,73	1.751,99	-	-	-	-	-	-	2.399,99	1.751,99
54	AD 39.05.0086 (I)	TÉCNICO DE NÍVEL MÉDIO (INCLUSIVE ENCARGOS SOCIAIS).(DESONERADO)	H	4.440,00	17,53	77.833,20	462,50	8.107,62	1.850,00	32.430,50	2.312,50	40.538,12	2.127,50	37.295,08
55	AD 39.05.0116 (I)	ENCARREGADO (INCLUSIVE ENCARGOS SOCIAIS).(DESONERADO)	H	4.440,00	27,49	122.055,60	462,50	12.714,12	1.850,00	50.856,50	2.312,50	63.570,62	2.127,50	58.484,98
56	AD 39.05.0134 (I)	ENGENHEIRO, ARQUITETO OU GEÓLOGO SÊNIOR (INCLUSIVE ENCARGOS SOCIAIS).(DESONERADO)	H	1.110,00	185,76	206.193,60	-	-	1.110,00	206.193,60	1.110,00	206.193,60	-	-
TOTAL DA CATEGORIA						1.029.376,30		57.713,94		476.946,67		534.660,61		494.715,70
(- ITEM ESPECIAL)														
57	IE 00.02.7107()	MISTURA BETUMINOSA TIPO "GAP GRADED", UTILIZANDO LIGANTE DE ASFALTO-BORRACHA E BRITA 1, ESPALHAMENTO E COMPACTAÇÃO, COM RESULTADO DE "GRIP TEST" (ASTM) MAIOR QUE 0,60, EXCLUSIVE FORNECIMENTO DO LIGANTE, USINAGEM E TRANSPORTE DA MASSA (DESONERADO)	T	6.010,13	59,61	358.263,84	-	-	-	-	-	-	6.010,13	358.263,84
58	IE 00.02.7108()	MISTURA BETUMINOSA TIPO "OPEN GRADED", UTILIZANDO LIGANTE DE ASFALTO-BORRACHA E BRITA 1, ESPALHAMENTO E COMPACTAÇÃO, COM RESULTADO DE "GRIP TEST" (ASTM) MAIOR QUE 0,75 E RUÍDO MENOR QUE 97 dB, EXCLUSIVE FORNECIMENTO DO LIGANTE, USINAGEM E TRANSPORTE DA MASSA (DESONERADO)	T	969,38	59,27	57.455,15	-	-	-	-	-	-	969,38	57.455,15
59	IE 00.02.7109()	MISTURA BETUMINOSA UTILIZANDO BMB, TIPO "OPEN GRADE" OU "GAP GRADED", CONSIDERANDO APENAS USINAGEM. (DESONERADO)	T	6.979,50	72,15	503.570,92	-	-	-	-	-	-	6.979,50	503.570,92
60	IE 00.02.7110()	PRODUÇÃO DE LIGANTE MODIFICADO DE ASFALTO-BORRACHA (BMB) "IN SITU" TIPO "FIELD BLEND", COM UTILIZAÇÃO DE BORRACHA RECICLADA COM POLÍMERO, NA PROPORÇÃO DE 20%, DE PÓ DE BORRACHA EM PESO, EM CONFORMIDADE COM ASTM 6114, ASTM D8 E COM A RESOLUÇÃO 19/2005 DE 11/7/2005 DA ANP (DESONERADO)	T	572,90	3.273,93	1.875.634,49	-	-	-	-	-	-	572,90	1.875.634,49
TOTAL DA CATEGORIA						2.794.924,40		-		-		-		2.794.924,40
TOTAL DOS SERVIÇOS COM B.D.I.						36.091.144,98		1.358.911,64		7.812.407,74		9.171.319,39		26.924.591,57

PRESTAÇÃO DE SERVIÇOS DE RECUPERAÇÃO DOS PAVIMENTOS NOS LOGRADOUROS
RELACIONADOS NA ÁREA DA AP – 4 – PROGRAMA PAVIMENTARIO

RELATÓRIO FOTOGRÁFICO



DS

BM

DS

[Assinatura]

DS

[Assinatura]

DS

[Assinatura]

CONTRATO: **024/2020**PROCESSO: **0006/300.120/2020**EMPRESA: **DIMENSIONAL ENGENHARIA LTDA.**ETAPA: **3ª Etapa - Intermediária** MEDIÇÃO: **5**PERÍODO: **28/06/2020** à **12/07/2020**LOGRADOURO: **ESTRADA DO GABINAL****SERVIÇO:** SINALIZAÇÃO DE OBRAS**SERVIÇO:** SINALIZAÇÃO DE OBRAS**SERVIÇO:** FRESAGEM**SERVIÇO:** FRESAGEM**SERVIÇO:** EQUIP DE APOIO (CORTE)**SERVIÇO:** EQUIP DE APOIO (LIMPEZA)**SERVIÇO:** EQUIP DE APOIO (LIMPEZA)**SERVIÇO:** EQUIP DE APOIO (LIMPEZA)

CONTRATO: **024/2020**PROCESSO: **0006/300.120/2020**EMPRESA: **DIMENSIONAL ENGENHARIA LTDA.**ETAPA: **3ª Etapa - Intermediária** MEDIÇÃO: **5**PERÍODO: **28/06/2020** à **12/07/2020**LOGRADOURO: **ESTRADA DO GABINAL**

SERVIÇO: EQUIP DE APOIO (TANQUE)



SERVIÇO: PINTURA DE LIGAÇÃO



SERVIÇO: PINTURA DE LIGAÇÃO



SERVIÇO: ESPALHAMENTO DE ASFALTO



SERVIÇO: ESPALHAMENTO DE ASFALTO



SERVIÇO: COMPACTAÇÃO MECÂNICA



SERVIÇO: COMPACTAÇÃO MECÂNICA



SERVIÇO: APLICAÇÃO DE GEOGRELHA



RELATÓRIO FOTOGRÁFICO

CONTRATO: 024/2020
PROCESSO: 0006/300.120/2020
EMPRESA: DIMENSIONAL ENGENHARIA LTDA.
ETAPA: 3ª Etapa - Intermediária MEDIÇÃO: 5
LOGRADOURO: ESTRADA DO GABINAL

PERIODO: 28/06/2020 à 12/07/2020



SERVIÇO: APLICAÇÃO DE GEOGRELHA

SERVIÇO: APLICAÇÃO DE GEOGRELHA



SERVIÇO: REMENDO PROFUNDO

SERVIÇO: REMENDO PROFUNDO



SERVIÇO: REMENDO PROFUNDO

SERVIÇO: REMENDO PROFUNDO



SERVIÇO: REMENDO PROFUNDO

SERVIÇO: REMENDO PROFUNDO



RELATÓRIO FOTOGRÁFICO

CONTRATO: 024/2020

PROCESSO: 0006/300.120/2020

EMPRESA: DIMENSIONAL ENGENHARIA LTDA.

ETAPA: 3ª Etapa - Intermediária MEDIÇÃO: 5

PERÍODO: 28/06/2020 à 12/07/2020

LOGRADOURO: ESTRADA DO GABINAL



SERVIÇO: REMENDO PROFUNDO

SERVIÇO: CHAPA DE AÇO



SERVIÇO: CHAPA DE AÇO

SERVIÇO: CHAPA DE AÇO

CONTRATO: 024/2020

PROCESSO: 0006/300.120/2020

EMPRESA: DIMENSIONAL ENGENHARIA LTDA.

ETAPA: 3ª Etapa - Intermediária MEDIÇÃO: 5

PERÍODO: 28/06/2020 à 12/07/2020

LOGRADOURO: ESTRADA DO RIO GRANDE



SERVIÇO: LEVANTAMENTO DE TAMPÃO



SERVIÇO: LEVANTAMENTO DE TAMPÃO



SERVIÇO: LEVANTAMENTO DE TAMPÃO



SERVIÇO: LEVANTAMENTO DE TAMPÃO



SERVIÇO: LEVANTAMENTO DE RALO



SERVIÇO: LEVANTAMENTO DE TAMPÃO



SERVIÇO: LEVANTAMENTO DE TAMPÃO



SERVIÇO: LEVANTAMENTO DE TAMPÃO



RELATÓRIO FOTOGRÁFICO

CONTRATO: 024/2020

PROCESSO: 0006/300.120/2020

EMPRESA: DIMENSIONAL ENGENHARIA LTDA.

ETAPA: 3ª Etapa - Intermediária MEDIÇÃO: 5

PERÍODO: 28/06/2020 à 12/07/2020

LOGRADOURO: RUA CMDT RUBENS SILVA



SERVIÇO: PINTURA DE LIGAÇÃO

SERVIÇO: ESPALHAMENTO DE ASFALTO



SERVIÇO: COMPACTAÇÃO MECÂNICA

SERVIÇO: APLICAÇÃO DE GEOGRELHA



RELATÓRIO FOTOGRÁFICO

CONTRATO: 024/2020

PROCESSO: 0006/300.120/2020

EMPRESA: DIMENSIONAL ENGENHARIA LTDA.

ETAPA: 3ª Etapa - Intermediária MEDIÇÃO: 5

PERÍODO: 28/06/2020 à 12/07/2020

LOGRADOURO: RUA TIROL



SERVIÇO: PINTURA DE LIGAÇÃO



SERVIÇO: ESPALHAMENTO DE ASFALTO



SERVIÇO: ESPALHAMENTO DE ASFALTO



SERVIÇO: COMPACTAÇÃO MECÂNICA

PRESTAÇÃO DE SERVIÇOS DE RECUPERAÇÃO DOS PAVIMENTOS NOS LOGRADOUROS
RELACIONADOS NA ÁREA DA AP – 4 – PROGRAMA PAVIMENTARIO

DIÁRIO DE OBRAS



DS

BM

DS



[Assinatura]

DS

[Assinatura]

DS

[Assinatura]

				FORMULÁRIO				Nº do Diário de Obra	
				RELATÓRIO DIÁRIO DE OBRAS PAVIMENTO - RDOP				62	
								VERSÃO 0	
								PÁGINA 1/1	
Obra: Serviços de Recuperação dos Pavimentos nos Logradouros Relacionados na Área da AP 4 - Programa PavimentaRio			Contratada: Dimensional Engenharia Ltda.			Hora início: 0		Hora término: 0	
Contrato: 024/2020	Processo: 06/300.120/2020	Fiscalização: João Adolpho / Susana Bittencourt / Maurício Graça		Data: domingo, 28 de junho de 2020		Condição do Tempo: Sol		Intensidade:	
EFETIVO / QUANTIDADE									
ALMOXARIFE	0	AUXILIAR TÉCNICO	0	MARTELETEIRO	0	OPERADOR DE ROLO COMPACTADOR	0	SOLDADOR	0
APONTADOR	0	ELETRICISTA	0	MOTORISTA DE CAMINHÃO	0	OPERADOR DE TRAFEGO	0	SUPERVISOR DE TRAFEGO	0
ARQUITETO	0	ENCARREGADO ADMINISTRATIVO	0	MOTORISTA DE ESPARGIDOR	0	OPERADOR DE USINA DE ASFALTO	0	TÉCNICO DE EDIFICAÇÕES	0
AUXILIAR ADMINISTRATIVO	0	ENCARREGADO DE PAVIMENTAÇÃO	0	OPERADOR DE VIBRO ACABADORA	0	OPERADOR DE FRESADORA	0	TÉCNICO DE SEG. DO TRABALHO	0
AUXILIAR DE ALMOXARIFE	0	ENCARREGADO DE USINA DE ASFALTO	0	OPERADOR DE MINI CARREGADEIRA	0	PEDREIRO	0	TOPÓGRAFO	0
AUXILIAR DE ENGENHARIA	0	ENGENHEIRO CIVIL	0	OPERADOR DE ESPARGIDOR	0	RASTILHEIRO	0	VIGIA	4
AUXILIAR DE LABORATÓRIO	0	ESTAGIÁRIO DE ENGENHARIA	0	OPERADOR DE PÁ MECÂNICA	0	SERVENTE	0		
AUXILIAR DE TOPOGRAFIA	0	LABORATORISTA	0	OPERADOR DE RETRO ESCAVADEIRA	0	SINALEIRO	0		
EQUIPAMENTOS / QUANTIDADE									
BOB CAT	4	CAMINHÃO TANQUE	2	PÁ CARREGADEIRA	1				
COMPRESSOR DE AR	4	CAMINHÃO PRANCHA	2	RETROSCAVADEIRA	1				
MANGUEIRA PARA COMPRESSOR	4	FRESA 1000 OU SIMILAR	2	USINA DE ASFALTO	1				
ROMPEDOR PNEUMÁTICO	2	CAMINHÃO ESPARGIDOR	2	GERADOR	1				
CAMINHÃO TRUCK	5	VIBRO ACABADORA	2	ÔNIBUS OU SIMILAR	4				
CAMINHÃO TOCO	4	ROLO CHAPA	2	CAMINHONETE TIPO PICK UP	2				
CAMINHÃO CARROC. FIXA	4	ROLO PNEU	2	VEÍCULO LEVE	2				
DESTINO DO FRESADO / BOTA-FORA:									
DISCRIMINAÇÃO DAS ATIVIDADES EXECUTADAS:					OCORRENCIAS:				
					NÃO HOUE EXECUÇÃO DE SERVIÇOS (FINAL DE SEMANA)				
					REGISTROS DA FISCALIZAÇÃO				
DIMENSIONAL ENGENHARIA					FISCALIZAÇÃO				

DIMENSIONAL ENGENHARIA

FISCALIZAÇÃO

DS

BM

DS









DS



DS



				FORMULÁRIO				Nº do Diário de Obra	
				RELATÓRIO DIÁRIO DE OBRAS PAVIMENTO - RDOP				63	
								VERSÃO	
				PÁGINA		1/1			
Obra: Serviços de Recuperação dos Pavimentos nos Logradouros Relacionados na Área da AP 4 - Programa PavimentaRio			Contratada: Dimensional Engenharia Ltda.			Hora início: 07:00		Hora término: 17:00	
Contrato: 024/2020	Processo: 06/300.120/2020	Fiscalização: João Adolpho / Susana Bittencourt / Maurício Graça		Data: segunda-feira, 29 de junho de 2020		Condição do Tempo: Chuva		Intensidade: Forte	
EFETIVO / QUANTIDADE									
ALMOXARIFE	1	AUXILIAR TÉCNICO	0	MARTELETEIRO	2	OPERADOR DE ROLO COMPACTADOR	3	SOLDADOR	1
APONTADOR	2	ELETRICISTA	1	MOTORISTA DE CAMINHÃO	16	OPERADOR DE TRAFEGO	12	SUPERVISOR DE TRAFEGO	0
ARQUITETO	1	ENCARREGADO ADMINISTRATIVO	1	MOTORISTA DE ESPARGIDOR	1	OPERADOR DE USINA DE ASFALTO	1	TÉCNICO DE EDIFICAÇÕES	2
AUXILIAR ADMINISTRATIVO	5	ENCARREGADO DE PAVIMENTAÇÃO	1	OPERADOR DE VIBRO ACABADORA	1	OPERADOR DE FRESADORA	2	TÉCNICO DE SEG. DO TRABALHO	2
AUXILIAR DE ALMOXARIFE	1	ENCARREGADO DE USINA DE ASFALTO	1	OPERADOR DE MINI CARREGADEIRA	2	PEDREIRO	2	TOPÓGRAFO	2
AUXILIAR DE ENGENHARIA	1	ENGENHEIRO CIVIL	4	OPERADOR DE ESPARGIDOR	1	RASTILHEIRO	3	VIGIA	3
AUXILIAR DE LABORATÓRIO	2	ESTAGIÁRIO DE ENGENHARIA	3	OPERADOR DE PÁ MECÂNICA	1	SERVEANTE	40	ENCARREGADO DE OBRA	1
AUXILIAR DE TOPOGRAFIA	4	LABORATORISTA	1	OPERADOR DE RETRO ESCAVADEIRA	1	SINALEIRO	2		
EQUIPAMENTOS / QUANTIDADE									
BOB CAT	4	CAMINHÃO TANQUE	2	PÁ CARREGADEIRA	1				
COMPRESSOR DE AR	4	CAMINHÃO PRANCHA	2	RETROESCAVADEIRA	1				
MANGUEIRA PARA COMPRESSOR	4	FRESA 1000 OU SIMILAR	2	USINA DE ASFALTO	1				
ROMPEDOR PNEUMÁTICO	2	CAMINHÃO ESPARGIDOR	2	GERADOR	1				
CAMINHÃO TRUCK	5	VIBRO ACABADORA	2	ÔNIBUS OU SIMILAR	4				
CAMINHÃO TOCO	4	ROLO CHAPA	2	CAMINHONETE TIPO PICK UP	2				
CAMINHÃO CARROC. FIXA	4	ROLO PNEU	2	VEÍCULO LEVE	2				
DESTINO DO FRESADO / BOTA-FORA:									
DISCRIMINAÇÃO DAS ATIVIDADES EXECUTADAS:					OCORRENCIAS:				
					NÃO HOUE EXECUÇÃO DE SERVIÇOS (CHUVA FORTE)				
					REGISTROS DA FISCALIZAÇÃO				
									
DIMENSIONAL ENGENHARIA					FISCALIZAÇÃO				

 		FORMULÁRIO						Nº do Diário de Obra	
		RELATÓRIO DIÁRIO DE OBRAS PAVIMENTO - RDOP						64	
Obra:		Contratada:		Hora início:		Hora término:			
Serviços de Recuperação dos Pavimentos nos Logradouros Relacionados na Área da AP 4 - Programa PavimentaRio		Dimensional Engenharia Ltda.		07:00		17:00			
Contrato:	024/2020	Processo:	06/300.120/2020	Fiscalização:	João Adolpho / Susana Bittencourt / Maurício Graça		Data:	terça-feira, 30 de junho de 2020	
				Condição do Tempo:	Sol		Intensidade:		
EFETIVO / QUANTIDADE									
ALMOXARIFE	1	AUXILIAR TÉCNICO	0	MARTELETEIRO	2	OPERADOR DE ROLO COMPACTADOR	3	SOLDADOR	1
APONTADOR	2	ELETRICISTA	1	MOTORISTA DE CAMINHÃO	16	OPERADOR DE TRAFEGO	12	SUPERVISOR DE TRAFEGO	0
ARQUITETO	1	ENCARREGADO ADMINISTRATIVO	1	MOTORISTA DE ESPARGIDOR	1	OPERADOR DE USINA DE ASFALTO	1	TÉCNICO DE EDIFICAÇÕES	2
AUXILIAR ADMINISTRATIVO	5	ENCARREGADO DE PAVIMENTAÇÃO	1	OPERADOR DE VIBRO ACABADORA	1	OPERADOR DE FRESADORA	2	TÉCNICO DE SEG. DO TRABALHO	2
AUXILIAR DE ALMOXARIFE	1	ENCARREGADO DE USINA DE ASFALTO	1	OPERADOR DE MINI CARREGADEIRA	2	PEDREIRO	2	TOPÓGRAFO	2
AUXILIAR DE ENGENHARIA	1	ENGENHEIRO CIVIL	4	OPERADOR DE ESPARGIDOR	1	RASTILHEIRO	3	VIGIA	4
AUXILIAR DE LABORATÓRIO	2	ESTAGIÁRIO DE ENGENHARIA	3	OPERADOR DE PÁ MECÂNICA	1	SERVENTE	41	ENCARREGADO DE OBRA	1
AUXILIAR DE TOPOGRAFIA	4	LABORATORISTA	1	OPERADOR DE RETRO ESCAVADEIRA	1	SINALEIRO	2		
EQUIPAMENTOS / QUANTIDADE									
BOB CAT	4	CAMINHÃO TANQUE	2	PÁ CARREGADEIRA	1				
COMPRESSOR DE AR	4	CAMINHÃO PRANCHA	2	RETROESCAVADEIRA	1				
MANGUEIRA PARA COMPRESSOR	4	FRESA 1000 OU SIMILAR	2	USINA DE ASFALTO	1				
ROMPEDOR PNEUMÁTICO	2	CAMINHÃO ESPARGIDOR	2	GERADOR	1				
CAMINHÃO TRUCK	5	VIBRO ACABADORA	2	ÔNIBUS OU SIMILAR	4				
CAMINHÃO TOCO	4	ROLO CHAPA	2	CAMINHONETE TIPO PICK UP	2				
CAMINHÃO CARROC. FIXA	4	ROLO PNEU	2	VEÍCULO LEVE	2				
DESTINO DO FRESADO / BOTA-FORA: PARTE DO MATERIAL DO FRESADO ENCAMINHADO PARA A USINA DA PREFEITURA DO RJ NA ESTRADA DO CAFUNDÁ E PARTE DESTINADO A BOTA-ESPERA									
DISCRIMINAÇÃO DAS ATIVIDADES EXECUTADAS:					OCORRENCIAS:				
SERVIÇO DE FRESAGEM NA ESTRADA DO GABINAL									
APLICAÇÃO DE CBUQ NA ESTRADA DO GABINAL									
LEVANTAMENTO DE TAMPÃO DE CAIXA DE RALO NA ESTRADA DO GABINAL					REGISTROS DA FISCALIZAÇÃO				
									

DIMENSIONAL ENGENHARIA

FISCALIZAÇÃO

DS

BM

DS



OK

DS

OK

DS

OK

 		FORMULÁRIO						Nº do Diário de Obra	
		RELATÓRIO DIÁRIO DE OBRAS PAVIMENTO - RDOP						65	
						VERSÃO		0	
						PÁGINA		1/1	
Obra: Serviços de Recuperação dos Pavimentos nos Logradouros Relacionados na Área da AP 4 - Programa PavimentaRio				Contratada: Dimensional Engenharia Ltda.		Hora início: 07:00		Hora término: 17:00	
Contrato: 024/2020	Processo: 06/300.120/2020	Fiscalização: João Adolpho / Susana Bittencourt / Maurício Graça		Data: quarta-feira, 1 de julho de 2020		Condição do Tempo: Sol		Intensidade:	
EFETIVO / QUANTIDADE									
ALMOXARIFE	1	AUXILIAR TÉCNICO	0	MARTELETEIRO	2	OPERADOR DE ROLO COMPACTADOR	4	SOLDADOR	1
APONTADOR	2	ELETRICISTA	1	MOTORISTA DE CAMINHÃO	16	OPERADOR DE TRAFEGO	12	SUPERVISOR DE TRAFEGO	0
ARQUITETO	1	ENCARREGADO ADMINISTRATIVO	1	MOTORISTA DE ESPARGIDOR	1	OPERADOR DE USINA DE ASFALTO	1	TÉCNICO DE EDIFICAÇÕES	3
AUXILIAR ADMINISTRATIVO	5	ENCARREGADO DE PAVIMENTAÇÃO	2	OPERADOR DE VIBRO ACABADORA	2	OPERADOR DE FRESADORA	2	TÉCNICO DE SEG. DO TRABALHO	2
AUXILIAR DE ALMOXARIFE	1	ENCARREGADO DE USINA DE ASFALTO	1	OPERADOR DE MINI CARREGADEIRA	2	PEDREIRO	3	TOPÓGRAFO	2
AUXILIAR DE ENGENHARIA	1	ENGENHEIRO CIVIL	4	OPERADOR DE ESPARGIDOR	1	RASTILHEIRO	6	VIGIA	3
AUXILIAR DE LABORATÓRIO	2	ESTAGIÁRIO DE ENGENHARIA	3	OPERADOR DE PÁ MECÂNICA	1	SERVENTE	43	ENCARREGADO DE OBRA	2
AUXILIAR DE TOPOGRAFIA	4	LABORATORISTA	1	OPERADOR DE RETRO ESCAVADEIRA	1	SINALEIRO	2		
EQUIPAMENTOS / QUANTIDADE									
BOB CAT	4	CAMINHÃO TANQUE	2	PÁ CARREGADEIRA	1				
COMPRESSOR DE AR	4	CAMINHÃO PRANCHA	2	RETROESCAVADEIRA	1				
MANGUEIRA PARA COMPRESSOR	4	FRESA 1000 OU SIMILAR	2	USINA DE ASFALTO	1				
ROMPEDOR PNEUMÁTICO	2	CAMINHÃO ESPARGIDOR	2	GERADOR	1				
CAMINHÃO TRUCK	5	VIBRO ACABADORA	2	ÔNIBUS OU SIMILAR	4				
CAMINHÃO TOCO	4	ROLO CHAPA	2	CAMINHONETE TIPO PICK UP	2				
CAMINHÃO CARROC. FIXA	4	ROLO PNEU	2	VEÍCULO LEVE	2				
DESTINO DO FRESADO / BOTA-FORA: PARTE DO MATERIAL DO FRESADO ENCAMINHADO PARA A USINA DA PREFEITURA DO RJ NA ESTRADA DO CAFUNDÁ E PARTE DESTINADO A BOTA-ESPERA									
DISCRIMINAÇÃO DAS ATIVIDADES EXECUTADAS:					OCORRENCIAS:				
SERVIÇO DE FRESAGEM NA ESTRADA DO GABINAL									
APLICAÇÃO DE CBUQ NA ESTRADA DO GABINAL									
LEVANTAMENTO DE TAMPÃO E DE CAIXA DE RALO NA ESTRADA DO RIO GRANDE					REGISTROS DA FISCALIZAÇÃO				
DIMENSIONAL ENGENHARIA					FISCALIZAÇÃO				

DIMENSIONAL ENGENHARIA

FISCALIZAÇÃO

DS

BM

DS







DS



DS

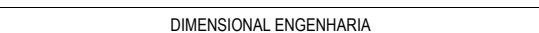

 		FORMULÁRIO						Nº do Diário de Obra	
		RELATÓRIO DIÁRIO DE OBRAS PAVIMENTO - RDOP						66	
						VERSÃO		0	
						PÁGINA		1/1	
Obra: Serviços de Recuperação dos Pavimentos nos Logradouros Relacionados na Área da AP 4 - Programa PavimentaRio				Contratada: Dimensional Engenharia Ltda.		Hora início: 07:00		Hora término: 17:00	
Contrato: 024/2020	Processo: 06/300.120/2020	Fiscalização: João Adolpho / Susana Bittencourt / Maurício Graça		Data: quinta-feira, 2 de julho de 2020		Condição do Tempo: Sol		Intensidade:	
EFETIVO / QUANTIDADE									
ALMOXARIFE	1	AUXILIAR TÉCNICO	0	MARTELETEIRO	2	OPERADOR DE ROLO COMPACTADOR	4	SOLDADOR	1
APONTADOR	2	ELETRICISTA	1	MOTORISTA DE CAMINHÃO	16	OPERADOR DE TRAFEGO	12	SUPERVISOR DE TRAFEGO	0
ARQUITETO	1	ENCARREGADO ADMINISTRATIVO	1	MOTORISTA DE ESPARGIDOR	2	OPERADOR DE USINA DE ASFALTO	1	TÉCNICO DE EDIFICAÇÕES	3
AUXILIAR ADMINISTRATIVO	5	ENCARREGADO DE PAVIMENTAÇÃO	2	OPERADOR DE VIBRO ACABADORA	2	OPERADOR DE FRESADORA	2	TÉCNICO DE SEG. DO TRABALHO	2
AUXILIAR DE ALMOXARIFE	1	ENCARREGADO DE USINA DE ASFALTO	1	OPERADOR DE MINI CARREGADEIRA	2	PEDREIRO	3	TOPÓGRAFO	2
AUXILIAR DE ENGENHARIA	1	ENGENHEIRO CIVIL	4	OPERADOR DE ESPARGIDOR	2	RASTILHEIRO	6	VIGIA	4
AUXILIAR DE LABORATÓRIO	2	ESTAGIÁRIO DE ENGENHARIA	3	OPERADOR DE PÁ MECÂNICA	1	SERVENTE	44	ENCARREGADO DE OBRA	2
AUXILIAR DE TOPOGRAFIA	4	LABORATORISTA	1	OPERADOR DE RETRO ESCAVADEIRA	1	SINALEIRO	2		
EQUIPAMENTOS / QUANTIDADE									
BOB CAT	4	CAMINHÃO TANQUE	2	PÁ CARREGADEIRA	1				
COMPRESSOR DE AR	4	CAMINHÃO PRANCHA	2	RETROESCAVADEIRA	1				
MANGUEIRA PARA COMPRESSOR	4	FRESA 1000 OU SIMILAR	2	USINA DE ASFALTO	1				
ROMPEDOR PNEUMÁTICO	2	CAMINHÃO ESPARGIDOR	2	GERADOR	1				
CAMINHÃO TRUCK	5	VIBRO ACABADORA	2	ÔNIBUS OU SIMILAR	4				
CAMINHÃO TOCO	4	ROLO CHAPA	2	CAMINHONETE TIPO PICK UP	2				
CAMINHÃO CARROC. FIXA	4	ROLO PNEU	2	VEÍCULO LEVE	2				
DESTINO DO FRESADO / BOTA-FORA: PARTE DO MATERIAL DO FRESADO ENCAMINHADO PARA A USINA DA PREFEITURA DO RJ NA ESTRADA DO CAFUNDÁ E PARTE DESTINADO A BOTA-ESPERA									
DISCRIMINAÇÃO DAS ATIVIDADES EXECUTADAS:					OCORRENCIAS:				
SERVIÇO DE FRESAGEM NA ESTRADA DO GABINAL									
APLICAÇÃO DE CBUQ NA ESTRADA DO GABINAL									
LEVANTAMENTO DE TAMPÃO E DE CAIXA DE RALO NA ESTRADA DO RIO GRANDE					REGISTROS DA FISCALIZAÇÃO				
EXECUÇÃO DE REMENDO PROFUNDO NA ESTRADA DO GABINAL									
APLICAÇÃO DE GEOGRELHA NA ESTRADA DO GABINAL									
									

DIMENSIONAL ENGENHARIA

FISCALIZAÇÃO

DS

BM

DS







DS



DS



 		FORMULÁRIO						Nº do Diário de Obra	
		RELATÓRIO DIÁRIO DE OBRAS PAVIMENTO - RDOP						67	
Obra:		Contratada:		Hora início:		Hora término:			
Serviços de Recuperação dos Pavimentos nos Logradouros Relacionados na Área da AP 4 - Programa PavimentaRio		Dimensional Engenharia Ltda.		07:00		16:00			
Contrato:	024/2020	Processo:	06/300.120/2020	Fiscalização:	João Adolpho / Susana Bittencourt / Maurício Graça		Data:	sexta-feira, 3 de julho de 2020	
				Condição do Tempo:	Sol		Intensidade:		
EFETIVO / QUANTIDADE									
ALMOXARIFE	1	AUXILIAR TÉCNICO	0	MARTELETEIRO	2	OPERADOR DE ROLO COMPACTADOR	4	SOLDADOR	1
APONTADOR	2	ELETRICISTA	1	MOTORISTA DE CAMINHÃO	16	OPERADOR DE TRAFEGO	12	SUPERVISOR DE TRAFEGO	0
ARQUITETO	1	ENCARREGADO ADMINISTRATIVO	1	MOTORISTA DE ESPARGIDOR	2	OPERADOR DE USINA DE ASFALTO	1	TÉCNICO DE EDIFICAÇÕES	3
AUXILIAR ADMINISTRATIVO	5	ENCARREGADO DE PAVIMENTAÇÃO	2	OPERADOR DE VIBRO ACABADORA	2	OPERADOR DE FRESADORA	2	TÉCNICO DE SEG. DO TRABALHO	2
AUXILIAR DE ALMOXARIFE	1	ENCARREGADO DE USINA DE ASFALTO	1	OPERADOR DE MINI CARREGADEIRA	2	PEDREIRO	3	TOPÓGRAFO	2
AUXILIAR DE ENGENHARIA	1	ENGENHEIRO CIVIL	4	OPERADOR DE ESPARGIDOR	2	RASTILHEIRO	6	VIGIA	3
AUXILIAR DE LABORATÓRIO	2	ESTAGIÁRIO DE ENGENHARIA	3	OPERADOR DE PÁ MECÂNICA	1	SERVENTE	44	ENCARREGADO DE OBRA	2
AUXILIAR DE TOPOGRAFIA	4	LABORATORISTA	1	OPERADOR DE RETRO ESCAVADEIRA	1	SINALEIRO	2		
EQUIPAMENTOS / QUANTIDADE									
BOB CAT	4	CAMINHÃO TANQUE	2	PÁ CARREGADEIRA	1				
COMPRESSOR DE AR	4	CAMINHÃO PRANCHA	2	RETROESCAVADEIRA	1				
MANGUEIRA PARA COMPRESSOR	4	FRESA 1000 OU SIMILAR	2	USINA DE ASFALTO	1				
ROMPEDOR PNEUMÁTICO	2	CAMINHÃO ESPARGIDOR	2	GERADOR	1				
CAMINHÃO TRUCK	5	VIBRO ACABADORA	2	ÔNIBUS OU SIMILAR	4				
CAMINHÃO TOCO	4	ROLO CHAPA	2	CAMINHONETE TIPO PICK UP	2				
CAMINHÃO CARROC. FIXA	4	ROLO PNEU	2	VEÍCULO LEVE	2				
DESTINO DO FRESADO / BOTA-FORA: PARTE DO MATERIAL DO FRESADO ENCAMINHADO PARA A USINA DA PREFEITURA DO RJ NA ESTRADA DO CAFUNDÁ E PARTE DESTINADO A BOTA-ESPERA									
DISCRIMINAÇÃO DAS ATIVIDADES EXECUTADAS:					OCORRENCIAS:				
SERVIÇO DE FRESAGEM NA ESTRADA DO GABINAL									
APLICAÇÃO DE CBUQ NA ESTRADA DO GABINAL									
LEVANTAMENTO DE TAMPÃO E DE CAIXA DE RALO NA ESTRADA DO RIO GRANDE					REGISTROS DA FISCALIZAÇÃO				
APLICAÇÃO DE GEOGRELHA NA ESTRADA DO GABINAL									
									

DIMENSIONAL ENGENHARIA

FISCALIZAÇÃO

DS

BM

DS





DS



DS



				FORMULÁRIO				Nº do Diário de Obra	
				RELATÓRIO DIÁRIO DE OBRAS PAVIMENTO - RDOP				68	
								VERSÃO 0	
								PÁGINA 1/1	
Obra: Serviços de Recuperação dos Pavimentos nos Logradouros Relacionados na Área da AP 4 - Programa PavimentaRio		Contratada: Dimensional Engenharia Ltda.		Hora início: 0		Hora término: 0			
Contrato: 024/2020	Processo: 06/300.120/2020	Fiscalização: João Adolpho / Susana Bittencourt / Maurício Graça		Data: sábado, 4 de julho de 2020		Condição do Tempo: Sol		Intensidade:	
EFETIVO / QUANTIDADE									
ALMOXARIFE	0	AUXILIAR TÉCNICO	0	MARTELETEIRO	0	OPERADOR DE ROLO COMPACTADOR	0	SOLDADOR	0
APONTADOR	1	ELETRICISTA	0	MOTORISTA DE CAMINHÃO	0	OPERADOR DE TRAFEGO	0	SUPERVISOR DE TRAFEGO	0
ARQUITETO	0	ENCARREGADO ADMINISTRATIVO	0	MOTORISTA DE ESPARGIDOR	0	OPERADOR DE USINA DE ASFALTO	0	TÉCNICO DE EDIFICAÇÕES	0
AUXILIAR ADMINISTRATIVO	1	ENCARREGADO DE PAVIMENTAÇÃO	0	OPERADOR DE VIBRO ACABADORA	0	OPERADOR DE FRESADORA	0	TÉCNICO DE SEG. DO TRABALHO	0
AUXILIAR DE ALMOXARIFE	0	ENCARREGADO DE USINA DE ASFALTO	0	OPERADOR DE MINI CARREGADEIRA	0	PEDREIRO	0	TOPÓGRAFO	0
AUXILIAR DE ENGENHARIA	0	ENGENHEIRO CIVIL	0	OPERADOR DE ESPARGIDOR	0	RASTILHEIRO	0	VIGIA	2
AUXILIAR DE LABORATÓRIO	1	ESTAGIÁRIO DE ENGENHARIA	0	OPERADOR DE PÁ MECÂNICA	0	SERVENTE	1	ENCARREGADO DE OBRA	0
AUXILIAR DE TOPOGRAFIA	0	LABORATORISTA	1	OPERADOR DE RETRO ESCAVADEIRA	0	SINALEIRO	0		
EQUIPAMENTOS / QUANTIDADE									
BOB CAT	4	CAMINHÃO TANQUE	2	PÁ CARREGADEIRA	1				
COMPRESSOR DE AR	4	CAMINHÃO PRANCHA	2	RETROSCAVADEIRA	1				
MANGUEIRA PARA COMPRESSOR	4	FRESA 1000 OU SIMILAR	2	USINA DE ASFALTO	1				
ROMPEDOR PNEUMÁTICO	2	CAMINHÃO ESPARGIDOR	2	GERADOR	1				
CAMINHÃO TRUCK	5	VIBRO ACABADORA	2	ÔNIBUS OU SIMILAR	4				
CAMINHÃO TOCO	4	ROLO CHAPA	2	CAMINHONETE TIPO PICK UP	2				
CAMINHÃO CARROC. FIXA	4	ROLO PNEU	2	VEÍCULO LEVE	2				
DESTINO DO FRESADO / BOTA-FORA:									
DISCRIMINAÇÃO DAS ATIVIDADES EXECUTADAS:					OCORRENCIAS:				
					NÃO HOUVE EXECUÇÃO DE SERVIÇOS (FINAL DE SEMANA)				
					REGISTROS DA FISCALIZAÇÃO				
DIMENSIONAL ENGENHARIA					FISCALIZAÇÃO				

DS

BM

DS

OK

DS

OK

DS

OK

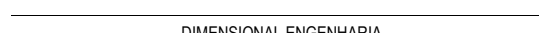
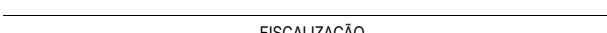
 				FORMULÁRIO				Nº do Diário de Obra	
RELATÓRIO DIÁRIO DE OBRAS PAVIMENTO - RDOP						69			
						VERSÃO	0		
						PÁGINA	1/1		
Obra: Serviços de Recuperação dos Pavimentos nos Logradouros Relacionados na Área da AP 4 - Programa PavimentaRio				Contratada: Dimensional Engenharia Ltda.		Hora início: 0		Hora término: 0	
Contrato: 024/2020		Processo: 06/300.120/2020		Fiscalização: João Adolpho / Susana Bittencourt / Maurício Graça		Data: domingo, 5 de julho de 2020		Condição do Tempo: Sol	
EFETIVO / QUANTIDADE									
ALMOXARIFE	0	AUXILIAR TÉCNICO	0	MARTELETEIRO	0	OPERADOR DE ROLO COMPACTADOR	0	SOLDADOR	0
APONTADOR	0	ELETRICISTA	0	MOTORISTA DE CAMINHÃO	0	OPERADOR DE TRAFEGO	0	SUPERVISOR DE TRAFEGO	0
ARQUITETO	0	ENCARREGADO ADMINISTRATIVO	0	MOTORISTA DE ESPARGIDOR	0	OPERADOR DE USINA DE ASFALTO	1	TÉCNICO DE EDIFICAÇÕES	0
AUXILIAR ADMINISTRATIVO	0	ENCARREGADO DE PAVIMENTAÇÃO	0	OPERADOR DE VIBRO ACABADORA	0	OPERADOR DE FRESADORA	0	TÉCNICO DE SEG. DO TRABALHO	0
AUXILIAR DE ALMOXARIFE	0	ENCARREGADO DE USINA DE ASFALTO	0	OPERADOR DE MINI CARREGADEIRA	0	PEDREIRO	0	TOPÓGRAFO	0
AUXILIAR DE ENGENHARIA	0	ENGENHEIRO CIVIL	0	OPERADOR DE ESPARGIDOR	0	RASTILHEIRO	0	VIGIA	3
AUXILIAR DE LABORATÓRIO	0	ESTAGIÁRIO DE ENGENHARIA	0	OPERADOR DE PÁ MECÂNICA	0	SERVENTE	1	ENCARREGADO DE OBRA	0
AUXILIAR DE TOPOGRAFIA	0	LABORATORISTA	0	OPERADOR DE RETRO ESCAVADEIRA	0	SINALEIRO	0		
EQUIPAMENTOS / QUANTIDADE									
BOB CAT	4	CAMINHÃO TANQUE	2	PÁ CARREGADEIRA	1				
COMPRESSOR DE AR	4	CAMINHÃO PRANCHA	2	RETROSCAVADEIRA	1				
MANGUEIRA PARA COMPRESSOR	4	FRESA 1000 OU SIMILAR	2	USINA DE ASFALTO	1				
ROMPEDOR PNEUMÁTICO	2	CAMINHÃO ESPARGIDOR	2	GERADOR	1				
CAMINHÃO TRUCK	5	VIBRO ACABADORA	2	ÔNIBUS OU SIMILAR	4				
CAMINHÃO TOCO	4	ROLO CHAPA	2	CAMINHONETE TIPO PICK UP	2				
CAMINHÃO CARROC. FIXA	4	ROLO PNEU	2	VEÍCULO LEVE	2				
DESTINO DO FRESADO / BOTA-FORA:									
DISCRIMINAÇÃO DAS ATIVIDADES EXECUTADAS:					OCORRENCIAS:				
					NÃO HOUE EXECUÇÃO DE SERVIÇOS (FINAL DE SEMANA)				
					REGISTROS DA FISCALIZAÇÃO				
									

DIMENSIONAL ENGENHARIA

FISCALIZAÇÃO

DS

BM

DS





OK

DS

OK

DS

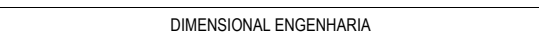
OK

				FORMULÁRIO				Nº do Diário de Obra	
RELATÓRIO DIÁRIO DE OBRAS PAVIMENTO - RDOP						70		VERSÃO 0	
								PÁGINA 1/1	
Obra: Serviços de Recuperação dos Pavimentos nos Logradouros Relacionados na Área da AP 4 - Programa PavimentaRio				Contratada: Dimensional Engenharia Ltda.		Hora início: 07:00		Hora término: 17:00	
Contrato: 024/2020		Processo: 06/300.120/2020		Fiscalização: João Adolpho / Susana Bittencourt / Maurício Graça		Data: segunda-feira, 6 de julho de 2020		Condição do Tempo: Sol	
EFETIVO / QUANTIDADE									
ALMOXARIFE	1	AUXILIAR TÉCNICO	0	MARTELETEIRO	2	OPERADOR DE ROLO COMPACTADOR	4	SOLDADOR	1
APONTADOR	2	ELETRICISTA	1	MOTORISTA DE CAMINHÃO	16	OPERADOR DE TRAFEGO	12	SUPERVISOR DE TRAFEGO	0
ARQUITETO	1	ENCARREGADO ADMINISTRATIVO	1	MOTORISTA DE ESPARGIDOR	2	OPERADOR DE USINA DE ASFALTO	1	TÉCNICO DE EDIFICAÇÕES	3
AUXILIAR ADMINISTRATIVO	5	ENCARREGADO DE PAVIMENTAÇÃO	2	OPERADOR DE VIBRO ACABADORA	2	OPERADOR DE FRESADORA	2	TÉCNICO DE SEG. DO TRABALHO	2
AUXILIAR DE ALMOXARIFE	1	ENCARREGADO DE USINA DE ASFALTO	1	OPERADOR DE MINI CARREGADEIRA	2	PEDREIRO	3	TOPÓGRAFO	2
AUXILIAR DE ENGENHARIA	1	ENGENHEIRO CIVIL	4	OPERADOR DE ESPARGIDOR	2	RASTILHEIRO	6	VIGIA	4
AUXILIAR DE LABORATÓRIO	2	ESTAGIÁRIO DE ENGENHARIA	2	OPERADOR DE PÁ MECÂNICA	1	SERVENTE	43	ENCARREGADO DE OBRA	2
AUXILIAR DE TOPOGRAFIA	4	LABORATORISTA	1	OPERADOR DE RETRO ESCAVADEIRA	1	SINALEIRO	2		
EQUIPAMENTOS / QUANTIDADE									
BOB CAT	4	CAMINHÃO TANQUE	2	PÁ CARREGADEIRA	1				
COMPRESSOR DE AR	4	CAMINHÃO PRANCHA	2	RETROESCAVADEIRA	1				
MANGUEIRA PARA COMPRESSOR	4	FRESA 1000 OU SIMILAR	2	USINA DE ASFALTO	1				
ROMPEDOR PNEUMÁTICO	2	CAMINHÃO ESPARGIDOR	2	GERADOR	1				
CAMINHÃO TRUCK	5	VIBRO ACABADORA	2	ÔNIBUS OU SIMILAR	4				
CAMINHÃO TOCO	4	ROLO CHAPA	2	CAMINHONETE TIPO PICK UP	2				
CAMINHÃO CARROC. FIXA	4	ROLO PNEU	2	VEÍCULO LEVE	2				
DESTINO DO FRESADO / BOTA-FORA: PARTE DO MATERIAL DO FRESADO ENCAMINHADO PARA A USINA DA PREFEITURA DO RJ NA ESTRADA DO CAFUNDÁ E PARTE DESTINADO A BOTA-ESPERA									
DISCRIMINAÇÃO DAS ATIVIDADES EXECUTADAS:					OCORRENCIAS:				
SERVIÇO DE FRESAGEM NA ESTRADA DO GABINAL									
APLICAÇÃO DE CBUQ NA ESTRADA DO GABINAL									
LEVANTAMENTO DE TAMPÃO E DE CAIXA DE RALO NA ESTRADA DO RIO GRANDE					REGISTROS DA FISCALIZAÇÃO				
EXECUÇÃO DE REMENDO PROFUNDO NA ESTRADA DO GABINAL									
APLICAÇÃO DE GEOGRELHA NA ESTRADA DO GABINAL									
									

DIMENSIONAL ENGENHARIA

FISCALIZAÇÃO

DS

BM

DS







DS



DS



 		FORMULÁRIO						Nº do Diário de Obra	
		RELATÓRIO DIÁRIO DE OBRAS PAVIMENTO - RDOP						71	
								VERSÃO	0
						PÁGINA		1/1	
Obra: Serviços de Recuperação dos Pavimentos nos Logradouros Relacionados na Área da AP 4 - Programa PavimentaRio			Contratada: Dimensional Engenharia Ltda.			Hora início: 07:00		Hora término: 17:00	
Contrato: 024/2020	Processo: 06/300.120/2020	Fiscalização: João Adolpho / Susana Bittencourt / Maurício Graça		Data: terça-feira, 7 de julho de 2020		Condição do Tempo: Sol		Intensidade:	
EFETIVO / QUANTIDADE									
ALMOXARIFE	1	AUXILIAR TÉCNICO	0	MARTELETEIRO	2	OPERADOR DE ROLO COMPACTADOR	4	SOLDADOR	1
APONTADOR	2	ELETRICISTA	1	MOTORISTA DE CAMINHÃO	16	OPERADOR DE TRAFEGO	12	SUPERVISOR DE TRAFEGO	0
ARQUITETO	1	ENCARREGADO ADMINISTRATIVO	1	MOTORISTA DE ESPARGIDOR	2	OPERADOR DE USINA DE ASFALTO	1	TÉCNICO DE EDIFICAÇÕES	3
AUXILIAR ADMINISTRATIVO	5	ENCARREGADO DE PAVIMENTAÇÃO	2	OPERADOR DE VIBRO ACABADORA	2	OPERADOR DE FRESADORA	2	TÉCNICO DE SEG. DO TRABALHO	2
AUXILIAR DE ALMOXARIFE	1	ENCARREGADO DE USINA DE ASFALTO	1	OPERADOR DE MINI CARREGADEIRA	2	PEDREIRO	3	TOPÓGRAFO	2
AUXILIAR DE ENGENHARIA	1	ENGENHEIRO CIVIL	4	OPERADOR DE ESPARGIDOR	2	RASTILHEIRO	6	VIGIA	4
AUXILIAR DE LABORATÓRIO	2	ESTAGIÁRIO DE ENGENHARIA	2	OPERADOR DE PÁ MECÂNICA	1	SERVENTE	44	ENCARREGADO DE OBRA	2
AUXILIAR DE TOPOGRAFIA	4	LABORATORISTA	1	OPERADOR DE RETRO ESCAVADEIRA	1	SINALEIRO	2		
EQUIPAMENTOS / QUANTIDADE									
BOB CAT	4	CAMINHÃO TANQUE	2	PÁ CARREGADEIRA	1				
COMPRESSOR DE AR	4	CAMINHÃO PRANCHA	2	RETROESCAVADEIRA	1				
MANGUEIRA PARA COMPRESSOR	4	FRESA 1000 OU SIMILAR	2	USINA DE ASFALTO	1				
ROMPEDOR PNEUMÁTICO	2	CAMINHÃO ESPARGIDOR	2	GERADOR	1				
CAMINHÃO TRUCK	5	VIBRO ACABADORA	2	ÔNIBUS OU SIMILAR	4				
CAMINHÃO TOCO	4	ROLO CHAPA	2	CAMINHONETE TIPO PICK UP	2				
CAMINHÃO CARROC. FIXA	4	ROLO PNEU	2	VEÍCULO LEVE	2				
DESTINO DO FRESADO / BOTA-FORA: PARTE DO MATERIAL DO FRESADO ENCAMINHADO PARA A USINA DA PREFEITURA DO RJ NA ESTRADA DO CAFUNDÁ E PARTE DESTINADO A BOTA-ESPERA									
DISCRIMINAÇÃO DAS ATIVIDADES EXECUTADAS:					OCORRENCIAS:				
SERVIÇO DE FRESAGEM NA ESTRADA DO GABINAL									
APLICAÇÃO DE CBUQ NA ESTRADA DO GABINAL									
LEVANTAMENTO DE TAMPÃO E DE CAIXA DE RALO NA ESTRADA DO RIO GRANDE					REGISTROS DA FISCALIZAÇÃO				
EXECUÇÃO DE REMENDO PROFUNDO NA ESTRADA DO GABINAL									
									

DIMENSIONAL ENGENHARIA

FISCALIZAÇÃO

DS

BM

DS





DS



DS



 		FORMULÁRIO						Nº do Diário de Obra	
		RELATÓRIO DIÁRIO DE OBRAS PAVIMENTO - RDOP						72	
Obra:		Contratada:		Hora início:		Hora término:		VERSÃO	
Serviços de Recuperação dos Pavimentos nos Logradouros Relacionados na Área da AP 4 - Programa PavimentaRio		Dimensional Engenharia Ltda.		07:00		17:00		0	
Contrato: 024/2020		Processo: 06/300.120/2020		Data: quarta-feira, 8 de julho de 2020		Condição do Tempo: Sol		PÁGINA 1/1	
EFETIVO / QUANTIDADE									
ALMOXARIFE	1	AUXILIAR TÉCNICO	0	MARTELETEIRO	2	OPERADOR DE ROLO COMPACTADOR	4	SOLDADOR	1
APONTADOR	2	ELETRICISTA	1	MOTORISTA DE CAMINHÃO	16	OPERADOR DE TRAFEGO	12	SUPERVISOR DE TRAFEGO	0
ARQUITETO	1	ENCARREGADO ADMINISTRATIVO	1	MOTORISTA DE ESPARGIDOR	2	OPERADOR DE USINA DE ASFALTO	1	TÉCNICO DE EDIFICAÇÕES	3
AUXILIAR ADMINISTRATIVO	5	ENCARREGADO DE PAVIMENTAÇÃO	2	OPERADOR DE VIBRO ACABADORA	2	OPERADOR DE FRESADORA	2	TÉCNICO DE SEG. DO TRABALHO	2
AUXILIAR DE ALMOXARIFE	1	ENCARREGADO DE USINA DE ASFALTO	1	OPERADOR DE MINI CARREGADEIRA	2	PEDREIRO	3	TOPÓGRAFO	2
AUXILIAR DE ENGENHARIA	1	ENGENHEIRO CIVIL	4	OPERADOR DE ESPARGIDOR	2	RASTILHEIRO	6	VIGIA	4
AUXILIAR DE LABORATÓRIO	2	ESTAGIÁRIO DE ENGENHARIA	2	OPERADOR DE PÁ MECÂNICA	1	SERVENTE	44	ENCARREGADO DE OBRA	2
AUXILIAR DE TOPOGRAFIA	4	LABORATORISTA	1	OPERADOR DE RETRO ESCAVADEIRA	1	SINALEIRO	2		
EQUIPAMENTOS / QUANTIDADE									
BOB CAT	4	CAMINHÃO TANQUE	2	PÁ CARREGADEIRA	1				
COMPRESSOR DE AR	4	CAMINHÃO PRANCHA	2	RETROESCAVADEIRA	1				
MANGUEIRA PARA COMPRESSOR	4	FRESA 1000 OU SIMILAR	2	USINA DE ASFALTO	1				
ROMPEDOR PNEUMÁTICO	2	CAMINHÃO ESPARGIDOR	2	GERADOR	1				
CAMINHÃO TRUCK	5	VIBRO ACABADORA	2	ÔNIBUS OU SIMILAR	4				
CAMINHÃO TOCO	4	ROLO CHAPA	2	CAMINHONETE TIPO PICK UP	2				
CAMINHÃO CARROC. FIXA	4	ROLO PNEU	2	VEÍCULO LEVE	2				
DESTINO DO FRESADO / BOTA-FORA: PARTE DO MATERIAL DO FRESADO ENCAMINHADO PARA A USINA DA PREFEITURA DO RJ NA ESTRADA DO CAFUNDÁ E PARTE DESTINADO A BOTA-ESPERA									
DISCRIMINAÇÃO DAS ATIVIDADES EXECUTADAS:					OCORRENCIAS:				
SERVIÇO DE FRESAGEM NA ESTRADA DO GABINAL									
APLICAÇÃO DE CBUQ NA ESTRADA DO GABINAL									
LEVANTAMENTO DE TAMPÃO E DE CAIXA DE RALO NA ESTRADA DO RIO GRANDE					REGISTROS DA FISCALIZAÇÃO				
DIMENSIONAL ENGENHARIA					FISCALIZAÇÃO				

DS

BM

DS





DS



DS



				FORMULÁRIO				Nº do Diário de Obra	
				RELATÓRIO DIÁRIO DE OBRAS PAVIMENTO - RDOP				73	
						VERSÃO		0	
						PÁGINA		1/1	
Obra: Serviços de Recuperação dos Pavimentos nos Logradouros Relacionados na Área da AP 4 - Programa PavimentaRio				Contratada: Dimensional Engenharia Ltda.		Hora início: 07:00		Hora término: 17:00	
Contrato: 024/2020	Processo: 06/300.120/2020	Fiscalização: João Adolpho / Susana Bittencourt / Maurício Graça		Data: quinta-feira, 9 de julho de 2020		Condição do Tempo: Sol		Intensidade:	
EFETIVO / QUANTIDADE									
ALMOXARIFE	1	AUXILIAR TÉCNICO	0	MARTELETEIRO	2	OPERADOR DE ROLO COMPACTADOR	4	SOLDADOR	1
APONTADOR	2	ELETRICISTA	1	MOTORISTA DE CAMINHÃO	16	OPERADOR DE TRAFEGO	12	SUPERVISOR DE TRAFEGO	0
ARQUITETO	1	ENCARREGADO ADMINISTRATIVO	1	MOTORISTA DE ESPARGIDOR	2	OPERADOR DE USINA DE ASFALTO	1	TÉCNICO DE EDIFICAÇÕES	3
AUXILIAR ADMINISTRATIVO	5	ENCARREGADO DE PAVIMENTAÇÃO	2	OPERADOR DE VIBRO ACABADORA	2	OPERADOR DE FRESADORA	2	TÉCNICO DE SEG. DO TRABALHO	2
AUXILIAR DE ALMOXARIFE	1	ENCARREGADO DE USINA DE ASFALTO	1	OPERADOR DE MINI CARREGADEIRA	2	PEDREIRO	3	TOPÓGRAFO	2
AUXILIAR DE ENGENHARIA	1	ENGENHEIRO CIVIL	4	OPERADOR DE ESPARGIDOR	2	RASTILHEIRO	6	VIGIA	1
AUXILIAR DE LABORATÓRIO	2	ESTAGIÁRIO DE ENGENHARIA	2	OPERADOR DE PÁ MECÂNICA	1	SERVENTE	44	ENCARREGADO DE OBRA	2
AUXILIAR DE TOPOGRAFIA	4	LABORATORISTA	1	OPERADOR DE RETRO ESCAVADEIRA	1	SINALEIRO	2		
EQUIPAMENTOS / QUANTIDADE									
BOB CAT	4	CAMINHÃO TANQUE	2	PÁ CARREGADEIRA	1				
COMPRESSOR DE AR	4	CAMINHÃO PRANCHA	2	RETROESCAVADEIRA	1				
MANGUEIRA PARA COMPRESSOR	4	FRESA 1000 OU SIMILAR	2	USINA DE ASFALTO	1				
ROMPEDOR PNEUMÁTICO	2	CAMINHÃO ESPARGIDOR	2	GERADOR	1				
CAMINHÃO TRUCK	5	VIBRO ACABADORA	2	ÔNIBUS OU SIMILAR	4				
CAMINHÃO TOCO	4	ROLO CHAPA	2	CAMINHONETE TIPO PICK UP	2				
CAMINHÃO CARROC. FIXA	4	ROLO PNEU	2	VEÍCULO LEVE	2				
DESTINO DO FRESADO / BOTA-FORA: PARTE DO MATERIAL DO FRESADO ENCAMINHADO PARA A USINA DA PREFEITURA DO RJ NA ESTRADA DO CAFUNDÁ E PARTE DESTINADO A BOTA-ESPERA									
DISCRIMINAÇÃO DAS ATIVIDADES EXECUTADAS:					OCORRENCIAS:				
SERVIÇO DE FRESAGEM NA ESTRADA DO GABINAL									
APLICAÇÃO DE CBUQ NA ESTRADA DO GABINAL									
LEVANTAMENTO DE TAMPÃO E DE CAIXA DE RALO NA ESTRADA DO RIO GRANDE					REGISTROS DA FISCALIZAÇÃO				
DIMENSIONAL ENGENHARIA					FISCALIZAÇÃO				

DIMENSIONAL ENGENHARIA

FISCALIZAÇÃO

DS

BM

DS







DS



DS

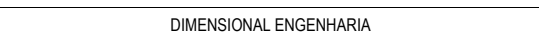

 		FORMULÁRIO						Nº do Diário de Obra	
		RELATÓRIO DIÁRIO DE OBRAS PAVIMENTO - RDOP						74	
								VERSÃO	0
						PÁGINA	1/1		
Obra: Serviços de Recuperação dos Pavimentos nos Logradouros Relacionados na Área da AP 4 - Programa PavimentaRio			Contratada: Dimensional Engenharia Ltda.			Hora início: 07:00		Hora término: 16:00	
Contrato: 024/2020	Processo: 06/300.120/2020	Fiscalização: João Adolpho / Susana Bittencourt / Maurício Graça		Data: sexta-feira, 10 de julho de 2020		Condição do Tempo: Sol		Intensidade:	
EFETIVO / QUANTIDADE									
ALMOXARIFE	1	AUXILIAR TÉCNICO	0	MARTELETEIRO	2	OPERADOR DE ROLO COMPACTADOR	4	SOLDADOR	1
APONTADOR	2	ELETRICISTA	1	MOTORISTA DE CAMINHÃO	16	OPERADOR DE TRAFEGO	12	SUPERVISOR DE TRAFEGO	0
ARQUITETO	1	ENCARREGADO ADMINISTRATIVO	1	MOTORISTA DE ESPARGIDOR	2	OPERADOR DE USINA DE ASFALTO	1	TÉCNICO DE EDIFICAÇÕES	3
AUXILIAR ADMINISTRATIVO	5	ENCARREGADO DE PAVIMENTAÇÃO	2	OPERADOR DE VIBRO ACABADORA	2	OPERADOR DE FRESADORA	2	TÉCNICO DE SEG. DO TRABALHO	2
AUXILIAR DE ALMOXARIFE	1	ENCARREGADO DE USINA DE ASFALTO	1	OPERADOR DE MINI CARREGADEIRA	2	PEDREIRO	3	TOPÓGRAFO	2
AUXILIAR DE ENGENHARIA	1	ENGENHEIRO CIVIL	4	OPERADOR DE ESPARGIDOR	2	RASTILHEIRO	6	VIGIA	3
AUXILIAR DE LABORATÓRIO	2	ESTAGIÁRIO DE ENGENHARIA	3	OPERADOR DE PÁ MECÂNICA	1	SERVENTE	43	ENCARREGADO DE OBRA	2
AUXILIAR DE TOPOGRAFIA	4	LABORATORISTA	1	OPERADOR DE RETRO ESCAVADEIRA	1	SINALEIRO	2		
EQUIPAMENTOS / QUANTIDADE									
BOB CAT	4	CAMINHÃO TANQUE	2	PÁ CARREGADEIRA	1				
COMPRESSOR DE AR	4	CAMINHÃO PRANCHA	2	RETROESCAVADEIRA	1				
MANGUEIRA PARA COMPRESSOR	4	FRESA 1000 OU SIMILAR	2	USINA DE ASFALTO	1				
ROMPEDOR PNEUMÁTICO	2	CAMINHÃO ESPARGIDOR	2	GERADOR	1				
CAMINHÃO TRUCK	5	VIBRO ACABADORA	2	ÔNIBUS OU SIMILAR	4				
CAMINHÃO TOCO	4	ROLO CHAPA	2	CAMINHONETE TIPO PICK UP	2				
CAMINHÃO CARROC. FIXA	4	ROLO PNEU	2	VEÍCULO LEVE	2				
DESTINO DO FRESADO / BOTA-FORA: PARTE DO MATERIAL DO FRESADO ENCAMINHADO PARA A USINA DA PREFEITURA DO RJ NA ESTRADA DO CAFUNDÁ E PARTE DESTINADO A BOTA-ESPERA									
DISCRIMINAÇÃO DAS ATIVIDADES EXECUTADAS:					OCORRENCIAS:				
SERVIÇO DE FRESAGEM NA ESTRADA DO GABINAL									
APLICAÇÃO DE CBUQ NA ESTRADA DO GABINAL									
LEVANTAMENTO DE TAMPÃO E DE CAIXA DE RALO NA ESTRADA DO RIO GRANDE					REGISTROS DA FISCALIZAÇÃO				
									

DIMENSIONAL ENGENHARIA

FISCALIZAÇÃO

DS

BM

DS





DS



DS



				FORMULÁRIO				Nº do Diário de Obra	
				RELATÓRIO DIÁRIO DE OBRAS PAVIMENTO - RDOP				75	
								VERSÃO 0	
								PÁGINA 1/1	
Obra: Serviços de Recuperação dos Pavimentos nos Logradouros Relacionados na Área da AP 4 - Programa PavimentaRio			Contratada: Dimensional Engenharia Ltda.			Hora início: 0		Hora término: 0	
Contrato: 024/2020	Processo: 06/300.120/2020	Fiscalização: João Adolpho / Susana Bittencourt / Maurício Graça		Data: sábado, 11 de julho de 2020		Condição do Tempo: Sol		Intensidade:	
EFETIVO / QUANTIDADE									
ALMOXARIFE	0	AUXILIAR TÉCNICO	0	MARTELETEIRO	0	OPERADOR DE ROLO COMPACTADOR	0	SOLDADOR	0
APONTADOR	0	ELETRICISTA	0	MOTORISTA DE CAMINHÃO	0	OPERADOR DE TRAFEGO	0	SUPERVISOR DE TRAFEGO	0
ARQUITETO	0	ENCARREGADO ADMINISTRATIVO	0	MOTORISTA DE ESPARGIDOR	0	OPERADOR DE USINA DE ASFALTO	0	TÉCNICO DE EDIFICAÇÕES	0
AUXILIAR ADMINISTRATIVO	0	ENCARREGADO DE PAVIMENTAÇÃO	0	OPERADOR DE VIBRO ACABADORA	0	OPERADOR DE FRESADORA	0	TÉCNICO DE SEG. DO TRABALHO	0
AUXILIAR DE ALMOXARIFE	0	ENCARREGADO DE USINA DE ASFALTO	0	OPERADOR DE MINI CARREGADEIRA	0	PEDREIRO	0	TOPÓGRAFO	0
AUXILIAR DE ENGENHARIA	0	ENGENHEIRO CIVIL	0	OPERADOR DE ESPARGIDOR	0	RASTILHEIRO	0	VIGIA	4
AUXILIAR DE LABORATÓRIO	0	ESTAGIÁRIO DE ENGENHARIA	0	OPERADOR DE PÁ MECÂNICA	0	SERVENTE	0	ENCARREGADO DE OBRA	0
AUXILIAR DE TOPOGRAFIA	0	LABORATORISTA	0	OPERADOR DE RETRO ESCAVADEIRA	0	SINALEIRO	0		
EQUIPAMENTOS / QUANTIDADE									
BOB CAT	4	CAMINHÃO TANQUE	2	PÁ CARREGADEIRA	1				
COMPRESSOR DE AR	4	CAMINHÃO PRANCHA	2	RETROSCAVADEIRA	1				
MANGUEIRA PARA COMPRESSOR	4	FRESA 1000 OU SIMILAR	2	USINA DE ASFALTO	1				
ROMPEDOR PNEUMÁTICO	2	CAMINHÃO ESPARGIDOR	2	GERADOR	1				
CAMINHÃO TRUCK	5	VIBRO ACABADORA	2	ÔNIBUS OU SIMILAR	4				
CAMINHÃO TOCO	4	ROLO CHAPA	2	CAMINHONETE TIPO PICK UP	2				
CAMINHÃO CARROC. FIXA	4	ROLO PNEU	2	VEÍCULO LEVE	2				
DESTINO DO FRESADO / BOTA-FORA:									
DISCRIMINAÇÃO DAS ATIVIDADES EXECUTADAS:					OCORRENCIAS:				
					NÃO HOUVE EXECUÇÃO DE SERVIÇOS (FINAL DE SEMANA)				
					REGISTROS DA FISCALIZAÇÃO				
DIMENSIONAL ENGENHARIA					FISCALIZAÇÃO				

DIMENSIONAL ENGENHARIA

FISCALIZAÇÃO

DS

BM

DS





OK

DS

OK

DS

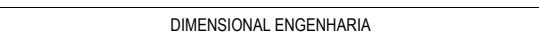
OK

				FORMULÁRIO				Nº do Diário de Obra	
				RELATÓRIO DIÁRIO DE OBRAS PAVIMENTO - RDOP				76	
								VERSÃO 0	
								PÁGINA 1/1	
Obra: Serviços de Recuperação dos Pavimentos nos Logradouros Relacionados na Área da AP 4 - Programa PavimentaRio				Contratada: Dimensional Engenharia Ltda.		Hora início: 0		Hora término: 0	
Contrato: 024/2020	Processo: 06/300.120/2020	Fiscalização: João Adolpho / Susana Bittencourt / Maurício Graça		Data: domingo, 12 de julho de 2020		Condição do Tempo: Sol		Intensidade:	
EFETIVO / QUANTIDADE									
ALMOXARIFE	0	AUXILIAR TÉCNICO	0	MARTELETEIRO	0	OPERADOR DE ROLO COMPACTADOR	0	SOLDADOR	0
APONTADOR	0	ELETRICISTA	0	MOTORISTA DE CAMINHÃO	0	OPERADOR DE TRAFEGO	0	SUPERVISOR DE TRAFEGO	0
ARQUITETO	0	ENCARREGADO ADMINISTRATIVO	0	MOTORISTA DE ESPARGIDOR	0	OPERADOR DE USINA DE ASFALTO	1	TÉCNICO DE EDIFICAÇÕES	0
AUXILIAR ADMINISTRATIVO	0	ENCARREGADO DE PAVIMENTAÇÃO	0	OPERADOR DE VIBRO ACABADORA	0	OPERADOR DE FRESADORA	0	TÉCNICO DE SEG. DO TRABALHO	0
AUXILIAR DE ALMOXARIFE	0	ENCARREGADO DE USINA DE ASFALTO	0	OPERADOR DE MINI CARREGADEIRA	0	PEDREIRO	0	TOPÓGRAFO	0
AUXILIAR DE ENGENHARIA	0	ENGENHEIRO CIVIL	0	OPERADOR DE ESPARGIDOR	0	RASTILHEIRO	0	VIGIA	4
AUXILIAR DE LABORATÓRIO	0	ESTAGIÁRIO DE ENGENHARIA	0	OPERADOR DE PÁ MECÂNICA	0	SERVENTE	0	ENCARREGADO DE OBRA	0
AUXILIAR DE TOPOGRAFIA	0	LABORATORISTA	0	OPERADOR DE RETRO ESCAVADEIRA	0	SINALEIRO	0		
EQUIPAMENTOS / QUANTIDADE									
BOB CAT	4	CAMINHÃO TANQUE	2	PÁ CARREGADEIRA	1				
COMPRESSOR DE AR	4	CAMINHÃO PRANCHA	2	RETROESCAVADEIRA	1				
MANGUEIRA PARA COMPRESSOR	4	FRESA 1000 OU SIMILAR	2	USINA DE ASFALTO	1				
ROMPEDOR PNEUMÁTICO	2	CAMINHÃO ESPARGIDOR	2	GERADOR	1				
CAMINHÃO TRUCK	5	VIBRO ACABADORA	2	ÔNIBUS OU SIMILAR	4				
CAMINHÃO TOCO	4	ROLO CHAPA	2	CAMINHONETE TIPO PICK UP	2				
CAMINHÃO CARROC. FIXA	4	ROLO PNEU	2	VEÍCULO LEVE	2				
DESTINO DO FRESADO / BOTA-FORA:									
DISCRIMINAÇÃO DAS ATIVIDADES EXECUTADAS:					OCORRENCIAS:				
					NÃO HOUVE EXECUÇÃO DE SERVIÇOS (FINAL DE SEMANA)				
					REGISTROS DA FISCALIZAÇÃO				
									

DIMENSIONAL ENGENHARIA

FISCALIZAÇÃO

DS

BM

DS



DS



DS



PRESTAÇÃO DE SERVIÇOS DE RECUPERAÇÃO DOS PAVIMENTOS NOS LOGRADOUROS
RELACIONADOS NA ÁREA DA AP – 4 – PROGRAMA PAVIMENTARIO

MEMÓRIA DE CÁLCULO



DS

BM

DS

[Assinatura]

DS

[Assinatura]

DS

[Assinatura]



**PRESTAÇÃO DE SERVIÇOS DE RECUPERAÇÃO
DOS PAVIMENTOS NOS LOGRADOUROS
RELACIONADOS NA ÁREA DA AP - 4 - PROGRAMA
PAVIMENTARIO**

CONTRATO:

10 - DEZ/2019

FOLHA RESUMO

DESCRIÇÃO DO SERVIÇO	TOTAL POSSIVEL MEDIR	%	TOTAL EXECUTADO	%	TOTAL A MEDIR PÓS RERRA
A - ADMINISTRAÇÃO LOCAL	R\$ 40.113,18	2,95%	R\$ 134.798,96	8,50%	R\$ 94.685,78
B - CANTEIRO DE OBRAS	R\$ -	0,00%	R\$ 425,36	0,03%	R\$ 425,36
C - CONSULTORIA E APOIO TÉCNICO	R\$ 4.248,99	0,31%	R\$ 17.774,30	1,12%	R\$ 13.525,31
D - MOBILIZAÇÃO E DESMOBILIZAÇÃO	R\$ 2.945,17	0,22%	R\$ 2.945,17	0,19%	R\$ -
E - EQUIPE DE APOIO OPERACIONAL	R\$ 39.201,50	2,88%	R\$ 50.208,65	3,17%	R\$ 11.007,15
F - EQUIPAMENTO DE APOIO OPERACIONAL	R\$ 68.910,73	5,07%	R\$ 112.522,93	7,10%	R\$ 43.612,20
G - SINALIZAÇÃO DE OBRAS	R\$ 93.118,71	6,85%	R\$ 93.118,71	5,87%	R\$ -
H - FRESAGEM DE PAVIMENTO FLEXIVEL	R\$ 86.510,00	6,37%	R\$ 101.814,11	6,42%	R\$ 15.304,11
I - BINDER	R\$ 37.530,93	2,76%	R\$ 38.822,76	2,45%	R\$ 1.291,83
J - CBUQ COM CAP CONVENCIONAL	R\$ -	0,00%	R\$ -	0,00%	R\$ -
K - CBUQ COM ADIÇÃO DE POLIMERO	R\$ 873.900,94	64,31%	R\$ 893.786,56	56,39%	R\$ 19.885,62
L - REMENDO PROFUNDO	R\$ 37.029,72	2,72%	R\$ 55.078,00	3,47%	R\$ 18.048,28
M - GEOGRELHA	R\$ 606,07	0,04%	R\$ 8.962,37	0,57%	R\$ 8.356,30
N - CORTE DE SARJETA	R\$ -	0,00%	R\$ -	0,00%	R\$ -
O - NIVELAMENTO DE TAPPAO	R\$ 73.187,30	5,39%	R\$ 73.187,30	4,62%	R\$ -
P - NIVELAMENTO DE GRELHA	R\$ 1.608,40	0,12%	R\$ 1.608,40	0,10%	R\$ -
Q - LEVAMENTO E REASSENTAMENTO DE MEIO FIO	R\$ -	0,00%	R\$ -	0,00%	R\$ -
R - MICROREVESTIMENTO ASFALTICO	R\$ -	0,00%	R\$ -	0,00%	R\$ -
- TOTAL GERAL	R\$ 1.358.911,64	100%	R\$ 1.585.053,58	100%	R\$ 226.141,94

ITEM		CÓDIGO	DESCRIÇÃO	UNID.	R\$ UNIT	QUANT. TOTAL EXECUTADA	R\$ TOTAL EXECUTADA	QUANT. POSSIVEL MEDIR	R\$ POSSIVEL MEDIR
ADMINISTRAÇÃO LOCAL							134.798,96		40.113,18
VISITA DO PREFEITO A USINA:			28/02/2020						
DATA DE MOBILIZAÇÃO:			09/03/2020						
PRAZO DE EXECUÇÃO		28/06/2020	À 12/07/2020	=	15 DIAS CORRIDOS	=	0,50 MÊSES		2,00 FRENTES
HORAS NORMAIS / MÊS TRABALHO							185 HORAS		
01	AD 39.05.0134 (I)	ENGENHEIRO, ARQUITETO OU GEÓLOGO SÊNIOR (INCLUSIVE ENCARGOS SOCIAIS),(DESONERADO)		H	185,76	277,50	51.548,40	-	-
Osvaldo Peçanha - Engenheiro Civil - Gestor de Unidade de Negócio José Renato Maia - Engenheiro Civil - Engenheiro de Produção da Obra Fernando Santos - Arquiteto e Urbanista - Planejamento e Controle			3,00 und x 0,50 mês x 185,00 h/mês	=		277,50 277,50			
02	AD 39.05.0128 (I)	ENGENHEIRO OU ARQUITETO, COORDENADOR GERAL DE PROJETOS OU SUPERVISOR DE OBRAS (INCLUSIVE ENCARGOS SOCIAIS),(DESONERADO)		H	129,95	185,00	24.040,64	-	-
Vinicius Benevides - Engenheiro Civil - Diretor Operacional e Supervisor da Obra Gilberto Assumpção - Engenheiro de Segurança do Trabalho (Conforme NR 4)			2,00 und x 0,50 mês x 185,00 h/mês	=		185,00 185,00			
03	AD 39.05.0116 (I)	ENCARREGADO (INCLUSIVE ENCARGOS SOCIAIS),(DESONERADO)		H	27,49	462,50	12.714,12	462,50	12.714,12
Ailton Gonçalves dos Santos - Encarregado Administrativo Marcelo Barbosa Ribeiro - Encarregado Geral Roberto Cordeiro - Encarregado de Obras Francisco Joaquim - Encarregado de Obras Samuel José Acioli - Encarregado de Obras			5,00 und x 0,50 mês x 185,00 h/mês	=		462,50 462,50			
04	AD 39.05.0086 (I)	TÉCNICO DE NÍVEL MÉDIO (INCLUSIVE ENCARGOS SOCIAIS),(DESONERADO)		H	17,53	462,50	8.107,62	462,50	8.107,62
Marcos Vinicius Singello - Técnico de Medição e Controle Winder Diego Pereira - Técnico de Segurança do Trabalho Pedro Ivo B. Alves - Técnico de Segurança do Trabalho (Conforme NR 4) Everton Ferraz - Técnico de Medição e Controle Rafael da Anunciação Barros - Técnico de Medição e Controle			5,00 und x 0,50 mês x 185,00 h/mês	=		462,50 462,50			
05	AD 39.05.0068 (I)	APONTADOR (INCLUSIVE ENCARGOS SOCIAIS),(DESONERADO)		H	22,82	462,50	10.554,66	-	-
Juarez Almeida Gonçalves - Auxiliar Administrativo Denis Bezerra da Silva - Apontador Givanildo Santos Andrade - Apontador Cleivaldo Santos Freitas - Apontador Philip de Oliveira Pinheiro - Apontador			5,00 und x 0,50 mês x 185,00 h/mês	=		462,50 462,50			
06	CE 04.10.0188 (I)	LABORATORISTA DE SERVIÇOS TÉCNICOS ESPECIALIZADOS DE CONSULTORIA DE ENGENHARIA E ARQUITETURA.(DESONERADO)		H	9,97	92,50	922,67	-	-
Renato Oliveira de Azevedo Silva - Laboratorista de Solos			1,00 und x 0,50 mês x 185,00 h/mês	=		92,50 92,50			
07	CE 04.10.0080 (I)	AUXILIAR DE LABORATORISTA DE SERVIÇOS TÉCNICOS ESPECIALIZADOS DE CONSULTORIA DE ENGENHARIA E ARQUITETURA.(DESONERADO)		H	8,89	92,50	822,33	-	-
Thiago Lucindo Ferreira - Auxiliar de Laboratório			1,00 und x 0,50 mês x 185,00 h/mês	=		92,50 92,50			
08	AD 39.05.0218 (A)	VIGIA (INCLUSIVE ENCARGOS SOCIAIS),(DESONERADO)		H	14,70	462,50	6.797,08	-	-
Alexsandre Silva Barreto De Freitas - Vigia Reinaldo Rangel Soares - Vigia Ademir Da Silva - Vigia Crelio De Oliveira Gomes - Vigia Edmilso Gevezier - Vigia			5,00 und x 0,50 mês x 185,00 h/mês	=		462,50 462,50			
09	AD 14.15.0401 (B)	CAMINHONETA DE SERVIÇO, CAPACIDADE DE 7 PASSAGEIROS OU 600 KG, COM MOTORISTA, MATERIAL DE OPERAÇÃO E MATERIAL DE MANUTENÇÃO, COM AS SEGUINTE ESPECIFICAÇÕES MÍNIMAS: A GASOLINA DE 83CV, AUTONOMIA DE 3000 KM/MÊS. CUSTO MENSAL.(DESONERADO)		UN.MÊS	5.396,73	2,00	10.793,46	2,00	10.793,46
			1,00 und x 2,00 frentes x 0,50 mês	=		1,00			
			2,00 und x 0,50 mês	=		1,00 2,00			
10	AD 14.15.0750 (B)	VEÍCULO DE SERVIÇO, MOTOR 1,0, COM AR CONDICIONADO, DIREÇÃO HIDRÁULICA, RÁDIO, INCLUSIVE COMBUSTÍVEL, SEGURO, LUBRIFICAÇÃO, MANUTENÇÃO, LICENCIAMENTO, QUILOMETRAGEM LIVRE, SEM MOTORISTA. CUSTO MENSAL.(DESONERADO)		UN.MÊS	4.248,99	2,00	8.497,98	2,00	8.497,98
			1,00 und x 2,00 frentes x 0,50 mês	=		1,00			
			2,00 und x 0,50 mês	=		1,00 2,00			

ITEM		CÓDIGO	DESCRIÇÃO				UNID.	R\$ UNIT	QUANT. TOTAL EXECUTADA	R\$ TOTAL EXECUTADA	QUANT. POSSIVEL	R\$ POSSIVEL MEDIR	
Processo: 0006/300120/2020 Código da Obra: 6.150													
PRESTAÇÃO DE SERVIÇOS DE RECUPERAÇÃO DOS PAVIMENTOS NOS LOGRADOUROS RELACIONADOS NA ÁREA DA AP - 4 - PROGRAMA PAVIMENTARIO													
CANTEIRO DE OBRAS													
425,36													
0,00													
	PRAZO DE EXECUÇÃO	28/06/2020	À	12/07/2020	=	15	DIAS CORRIDOS	=	0,50	MÊSES	2,00	FRENTES	
	HORAS NORMAIS / MÊS TRABALHO								185	HORAS			
01	AD 19.15.0050 (I)						CONTAINER ESCRITÓRIO, MODELO PADRÃO, MEDINDO: (6X2,4X2,55)M, EM ESTRUTURA DE AÇO, COMPOSTO POR PISO DE MADEIRA CORRIDA, PAREDES FORRADAS COM COMPENSADO NAVAL, TETO COM ISOLAMENTO TÉRMICO, COM 1 PORTA DE (0,80X2,10)M, 2 BASCULANTES DE (1,20X1,20)M, WC COM PIA, VASO SANITÁRIO E CHUVEIRO, ENTRADA PARA AR CONDICIONADO COM SUPORTE E TOMADA 3P, 2 PONTOS DE ILUMINAÇÃO, 2 TOMADAS ELÉTRICAS, DISTRIBUIÇÃO INTERNA DAS INSTALAÇÕES ELÉTRICAS E HIDRÁULICAS ATÉ O PONTO DE ENTRADA/SAÍDA DA UNIDADE E PESO APROXIMADO DE 2T, EXCLUSIVE CARGA, DESCARGA E TRANSPORTE IDA E VOLTA AO CANTEIRO. ALUGUEL MENSAL (DESONERADO)	UN.MÊS	425,37	1,00	425,36	-	-
	ADMINISTRAÇÃO	2,00	und	x		0,50	mês	=	1,00		1,00		

DS
BM

DS
DS

		PRESTAÇÃO DE SERVIÇOS DE RECUPERAÇÃO DOS PAVIMENTOS NOS LOGRADOUROS RELACIONADOS NA ÁREA DA AP - 4 - PROGRAMA PAVIMENTARIO				Processo: 0006/300120/2020 Código da Obra: 6.150		
ITEM	CÓDIGO	DESCRIÇÃO	UNID.	R\$ UNIT	QUANT. TOTAL EXECUTADA	R\$ TOTAL EXECUTADA	QUANT. POSSIVEL MEDIR	R\$ POSSIVEL MEDIR
CONSULTORIA E APOIO TÉCNICO					17.774,30			
PRAZO DE EXECUÇÃO		28/06/2020 À 12/07/2020 = 15 DIAS CORRIDOS			0,50	MÊSES	2,00	FRENTES
HORAS NORMAIS / MÊS TRABALHO					185	HORAS		
01	AD 39.05.0212 (I)	TOPÓGRAFO A - SERVIÇOS DE CAMPO E ESCRITÓRIO, COM RESPONSABILIDADE DE DIRIGÍ-LOS (INCLUSIVE ENCARGOS SOCIAIS).(DESONERADO)	H	33,06	185,00	6.116,39	-	-
		1,00 und x 2,00 frentes x 0,50 mês x 185,00 h/mês			=	<u>185,00</u> 185,00		
02	AD 39.05.0092 (I)	AUXILIAR DE TOPOGRAFIA - SERVIÇOS DE CAMPO (INCLUSIVE ENCARGOS SOCIAIS).(DESONERADO)	H	20,02	370,00	7.408,92	-	-
		2,00 und x 2,00 frentes x 0,50 mês x 185,00 h/mês			=	<u>370,00</u> 370,00		
03	AD 14.15.0750 (B)	VEÍCULO DE SERVIÇO, MOTOR 1.0, COM AR CONDICIONADO, DIREÇÃO HIDRÁULICA, RÁDIO, INCLUSIVE COMBUSTÍVEL, SEGURO, LUBRIFICAÇÃO, MANUTENÇÃO, LICENCIAMENTO, QUILOMETRAGEM LIVRE, SEM MOTORISTA. CUSTO MENSAL.(DESONERADO)	UN.MÊS	4.248,99	1,00	4.248,99	1,00	4.248,99
		1,00 und x 2,00 frentes x 0,50 mês			=	<u>1,00</u> 1,00		

DS

DS

BM

DS

DS





**PRESTAÇÃO DE SERVIÇOS DE RECUPERAÇÃO DOS
PAVIMENTOS NOS LOGRADOUROS RELACIONADOS
NA ÁREA DA AP - 4 - PROGRAMA PAVIMENTARIO**

Processo: 0006/300120/2020
Código da Obra: 6.150

ITEM	CÓDIGO	DESCRIÇÃO	UNID.	R\$ UNIT	QUANT. TOTAL EXECUTADA	R\$ TOTAL EXECUTADA	QUANT. POSSIVEL MEDIR	R\$ POSSIVEL MEDIR			
MOBILIZAÇÃO E DESMOBILIZAÇÃO						2.945,17		2.945,17			
		PRAZO DE EXECUÇÃO	28/06/2020	À	12/07/2020	=	15 DIAS CORRIDOS	=	0,50 MESES	2,00 FRENTES	
		FRESADORA DE ASFALTO	14.450,00	KG X	1,00	UND	=	14,45	T		
		VIBRO-ACABADORA DE ASFALTO	10.500,00	KG X	1,00	UND	=	10,50	T		
		ROLO COMPACTADOR TANDEM	9.400,00	KG X	1,00	UND	=	9,40	T		
		ROLO COMPACTADOR DE PNEU	9.000,00	KG X	1,00	UND	=	9,00	T		
		RETRO ESCAVADEIRA	9.439,00	KG X	1,00	UND	=	9,44	T		
		MINI CARREGADEIRA	629,00	KG X	2,00	UND	=	1,26	T		
							=	54,05	T		
01	AD 19.25.0310 (/)	PLACA DE IDENTIFICAÇÃO DE OBRA PÚBLICA, CONFECCIONADO EM CHAPA DE PET 2,0MM, FUNDO, TEXTOS E SÍMBOLOS EM VINIL AUTO ADESIVO E ESTRUTURA DE REQUADRO, SUPORTE ESTRUTURADO EM PEÇA DE MADEIRA SERRADA DE (7,5 X 7,5)CM PINTADO, INCLUSIVE TRANSPORTE. FORNECIMENTO E COLOCAÇÃO.(DESONERADO)				M2	415,07	-	-	-	
			-	und x	2,00	m x	1,40	m	=	-	
02	AD 14.10.0050 (/)	CARGA E DESCARGA DE EQUIPAMENTOS PESADOS EM CARRETAS, EXCLUSIVE O CUSTO HORÁRIO DO EQUIPAMENTO, DURANTE A OPERAÇÃO.(DESONERADO)				T	38,86	54,05	2.100,26	54,05	
		CANTEIRO -> FRENTE DE SERVIÇO	54,05	t x	1,00	operações	=	54,05			
								54,05			
03	AD 14.10.0300 (/)	TRANSPORTE DE EQUIPAMENTOS PESADOS EM CARRETAS, EXCLUSIVE A CARGA E DESCARGA E O CUSTO HORÁRIO DOS EQUIPAMENTOS TRANSPORTADOS.(DESONERADO)				T.KM	1,62	521,55	844,91	521,55	
		CANTEIRO -> FRENTE DE SERVIÇO	54,05	t x	1,00	operações x	9,65	km	Estrada do Gabinal	=	521,55
										TOTAL	521,55

DS

BM

DS

DS

DS



**PRESTAÇÃO DE SERVIÇOS DE RECUPERAÇÃO DOS
PAVIMENTOS NOS LOGRADOUROS RELACIONADOS
NA ÁREA DA AP - 4 - PROGRAMA PAVIMENTARIO**

Processo: 0006/300120/2020
Código da Obra: 6.150

ITEM	CÓDIGO	DESCRIÇÃO	UNID.	R\$ UNIT	QUANT. TOTAL	R\$ TOTAL EXECUTADA	QUANT. POSSIVEL MEDIR	R\$ POSSIVEL MEDIR
EQUIPE DE APOIO OPERACIONAL						50.208,65		39.201,50
		PRAZO DE EXECUÇÃO 28/06/2020 À 12/07/2020 = 15 DIAS CORRIDOS		=	0,50	MÊSES	2,00	FRENTES
		HORAS NORMAIS / MÊS TRABALHO			185	HORAS		
01	SC 09.05.1450 (I)	SERVENTE (INCLUSIVE ENCARGOS SOCIAIS),(DESONERADO)	H	14,38	1.665,00	23.942,70	1.665,00	23.942,70
		9,00 und x 2,00 frentes x 0,50 mês x 185,00 h/mês		=	1.665,00			
					1.665,00			
02	SC 09.05.1350 (I)	RASTILHEIRO (INCLUSIVE ENCARGOS SOCIAIS),(DESONERADO)	H	19,83	555,00	11.007,15	-	-
		3,00 und x 2,00 frentes x 0,50 mês x 185,00 h/mês		=	555,00			
					555,00			
03	SC 09.05.1200 (I)	PEDREIRO (INCLUSIVE ENCARGOS SOCIAIS),(DESONERADO)	H	21,38	370,00	7.910,60	370,00	7.910,60
		2,00 und x 2,00 frentes x 0,50 mês x 185,00 h/mês		=	370,00			
					370,00			
04	SC 09.05.0900 (I)	MARTELETEIRO (INCLUSIVE ENCARGOS SOCIAIS),(DESONERADO)	H	19,86	370,00	7.348,20	370,00	7.348,20
		2,00 und x 2,00 frentes x 0,50 mês x 185,00 h/mês		=	370,00			
					370,00			

DS
BM

DS
DS



**PRESTAÇÃO DE SERVIÇOS DE RECUPERAÇÃO
DOS PAVIMENTOS NOS LOGRADOUROS
RELACIONADOS NA ÁREA DA AP - 4 -
PROGRAMA PAVIMENTARIO**

Processo: 0006/300120/2020
Código da Obra: 6.150

ITEM	CÓDIGO	DESCRIÇÃO	UNID.	R\$ UNIT	QUANT. TOTAL EXECUTADA	R\$ TOTAL EXECUTADA	QUANT. POSSIVEL MEDIR	R\$ POSSIVEL MEDIR
EQUIPAMENTO DE APOIO OPERACIONAL						112.522,93		68.910,73
PRAZO DE EXECUÇÃO		28/06/2020 À 12/07/2020 = 15 DIAS CORRIDOS		=	0,50	MÊSES	2,00	FRENTE
HORAS NORMAIS / MÊS TRABALHO					185	HORAS		
01	EQ 14.05.0380 (I)	MINICARREGADEIRA, COM OPERADOR, MATERIAL DE OPERAÇÃO E MATERIAL DE MANUTENÇÃO, E AS SEGUINTE ESPECIFICAÇÕES MÍNIMAS: MOTOR DIESEL DE 50CV, PESO DE OPERAÇÃO DE 2,5T, CAPACIDADE DE OPERAÇÃO DE 680KG, FORÇA DE DESAGREGAÇÃO DE 1.400KGF, ALTURA DE DESCARGA DE 2,3M. CUSTO HORÁRIO PRODUTIVO.(DESONERADO)	H	84,64	259,00	21.921,76	259,00	21.921,76
		2,00 und x 2,00 frentes x 0,50 mês x 129,50 h/mês		=	259,00			259,00
02	EQ 14.05.0386 (I)	MINICARREGADEIRA, COM OPERADOR E AS SEGUINTE ESPECIFICAÇÕES MÍNIMAS: MOTOR DIESEL DE 50CV, PESO DE OPERAÇÃO DE 2,5T, CAPACIDADE DE OPERAÇÃO DE 680KG, FORÇA DE DESAGREGAÇÃO DE 1.400KGF, ALTURA DE DESCARGA DE 2,3M. CUSTO HORÁRIO IMPRODUTIVO (MOTOR DESLIGADO).(DESONERADO)	H	32,87	111,00	3.648,57	111,00	3.648,57
		2,00 und x 2,00 frentes x 0,50 mês x 55,50 h/mês		=	111,00			111,00
03	EQ 44.05.0100 (B)	COMPRESSOR DE AR, PORTÁTIL E REBOCÁVEL, SEM OPERADOR, COM MATERIAL DE OPERAÇÃO E MATERIAL DE MANUTENÇÃO, COM AS SEGUINTE ESPECIFICAÇÕES MÍNIMAS: MOTOR DIESEL DE 40CV, PRESSÃO DE TRABALHO DE 102PSI, DESCARGA LIVRE DE 170PCM. CUSTO HORÁRIO PRODUTIVO.(DESONERADO)	H	64,07	259,00	16.594,13	259,00	16.594,13
		2,00 und x 2,00 frentes x 0,50 mês x 129,50 h/mês		=	259,00			259,00
04	EQ 44.05.0106 (I)	COMPRESSOR DE AR, PORTÁTIL E REBOCÁVEL, SEM OPERADOR, COM AS SEGUINTE ESPECIFICAÇÕES MÍNIMAS: MOTOR DIESEL DE 40CV, PRESSÃO DE TRABALHO DE 102PSI, DESCARGA LIVRE DE 170PCM. CUSTO HORÁRIO IMPRODUTIVO (MOTOR DESLIGADO).(DESONERADO)	H	5,65	111,00	627,15	111,00	627,15
		2,00 und x 2,00 frentes x 0,50 mês x 55,50 h/mês		=	111,00			111,00
05	EQ 44.05.0600 (A)	ROMPEDOR PNEUMÁTICO, PESO DE 32,6KG, COM MATERIAL DE MANUTENÇÃO, EXCLUSIVE O OPERADOR, PONTEIRO E MANGUEIRA, COM AS SEGUINTE ESPECIFICAÇÕES MÍNIMAS: CONSUMO DE AR DE 38,8L/S, FREQUÊNCIA DE IMPACTOS 1110 IMPACTOS/MIN. CUSTO HORÁRIO PRODUTIVO.(DESONERADO)	H	1,79	129,50	231,80	129,50	231,80
		1,00 und x 2,00 frentes x 0,50 mês x 129,50 h/mês		=	129,50			129,50
06	EQ 44.05.0606 (I)	ROMPEDOR PNEUMÁTICO, PESO DE 32,6KG, EXCLUSIVE O OPERADOR, PONTEIRO E MANGUEIRA, COM AS SEGUINTE ESPECIFICAÇÕES MÍNIMAS: CONSUMO DE AR DE 38,8L/S, FREQUÊNCIA DE IMPACTOS 1110 IMPACTOS/MIN. CUSTO HORÁRIO IMPRODUTIVO (MOTOR DESLIGADO).(DESONERADO)	H	1,19	55,50	66,04	55,50	66,04
		1,00 und x 2,00 frentes x 0,50 mês x 55,50 h/mês		=	55,50			55,50
07	EQ 44.05.0059 (I)	MANGUEIRA PARA COMPRESSOR DE AR, DUAS LONAS, DIÂMETRO DE 3/4". CUSTO HORÁRIO CORRIDO POR DECÂMETRO.(DESONERADO)	H.DAM	0,09	370,00	33,30	370,00	33,30
		2,00 und x 2,00 frentes x 0,50 mês x 185,00 h/mês		=	370,00			370,00
08	EQ 04.05.0062 (C)	CAMINHÃO BASCULANTE, CAPACIDADE DE 5M3, COM MOTORISTA, MATERIAL DE OPERAÇÃO, MATERIAL DE MANUTENÇÃO E LICENCIAMENTO, COM AS SEGUINTE ESPECIFICAÇÕES MÍNIMAS: MOTOR DIESEL DE 208CV. CUSTO MENSAL.(DESONERADO)	UN.MÊS	8.744,69	1,00	8.744,69	1,00	8.744,69
		1,00 und x 2,00 frentes x 0,50 mês		=	1,00			1,00
09	EQ 04.05.0312 (B)	CAMINHÃO CARROCERIA FIXA, CAPACIDADE DE 3,5T, COM MOTORISTA, MATERIAL DE OPERAÇÃO, MATERIAL DE MANUTENÇÃO E LICENCIAMENTO, COM AS SEGUINTE ESPECIFICAÇÕES MÍNIMAS: MOTOR DIESEL DE 85CV. CUSTO MENSAL.(DESONERADO)	UN.MÊS	8.784,89	1,00	8.784,89	1,00	8.784,89
		1,00 und x 2,00 frentes x 0,50 mês		=	1,00			1,00
10	EQ 04.05.0615 (B)	CAMINHÃO TANQUE, CAPACIDADE DE 10.000L, COM MOTORISTA, MATERIAL DE OPERAÇÃO E MATERIAL DE MANUTENÇÃO, COM AS SEGUINTE ESPECIFICAÇÕES MÍNIMAS: MOTOR DIESEL DE 142CV, BOMBA D'ÁGUA E MANGOTE COM 50M DE EXTENSÃO. CUSTO HORÁRIO PRODUTIVO.(DESONERADO)	H	131,97	129,50	17.090,10	-	-
		1,00 und x 2,00 frentes x 0,50 mês x 129,50 h/mês		=	129,50			129,50
11	EQ 04.05.0621 (A)	CAMINHÃO TANQUE, CAPACIDADE DE 10.000L, COM MOTORISTA, COM AS SEGUINTE ESPECIFICAÇÕES MÍNIMAS: MOTOR DIESEL DE 142CV, BOMBA D'ÁGUA E MANGOTE COM 50M DE EXTENSÃO. CUSTO HORÁRIO IMPRODUTIVO (MOTOR DESLIGADO).(DESONERADO)	H	22,84	55,50	1.267,74	-	-
		1,00 und x 2,00 frentes x 0,50 mês x 55,50 h/mês		=	55,50			55,50
12	SC 14.05.0050 (I)	ÁGUA COMERCIAL. FORNECIMENTO, EXCLUSIVE TRANSPORTE.(DESONERADO)	M3	13,44	200,00	2.688,31	-	-
		1,00 und x 2,00 frentes x 0,50 mês x 200,00 m3/mês		=	200,00			200,00
13	EQ 14.05.0461 (A)	PÁ-CARREGADEIRA (CARREGADOR FRONTAL) SOBRE RODAS, CAPACIDADE RASA DE 2,66M3, COM OPERADOR, MATERIAL DE OPERAÇÃO E MATERIAL DE MANUTENÇÃO, COM AS SEGUINTE ESPECIFICAÇÕES MÍNIMAS: MOTOR DIESEL DE 183,7CV. CUSTO HORÁRIO PRODUTIVO.(DESONERADO)	H	278,75	64,75	18.049,27	-	-
		1,00 und x 1,00 frentes x 0,50 mês x 129,50 h/mês		=	64,75			64,75
14	EQ 14.05.0467 (I)	PÁ-CARREGADEIRA (CARREGADOR FRONTAL) SOBRE RODAS, CAPACIDADE RASA DE 2,66M3, COM OPERADOR, COM AS SEGUINTE ESPECIFICAÇÕES MÍNIMAS: MOTOR DIESEL DE 183,7CV. CUSTO HORÁRIO IMPRODUTIVO (MOTOR DESLIGADO).(DESONERADO)	H	87,66	27,75	2.432,49	-	-
		1,00 und x 1,00 frentes x 0,50 mês x 55,50 h/mês		=	27,75			27,75

DS

DS

DS

DS



**PRESTAÇÃO DE SERVIÇOS DE RECUPERAÇÃO
DOS PAVIMENTOS NOS LOGRADOUROS
RELACIONADOS NA ÁREA DA AP - 4 -
PROGRAMA PAVIMENTARIO**

Processo: 0006/300120/2020
Código da Obra: 6.150

ITEM	CÓDIGO	DESCRIÇÃO	UNID.	R\$ UNIT	QUANT. TOTAL EXECUTADA	R\$ TOTAL EXECUTADA	QUANT. POSSIVEL MEDIR	R\$ POSSIVEL MEDIR
15	SC 09.05.1100 (I)	OPERADOR DE MÁQUINAS EM CONSTRUÇÃO CIVIL (INCLUSIVE ENCARGOS SOCIAIS).(DESONERADO)	H	22,32	370,00	8.258,40	370,00	8.258,40
		2,00 und x 2,00 frentes x 0,50 mês x 185,00 h/mês		=	370,00			370,00
16	AD 19.05.0500 (I)	ALUGUEL DE BANHEIRO QUIMICO, INCLUINDO TRANSPORTE DE IDA E VOLTA, MANUTENÇÃO E HIGIENIZAÇÃO 3 VEZES POR SEMANA. MODELO LUXO, DIMENSÕES 2,31 X 1,15 X 1,15M.(DESONERADO)	UN.MÊS	1.042,15	2,00	2.084,29	-	-
		2,00 und x 2,00 frentes x 0,50 mês		=	2,00			2,00

DS
BM

DS
DS

ITEM		CÓDIGO	DESCRIÇÃO	UNID.	R\$ UNIT	QUANT. TOTAL EXECUTADA	R\$ TOTAL EXECUTADA	QUANT. POSSIVEL MEDIR	R\$ POSSIVEL MEDIR
						93.118,71			93.118,71
SINALIZAÇÃO DE OBRAS									
PRAZO DE EXECUÇÃO		28/06/2020	À	12/07/2020	=	15	DIAS CORRIDOS		
HORAS NORMAIS / MÊS TRABALHO							0,50	MÊSES	2,00
							185	HORAS	
01	SC 09.10.0150 (I)		OPERADOR DE TRÁFEGO, NÍVEL SÊNIOR, COM TODO O SEU EPI, COLETE, CAPA, BONÉ, APITO, (INCLUSIVE ENCARGOS SOCIAIS),(DESONERADO)	H	17,87	185,00	3.305,95	185,00	3.305,95
		1,00	und x	2,00	frentes x	0,50	mês x	185,00	h/mês
							185,00		
02	SC 09.05.1450 (I)		SERVENTE (INCLUSIVE ENCARGOS SOCIAIS),(DESONERADO)	H	14,38	1.110,00	15.961,80	1.110,00	15.961,80
		6,00	und x	2,00	frentes x	0,50	mês x	185,00	h/mês
							1.110,00		
03	AD 24.05.0200 (I)		ALUGUEL DE CAVALETE PLÁSTICO UNIVERSAL DE POLIETILENO DE ALTO IMPACTO, NA COR BRANCA, COM PAINÉIS DE FITA REFLETIVA NA DIMENSÕES (1,15X0,61)M, PERMITINDO ADAPTAÇÃO DE ATÉ 2 PISCAS ALERTAS E PLACAS DE SINALIZAÇÕES DIVERSAS, DE ACORDO COM O MANUAL DO DNSR E CET-RIO, COM MAIS ACESSÓRIOS, INCLUINDO 1 PISCA ALERTA, PRIMEIRA COLOCAÇÃO E RETIRADA NO FINAL DA OBRA,(DESONERADO)	UN.MÊS	55,33	45,00	2.489,85	45,00	2.489,85
		45,00	und x	2,00	frentes x	0,50	mês		
							45,00		
04	AD 24.05.0250 (I)		ALUGUEL DE CONE CANALIZADOR EMPILHÁVEL T-TOPDE DE ALTA DENSIDADE DE POLIETILENO INQUEBRÁVEL, COM 1,06M DE ALTURA E 0,33M DE FAIXA REFLETIVA COM BASE DE BORRACHA REMOVÍVEL, PERMITINDO PRESTAÇÃO DE PISCA ALERTA, DE ACORDO COM O MANUAL DO DNSR E CET-RIO, COM MAIS ACESSÓRIOS, INCLUINDO MANUTENÇÃO, COLOCAÇÃO E RETIRADA NO FINAL DA OBRA, EXCLUINDO O PISCA ALERTA,(DESONERADO)	UN.MÊS	51,07	35,00	1.787,45	35,00	1.787,45
		35,00	und x	2,00	frentes x	0,50	mês		
							35,00		
05	AD 24.05.0300 (A)		ALUGUEL DE PISCA ALERTA PARA ADAPTAÇÃO EM CONES CANALIZADORES E CAVALETES,(DESONERADO)	UN.MÊS	38,99	-	-	-	-
		-	und x	2,00	frentes x	0,50	mês		
							-		
06	AD 19.25.0210 (I)		PLACA DE SINALIZAÇÃO PARA OBRA NA VIA PÚBLICA, TIPO CAVALETE ARTICULADO, CONFECCIONADO EM CHAPA PET 2,4MM, FUNDO, TEXTOS E SÍMBOLOS EM VINIL AUTO ADESIVO, ESTRUTURA EM AÇO TRATADO A BASE DE WASH PRIMER, PINTADO PELO PROCESSO ELETROSTÁTICO, NAS DIMENSÕES DE 0,60M X 1,00M. FORNECIMENTO,(DESONERADO)	UN	612,93	10,00	6.129,30	10,00	6.129,30
	Acréscimo de placas nas frentes	5,00	und x	2,00	frentes				
							10,00		
							10,00		
07	AD 24.05.0450 (A)		ROLO DE TELA PLÁSTICA, NAS DIMENSÕES DE (50X1,20)M, NA COR LARANJA, SENDO UTILIZADA 2 VEZES. FORNECIMENTO,(DESONERADO)	M	0,73	-	-	-	-
		-	m						
							-		
08	SC 14.10.0050 (A)		CHAPA DE AÇO DE 3/4", PARA PASSAGEM DE VEÍCULOS SOBRE VALAS, COMPREENDENDO COLOCAÇÃO, USO E RETIRADA, MEDIDA PELA ÁREA DA CHAPA EM CADA APLICAÇÃO, INCLUSIVE MOBILIZAÇÃO, TRANSPORTE, CARGA E DESCARGA E O TRAVAMENTO COM GRAMPOS,(DESONERADO)	M2	755,29	84,00	63.444,36	84,00	63.444,36
		2,00	chapas x	1,50	m2 x	28,00	aplicações		
							84,00		
							84,00		

DS

DS

DS

DS

ITEM		CÓDIGO	DESCRIÇÃO		UNID.	R\$ UNIT	QUANT. TOTAL EXECUTADA	R\$ TOTAL EXECUTADA	QUANT. POSSIVEL MEDIR	R\$ POSSIVEL MEDIR		
FRESAGEM DE PAVIMENTO FLEXIVEL												
							101.814,11					
PRAZO DE EXECUÇÃO		28/06/2020	À	12/07/2020	=	15	DIAS CORRIDOS	=	0,50	MÊSES	2,00	FRENTES
LOGRADOURO		EXTENSÃO (M)	ÁREA (m²)	TOTAL (m³)	DMT (Km)							
Estrada do Rio Grande		4.820,66	43.863,36	1.754,53	2,75							
Estrada do Cafunda		-	-	-	-							
Rua Comandante Rubens Silva		231,20	1.534,68	34,93	9,50							
Rua Tirol		901,35	5.877,77	276,87	9,50							
Estrada do Gabinal		3.322,53	15.773,71	630,95	8,00							
Av. José Da Silva Azevedo Neto		2.236,50	28.453,67	1.014,39	13,98							
Av. João Cabral de Mello Neto		1.020,85	9.304,69	478,35	14,03							
TOTAL		12.533,09	104.808,08	4.190,02								
PESO ESPECIFICO				2,35	T/M3							
CORTE MECÂNICO COM FRESADORA À FRIO, EM CONCRETO ASFÁLTICO, EM ZONA URBANA COM INTERFERÊNCIAS, INCLUSIVE COLETA DO MATERIAL EM CAMINHÃO BASCULANTE, EXCLUSIVE TRANSPORTE DO MATERIAL.(DESONERADO)												
01	BP 14.05.0060 (A)			M3	137,11	630,95	86.510,00	630,95	86.510,00			
FRESAGEM DE PAVIMENTO FLEXIVEL												
		Volume			=	4.190,02						
		4.190,02	m3			TOTAL	4.190,02					
						MEDIDO	3.559,07					
						TOTAL A MEDIR	630,95					
TRANSPORTE DE CARGA DE QUALQUER NATUREZA; EXCLUSIVE AS DESPESAS DE CARGA E DESCARGA TANTO DE ESPERA DO CAMINHÃO COMO DO SERVENTE OU EQUIPAMENTO AUXILIAR, EM VELOCIDADE REDUZIDA (VM=20KM/H), EM CAMINHÃO BASCULANTE A OLEO DIESEL, COM CAPACIDADE UTIL DE 17T.(DESONERADO)												
02	TC 04.05.0620 (I)			T.KM	0,99	14.140,37	13.984,49	-	-			
FRENTE DE SERVIÇO -> USINA DA PREFEITURA												
		Volume	Peso Espec.	D.M.T.								
Estrada do Rio Grande		1.687,83	m3 x 2,3500	t/m3 x 2,75	KM	=	10.907,63					
Estrada do Cafunda		-	m3 x 2,3500	t/m3 x -	KM	=	-					
Rua Comandante Rubens Silva		34,93	m3 x 2,3500	t/m3 x 9,50	KM	=	779,81					
Rua Tirol		276,87	m3 x 2,3500	t/m3 x 9,50	KM	=	6.181,22					
Estrada do Gabinal		520,12	m3 x 2,3500	t/m3 x 8,00	KM	=	9.778,23					
Av. José Da Silva Azevedo Neto		1.014,39	m3 x 2,3500	t/m3 x 13,98	KM	=	33.325,62					
Av. João Cabral de Mello Neto		478,35	m3 x 2,3500	t/m3 x 14,03	KM	=	15.771,44					
FRENTE DE SERVIÇO -> BOTA-ESPERA												
		Volume	Peso Espec.	D.M.T.								
Estrada do Rio Grande		66,70	m3 x 2,3500	t/m3 x 3,10	KM	=	485,91					
Estrada do Cafunda		-	m3 x 2,3500	t/m3 x -	KM	=	-					
Rua Comandante Rubens Silva		-	m3 x 2,3500	t/m3 x 11,50	KM	=	-					
Rua Tirol		-	m3 x 2,3500	t/m3 x 11,50	KM	=	-					
Estrada do Gabinal		110,83	m3 x 2,3500	t/m3 x 9,65	KM	=	2.513,35					
Av. José Da Silva Azevedo Neto		-	m3 x 2,3500	t/m3 x 13,95	KM	=	-					
Av. João Cabral de Mello Neto		-	m3 x 2,3500	t/m3 x 13,80	KM	=	-					
BOTA-ESPERA -> USINA DA PREFEITURA												
		Volume	Peso Espec.	D.M.T.								
Estrada do Rio Grande		66,70	m3 x 2,3500	t/m3 x 4,30	KM	=	674,00					
Estrada do Cafunda		-	m3 x 2,3500	t/m3 x 4,30	KM	=	-					
Rua Comandante Rubens Silva		-	m3 x 2,3500	t/m3 x 4,30	KM	=	-					
Rua Tirol		-	m3 x 2,3500	t/m3 x 4,30	KM	=	-					
Estrada do Gabinal		110,83	m3 x 2,3500	t/m3 x 4,30	KM	=	1.119,94					
Av. José Da Silva Azevedo Neto		-	m3 x 2,3500	t/m3 x 4,30	KM	=	-					
Av. João Cabral de Mello Neto		-	m3 x 2,3500	t/m3 x 4,30	KM	=	-					
						TOTAL	81.537,15					
						MEDIDO	67.396,78					
						TOTAL A MEDIR	14.140,37					
03	04.018.0015-A			T	0,89	1.482,72	1.319,62	-	-			
FRESAGEM DE PAVIMENTO FLEXIVEL												
		Volume	Peso Espec.			=	9.846,55					
		4.190,02	m3 x 2,3500	t/m3		TOTAL	9.846,55					
						MEDIDO	8.363,83					
						TOTAL A MEDIR	1.482,72					

DS

BM

DS



DS



DS



ITEM		CÓDIGO	DESCRIÇÃO				UNID.	R\$ UNIT	QUANT. TOTAL EXECUTADA	R\$ TOTAL EXECUTADA	QUANT. POSSIVEL MEDIR	R\$ POSSIVEL MEDIR																																			
BINDER																																															
PRAZO DE EXECUÇÃO								28/06/2020	À	12/07/2020	=	15 DIAS CORRIDOS	=	0,50 MÊSES	2,00 FRENTES	38.822,76	37.530,93																														
		BINDER				PINT. LIGAÇÃO	DMT																																								
LOGRADOURO	EXTENSÃO (M)	ÁREA (m²)	TOTAL (T)	VOL. (m³)	ÁREA (m²)	Km																																									
Estrada do Rio Grande	4.820,66	35.840,54	3.915,74	1.666,27	35.840,54	3,10																																									
Estrada do Cafunda	-	-	-	-	-	-																																									
Rua Comandante Rubens Silva	231,20	-	-	-	-	11,50																																									
Rua Tirol	901,35	-	-	-	-	11,50																																									
Estrada do Gabaíral	3.322,53	1.053,75	123,82	52,69	1.053,75	9,05																																									
Av. José Da Silva Azevedo Neto	2.236,50	-	-	-	-	13,95																																									
Av. João Cabral de Mello Neto	1.020,85	-	-	-	-	13,80																																									
TOTAL	12.533,09	36.894,29	4.039,55	1.718,96	36.894,29																																										
PESO ESPECIFICO			2,35	T/M3																																											
01	BP 09.05.0400 (B)	PINTURA DE LIGAÇÃO, INCLUSIVE LIMPEZA DO TRECHO A SER TRABALHADO.(DESONERADO)				M2	2,31	1.053,75	2.434,16	1.053,75	2.434,16																																				
		Area	36,894,29	m2	=	36,894,29	TOTAL	36,894,29	MEDIDO	35,840,54	TOTAL A MEDIR	1,053,75																																			
02	BP 09.05.0050 (A)	CONCRETO BETUMINOSO USINADO A QUENTE, PARA CAMADA INTERMEDIÁRIA (BINDER), DE ACORDO COM AS ESPECIFICAÇÕES DA PCRJ; EXCLUSIVE TRANSPORTE DA USINA PARA A PISTA E ESPALHAMENTO DA MISTURA.(DESONERADO)				T	279,99	123,82	34.668,36	123,82	34.668,36																																				
		Volume	1,718,96	m3 x	P. Esp.	2,35	t/m³	=	4,039,55	TOTAL	4,039,55	MEDIDO	3,915,73	TOTAL A MEDIR	123,82																																
03	BP 09.05.0300 (I)	ESPALHAMENTO COM VIBRO ACABADORA CONVENCIONAL E COMPACTAÇÃO MECÂNICA DE QUALQUER TIPO DE CONCRETO ASFÁLTICO USINADO A QUENTE, EXECUTADO DE ACORDO COM AS ESPECIFICAÇÕES DA PCRJ. EXCLUSIVE OS MATERIAIS.(DESONERADO)				T	3,46	123,82	428,41	123,82	428,41																																				
		Volume	1,718,96	m3 x	P. Esp.	2,35	t/m³	=	4,039,55	TOTAL	4,039,55	MEDIDO	3,915,73	TOTAL A MEDIR	123,82																																
04	TC 04.05.0620 (I)	TRANSPORTE DE CARGA DE QUALQUER NATUREZA; EXCLUSIVE AS DESPESAS DE CARGA E DESCARGA TANTO DE ESPERA DO CAMINHÃO COMO DO SERVENTE OU EQUIPAMENTO AUXILIAR, EM VELOCIDADE REDUZIDA (VM=20KM/H), EM CAMINHÃO BASCULANTE A OLEO DIESEL, COM CAPACIDADE UTIL DE 17T.(DESONERADO)				T.KM	0,99	1.194,82	1.181,64	-	-																																				
		Peso Total	3,915,74	t x	D.M.T.	3,10	km	=	12,138,79	Estrada do Rio Grande	-	t x	-	km	Estrada do Cafunda	-	t x	11,50	km	Rua Comandante Rubens Silva	-	t x	11,50	km	Rua Tirol	123,82	t x	9,65	km	Estrada do Gabaíral	-	t x	13,95	km	Av. José Da Silva Azevedo Neto	-	t x	13,80	km	Av. João Cabral de Mello Neto	-	TOTAL	13,333,61	MEDIDO	12,138,79	TOTAL A MEDIR	1,194,82
05	04.018.0015-A	RECEBIMENTO DE CARGA,DESCARGA E MANOBRA DE CAMINHÃO BASCULANTE DE 10M3 OU 15T				T	0,89	123,82	110,19	-	-																																				
		Peso Total	4,039,55	T	=	4,039,55	TOTAL	4,039,55	MEDIDO	3,915,73	TOTAL A MEDIR	123,82																																			

DS
BM

DS
DS

ITEM	CÓDIGO	DESCRIÇÃO	UNID.	R\$ UNIT	QUANT. TOTAL EXECUTADA	R\$ TOTAL EXECUTADA	QUANT. POSSIVEL	R\$ POSSIVEL MEDIR	
CBUQ COM CAP CONVENCIONAL						0,00		0,00	
PRAZO DE EXECUÇÃO		28/06/2020	À	12/07/2020	=	15 DIAS CORRIDOS	=	0,50 MÊSES	2,00 FRENTE
		CAPA		PINT. LIGAÇÃO	DMT				
		EXTENSÃO (M)	ÁREA (m²)	TOTAL (T)	VOL. (m³)	ÁREA (m²)	Km		
LOGRADOURO									
Estrada do Rio Grande		4.820,66	18.989,93	2.231,32	949,50	18.989,93	3,10		
Estrada do Cafunda		-	-	-	-	-	-		
Rua Comandante Rubens Silva		231,20	-	-	-	-	11,50		
Rua Tirol		901,35	-	-	-	-	11,50		
Estrada do Gabinal		3.322,53	-	-	-	-	9,65		
Av. José Da Silva Azevedo Neto		2.236,50	28.453,87	4.012,00	1.707,23	28.453,87	13,95		
Av. João Cabral de Mello Neto		1.020,85	9.304,69	1.133,54	482,36	9.304,69	13,80		
TOTAL		12.533,09	56.748,49	7.376,86	3.139,09	56.748,49			
PESO ESPECIFICO				2,35	T/M3				
01	BP 09.05.0400 (B)	PINTURA DE LIGAÇÃO, INCLUSIVE LIMPEZA DO TRECHO A SER TRABALHADO.(DESONERADO)		M2	2,31	-	-	-	
		Área	m2	=	56.748,49	TOTAL	56.748,49		
		56.748,49				MEDIDO	56.748,49		
						TOTAL A MEDIR	-		
02	BP 09.05.0100 (A)	CONCRETO BETUMINOSO USINADO A QUENTE, PARA CAMADA DE ROLAMENTO, DE ACORDO COM AS ESPECIFICAÇÕES DA PCRJ; EXCLUSIVE TRANSPORTE DA USINA PARA A PISTA E ESPALHAMENTO DA MISTURA.(DESONERADO)		T	374,18	-	-	-	
		Volume	m3 x	P. Esp.	t/m³	=	7.376,86		
		3.139,09		2,35			TOTAL	7.376,86	
							MEDIDO	7.376,86	
						TOTAL A MEDIR	-		
03	BP 09.05.0300 (I)	ESPALHAMENTO COM VIBRO ACABADORA CONVENCIONAL E COMPACTAÇÃO MECÂNICA DE QUALQUER TIPO DE CONCRETO ASFÁLTICO USINADO A QUENTE, EXECUTADO DE ACORDO COM AS ESPECIFICAÇÕES DA PCRJ, EXCLUSIVE OS MATERIAIS.(DESONERADO)		T	3,46	-	-	-	
		Volume	m3 x	P. Esp.	t/m³	=	7.376,86		
		3.139,09		2,35			TOTAL	7.376,86	
							MEDIDO	7.376,86	
						TOTAL A MEDIR	-		
04	TC 04.05.0620 (I)	TRANSPORTE DE CARGA DE QUALQUER NATUREZA; EXCLUSIVE AS DESPESAS DE CARGA E DESCARGA TANTO DE ESPERA DO CAMINHÃO COMO DO SERVENTE OU EQUIPAMENTO AUXILIAR, EM VELOCIDADE REDUZIDA (VM=20KM/H), EM CAMINHÃO BASCULANTE A OLEO DIESEL, COM CAPACIDADE UTIL DE 17T.(DESONERADO)		T.KM	0,99	-	-	-	
		Peso Total		D.M.T.	km	=	6.917,08		
		2.231,32	t x	3,10					
		Estrada do Rio Grande	-	-	km	=	-		
		Estrada do Cafunda	-	-	km	=	-		
		Rua Comandante Rubens Silva	-	-	km	=	-		
		Rua Tirol	-	-	km	=	-		
		Estrada do Gabinal	-	-	km	=	-		
		Av. José Da Silva Azevedo Neto	4.012,00	t x	13,95	km	=	55.967,34	
		Av. João Cabral de Mello Neto	1.133,54	t x	13,80	km	=	15.642,89	
							TOTAL	78.527,31	
							MEDIDO	78.527,31	
						TOTAL A MEDIR	-		
05	04.018.0015-A	RECEBIMENTO DE CARGA,DESCARGA E MANOBRA DE CAMINHÃO BASCULANTE DE 10M3 OU 15T		T	0,89	-	-	-	
		Peso Total		T		=	7.376,86		
		7.376,86					TOTAL	7.376,86	
							MEDIDO	7.376,86	
						TOTAL A MEDIR	-		



**PRESTAÇÃO DE SERVIÇOS DE RECUPERAÇÃO DOS
PAVIMENTOS NOS LOGRADOUROS RELACIONADOS NA
ÁREA DA AP - 4 - PROGRAMA PAVIMENTARIO**

Processo: 0006/300120/2020
Código da Obra: 6.150

ITEM	CÓDIGO	DESCRIÇÃO	UNID.	R\$ UNIT	QUANT. TOTAL EXECUTADA	R\$ TOTAL EXECUTADA	QUANT. POSSIVEL	R\$ POSSIVEL MEDIR	
CBUQ COM ADIÇÃO DE POLIMERO					893.786,56	873.900,94			
PRAZO DE EXECUÇÃO		28/06/2020	À	12/07/2020	=	15 DIAS CORRIDOS	=	0,50 MÊSES	2,00 FRENTES
		POLIMERO		PINT. LIGAÇÃO	DMT				
LOGRADOURO	EXTENSÃO (M)	ÁREA (m²)	TOTAL (T)	VOL. (m³)	ÁREA (m²)	Km			
Estrada do Rio Grande	4.820,66	24.873,43	2.922,63	1.243,67	24.873,43	3,10			
Estrada do Cafunda	-	-	-	-	-	-			
Rua Comandante Rubens Silva	231,20	1.534,68	180,32	76,73	1.534,68	11,50			
Rua Tirol	901,35	5.877,77	690,64	293,89	5.877,77	11,50			
Estrada do Gabinal	3.322,53	12.190,60	1.432,40	609,53	12.190,60	9,65			
Av. José Da Silva Azevedo Neto	2.236,50	-	-	-	-	13,95			
Av. João Cabral de Mello Neto	1.020,85	-	-	-	-	13,80			
TOTAL	12.533,09	44.476,48	5.225,99	2.223,82	44.476,48				
PESO ESPECIFICO		2,35 T/M3							
01	BP 09.05.0400 (B)	PINTURA DE LIGAÇÃO, INCLUSIVE LIMPEZA DO TRECHO A SER TRABALHADO,(DESONERADO)	M2	2,31	15.619,32	36.080,62	15.619,32	36.080,62	
		Área							
		44.476,48	m2						
						=	44.476,48		
						TOTAL	44.476,48		
						MEDIDO	28.857,16		
						TOTAL A MEDIR	15.619,32		
02	BP 09.05.0700 (A)	REVESTIMENTO DE CONCRETO ASFÁLTICO, COM POLIMERO, USINADO À QUENTE, COM 5CM DE ESPESURA, EXECUTADO COM VIBROACABADORA COM CONTROLE ELETRÔNICO E MESA EXTENSIVA DE NO MÍNIMO 7M, CONFORME ESPECIFICAÇÕES DA PREFEITURA DA CIDADE DO RIO DE JANEIRO.(DESONERADO)	M2	53,64	15.619,32	837.820,32	15.619,32	837.820,32	
		Área							
		44.476,48							
						=	44.476,48		
						TOTAL	44.476,48		
						MEDIDO	28.857,16		
						TOTAL A MEDIR	15.619,32		
03	TC 04.05.0620 (I)	TRANSPORTE DE CARGA DE QUALQUER NATUREZA; EXCLUSIVE AS DESPESAS DE CARGA E DESCARGA TANTO DE ESPERA DO CAMINHÃO COMO DO SERVENTE OU EQUIPAMENTO AUXILIAR, EM VELOCIDADE REDUZIDA (VM=20KM/H), EM CAMINHÃO BASCULANTE A OLEO DIESEL, COM CAPACIDADE UTIL DE 17T.(DESONERADO)	T.KM	0,99	18.455,67	18.252,23	-	-	
		Peso Total	D.M.T.						
		2.922,63	t x 3,10	km		=	9.060,15		
		-	t x -	km		=	-		
		180,32	t x 11,50	km		=	2.073,74		
		690,64	t x 11,50	km		=	7.942,34		
		1.432,40	t x 9,65	km		=	13.822,62		
		-	t x 13,95	km		=	-		
		-	t x 13,80	km		=	-		
						TOTAL	32.898,84		
						MEDIDO	14.443,16		
						TOTAL A MEDIR	18.455,67		
04	04.018.0015-A	RECEBIMENTO DE CARGA,DESCARGA E MANOBRA DE CAMINHÃO BASCULANTE DE 10M3 OU 15T	T	0,89	1.835,27	1.633,39	-	-	
		Peso Total							
		5.225,99	T						
						=	5.225,99		
						TOTAL	5.225,99		
						MEDIDO	3.390,72		
						TOTAL A MEDIR	1.835,27		

DS

DS

BM

DS

DS



PRESTAÇÃO DE SERVIÇOS DE RECUPERAÇÃO DOS PAVIMENTOS NOS LOGRADOUROS RELACIONADOS NA ÁREA DA AP - 4 - PROGRAMA PAVIMENTARIO

Processo: 0006/300120/2020
Código da Obra: 6.150

ITEM	CÓDIGO	DESCRIÇÃO	UNID.	R\$ UNIT	QUANT. TOTAL	R\$ TOTAL EXECUTADA	QUANT. POSSIVEL MEDIR	R\$ POSSIVEL MEDIR		
REMEMDO PROFUNDO						55.078,00		37.029,72		
PRAZO DE EXECUÇÃO		28/06/2020 À 12/07/2020	=	15 DIAS CORRIDOS	=	0,50 MÊSES	2,00 FRENTE			
REMEMDO PROFUNDO		TRECHOS EXECUTADOS								
Base h(m) = 0,15		ESTR. DO RIO GRANDE								
SubBase h(m) = 0,15										
Reforço de Subleito 0,15										
TRECHO DE EXECUÇÃO	COMPRIMENTO (m)	LARGURA MÉDIA (m)	EXECUTADO (m³)	D.M.T						
0,08 km -> 0,10 km	20,00	2,25	45,00	3,10						
0,12 km -> 0,18 km	64,00	2,50	160,00	3,10						
0,23 km -> 0,29 km	72,00	1,80	129,60	3,10						
0,37 km -> 0,38 km	10,00	2,10	21,00	3,10						
0,49 km -> 0,51 km	25,00	1,50	37,50	3,10						
0,86 km -> 0,91 km	56,00	2,85	159,60	3,10						
0,92 km -> 0,94 km	18,00	3,15	56,70	3,10						
0,97 km -> 1,04 km	68,00	2,10	142,80	3,10						
1,54 km -> 1,59 km	54,00	4,87	262,98	3,10						
1,62 km -> 1,63 km	13,00	2,85	37,05	3,10						
1,66 km -> 1,66 km	2,80	3,45	9,66	3,10						
1,70 km -> 1,71 km	8,60	2,15	18,49	3,10						
1,70 km -> 1,71 km	12,40	3,20	39,68	3,10						
2,18 km -> 2,24 km	62,00	3,65	226,30	3,10						
2,26 km -> 2,30 km	44,00	4,15	182,60	3,10						
2,30 km -> 2,31 km	9,10	2,25	20,48	3,10						
3,06 km -> 3,18 km	120,00	4,12	494,40	3,10						
3,50 km -> 3,58 km	72,00	3,65	262,90	3,10						
3,61 km -> 3,62 km	12,00	2,78	33,36	3,10						
SUBTOTAL	742,90		2.340,00	3,10						
		AV. JOSÉ SILVA DE AZEVEDO NETO								
0,24 km -> 0,29 km	52,00	4,25	221,00	13,95						
0,32 km -> 0,33 km	12,00	4,40	52,80	13,95						
0,38 km -> 0,42 km	41,00	2,10	86,10	13,95						
0,54 km -> 0,62 km	81,40	5,85	476,19	13,95						
0,68 km -> 0,71 km	27,00	4,12	111,24	13,95						
0,80 km -> 0,81 km	9,80	2,47	24,21	13,95						
0,80 km -> 0,85 km	47,00	2,10	98,70	13,95						
0,85 km -> 0,84 km	94,50	3,75	354,38	13,95						
1,25 km -> 1,27 km	18,00	2,15	38,70	13,95						
1,29 km -> 1,34 km	54,00	2,65	143,10	13,95						
1,49 km -> 1,52 km	32,00	4,15	132,80	13,95						
SUBTOTAL	468,70		1.739,21	13,95						
		AV. JOÃO CABRAL DE MELLO NETO								
0,02 km -> 0,10 km	81,70	3,75	306,38	13,80						
0,25 km -> 0,29 km	41,00	2,45	100,45	13,80						
0,73 km -> 0,74 km	14,00	4,45	62,30	13,80						
0,89 km -> 0,93 km	42,50	2,12	90,10	13,80						
SUBTOTAL	179,20		559,23	13,80						
		ESTRADA DO GABINAL								
0,18 km -> 0,21 km	25,00	2,30	57,50	9,65						
0,25 km -> 0,28 km	30,00	2,40	72,00	9,65						
0,37 km -> 0,42 km	45,00	2,40	108,00	9,65						
0,59 km -> 0,61 km	15,00	2,50	37,50	9,65						
0,6 km -> 0,62 km	22,00	2,40	52,80	9,65						
0,74 km -> 0,77 km	32,00	2,60	83,20	9,65						
0,82 km -> 0,86 km	35,00	2,50	87,50	9,65						
0,99 km -> 1,02 km	25,00	2,50	62,50	9,65						
SUBTOTAL	229,00		561,00	9,65						
TOTAL GERAL		1.619,80		5.199,43						
PESO ESPECIFICO		2,35 T/M3								
01	EQ 19.05.0400 (B)	MÁQUINA DE ABERTURA DE JUNTAS EM CONCRETO, COM OPERADOR, MATERIAL DE OPERAÇÃO E MATERIAL DE MANUTENÇÃO COM AS SEGUINTEES ESPECIFICAÇÕES MÍNIMAS: MOTOR A GASOLINA DE 8,25CV, COM 3600RPM, PARTIDA MANUAL, CHASSIS REFORÇADO, GUARDA PROTETORA PARA ACOMODAR SERRAS DE ATÉ 14", SERRA PARA CONCRETO ESPECIALMENTE DESENVOLVIDA PARA ABERTURA DE JUNTAS DE DILATAÇÃO. CUSTO HORÁRIO PRODUTIVO.(DESONERADO)			H	37,67	55,50	2.090,47	-	-
		1,00 und x	2,00 frentes x	55,50 h/mês x	0,50 mês	=	55,50			
							55,50			
02	EQ 19.05.0406 (A)	MÁQUINA DE ABERTURA DE JUNTAS EM CONCRETO, COM OPERADOR COM AS SEGUINTEES ESPECIFICAÇÕES MÍNIMAS: MOTOR A GASOLINA DE 8,25CV, COM 3600RPM, PARTIDA MANUAL, CHASSIS REFORÇADO, GUARDA PROTETORA PARA ACOMODAR SERRAS DE ATÉ 14", SERRA PARA CONCRETO ESPECIALMENTE DESENVOLVIDA PARA ABERTURA DE JUNTA DE DILATAÇÃO. CUSTO HORÁRIO IMPRODUTIVO (MOTOR DESLIGADO).(DESONERADO)			H	22,48	129,50	2.911,23	-	-
		1,00 und x	2,00 frentes x	129,50 h/mês x	0,50 mês	=	129,50			
							129,50			
03	MT 14.05.0100 (J)	COMPACTAÇÃO DE ATERRIO EM CAMADAS DE 15CM, COM MAÇO.(DESONERADO)			M3	40,26	-	-	-	-
COMPACTAÇÃO DAS CAMADAS DE RECONSTRUÇÃO										
	Área	Esp.								
Estrada do Rio Grande	2.340,00	m2 x	0,30	m	=			702,00		
Estrada do Calunda	-	m2 x	0,30	m	=			-		
Rua Comandante Rubens Silva	-	m2 x	0,30	m	=			-		
Rua Tirol	-	m2 x	0,30	m	=			-		
Estrada do Gabinal	561,00	m2 x	0,30	m	=			168,30		
Av. José Da Silva Azevedo Neto	1.739,21	m2 x	0,30	m	=			521,76		
Av. João Cabral de Mello Neto	559,23	m2 x	0,30	m	=			167,77		
TOTAL								1.559,83		
MEDIDO								1.559,83		
TOTAL A MEDIR								-		
04	MT 09.05.0050 (J)	ESCAVAÇÃO MECÂNICA, EM MATERIAL DE 1ª CATEGORIA (AREIA, ARGILA OU PIÇARRA), UTILIZANDO RETRO-ESCAVADEIRA.(DESONERADO)			M3	6,55	168,29	1.102,40	-	-
COMPACTAÇÃO DAS CAMADAS DE RECONSTRUÇÃO										
	Área	Esp.								
Estrada do Rio Grande	2.340,00	m2 x	0,30	m	=			702,00		
Estrada do Calunda	-	m2 x	0,30	m	=			-		
Rua Comandante Rubens Silva	-	m2 x	0,30	m	=			-		
Rua Tirol	-	m2 x	0,30	m	=			-		
Estrada do Gabinal	561,00	m2 x	0,30	m	=			168,30		
Av. José Da Silva Azevedo Neto	1.739,21	m2 x	0,30	m	=			521,76		
Av. João Cabral de Mello Neto	559,23	m2 x	0,30	m	=			167,77		
TOTAL								1.559,83		
MEDIDO								1.391,53		
TOTAL A MEDIR								168,29		
05	SC 14.05.0400 (J)	PÓ-DE-PEDRA, INCLUSIVE TRANSPORTE ATÉ 20KM. FORNECIMENTO.(DESONERADO)			M3	59,90	100,97	6.048,10	100,97	6.048,10
SUBBASE										
	Área	Esp.		Fator de compactação						
Estrada do Rio Grande	2.340,00	m2 x	0,15	m x	1,20	=		421,20		
Estrada do Calunda	-	m2 x	0,15	m x	1,20	=		-		
Rua Comandante Rubens Silva	-	m2 x	0,15	m x	1,20	=		-		
Rua Tirol	-	m2 x	0,15	m x	1,20	=		-		
Estrada do Gabinal	561,00	m2 x	0,15	m x	1,20	=		100,98		
Av. José Da Silva Azevedo Neto	1.739,21	m2 x	0,15	m x	1,20	=		313,06		
Av. João Cabral de Mello Neto	559,23	m2 x	0,15	m x	1,20	=		100,66		
TOTAL								935,90		
MEDIDO								834,92		
TOTAL A MEDIR								100,97		
06	SC 14.05.0425 (J)	BRITA Nº 0, INCLUSIVE TRANSPORTE ATÉ 20KM. FORNECIMENTO. (DESONERADO)			M3	104,50	100,97	10.551,36	100,97	10.551,36
BASE										
	Área	Esp.		Fator de compactação						
Estrada do Rio Grande	2.340,00	m2 x	0,15	m x	1,20	=		421,20		
Estrada do Calunda	-	m2 x	0,15	m x	1,20	=		-		
Rua Comandante Rubens Silva	-	m2 x	0,15	m x	1,20	=		-		
Rua Tirol	-	m2 x	0,15	m x	1,20	=		-		
Estrada do Gabinal	561,00	m2 x	0,15	m x	1,20	=		100,98		
Av. José Da Silva Azevedo Neto	1.739,21	m2 x	0,15	m x	1,20	=		313,06		
Av. João Cabral de Mello Neto	559,23	m2 x	0,15	m x	1,20	=		100,66		
TOTAL								935,90		
MEDIDO								834,92		
TOTAL A MEDIR								100,97		



		PRESTAÇÃO DE SERVIÇOS DE RECUPERAÇÃO DOS PAVIMENTOS NOS LOGRADOUROS RELACIONADOS NA ÁREA DA AP - 4 - PROGRAMA PAVIMENTARIO				Processo: 0006300120/2020 Código da Obra: 6.150					
ITEM	CÓDIGO	DESCRIÇÃO				UNID.	R\$ UNIT	QUANT. TOTAL	R\$ TOTAL EXECUTADA	QUANT. POSSIVEL MEDIR	R\$ POSSIVEL MEDIR
07	BP 09.05.0400 (B)	PINTURA DE LIGAÇÃO, INCLUSIVE LIMPEZA DO TRECHO A SER TRABALHADO.(DESONERADO)				M2	2,31	561,00	1.295,91	561,00	1.295,91
CAPA REGULARIZAÇÃO											
		Área									
		Estrada do Rio Grande	2.340,00	m2	x	=		2.340,00			
		Estrada do Cafunda	-	m2	x	=		-			
		Rua Comandante Rubens Silva	-	m2	x	=		-			
		Rua Tirol	-	m2	x	=		-			
		Estrada do Gabilal	561,00	m2	x	=		561,00			
		Av. José Da Silva Azevedo Neto	1.739,21	m2	x	=		1.739,21			
		Av. João Cabral de Mello Neto	559,23	m2	x	=		559,23			
								TOTAL	5.199,43		
								MEDIDO	4.638,43		
								TOTAL A MEDIR	561,00		
08	BP 09.05.0050 (A)	CONCRETO BETUMINOSO USINADO A QUENTE, PARA CAMADA INTERMEDIÁRIA (BINDER), DE ACORDO COM AS ESPECIFICAÇÕES DA PCRJ; EXCLUSIVE TRANSPORTE DA USINA PARA A PISTA E ESPALHAMENTO DA MISTURA.(DESONERADO)				T	279,99	65,91	18.454,14	65,91	18.454,14
CAPA REGULARIZAÇÃO											
		Área		Esp.		P. Esp.					
		Estrada do Rio Grande	2.340,00	m2	x	0,05	m x	2,35	t/m³	=	274,95
		Estrada do Cafunda	-	m2	x	-	m x	2,35	t/m³	=	-
		Rua Comandante Rubens Silva	-	m2	x	-	m x	2,35	t/m³	=	-
		Rua Tirol	-	m2	x	-	m x	2,35	t/m³	=	-
		Estrada do Gabilal	561,00	m2	x	0,05	m x	2,35	t/m³	=	65,92
		Av. José Da Silva Azevedo Neto	1.739,21	m2	x	0,05	m x	2,35	t/m³	=	204,36
		Av. João Cabral de Mello Neto	559,23	m2	x	0,05	m x	2,35	t/m³	=	65,71
								TOTAL	610,93		
								MEDIDO	545,02		
								TOTAL A MEDIR	65,91		
09	BP 09.05.0300 (I)	ESPALHAMENTO COM VIBRO ACABADORA CONVENCIONAL E COMPACTAÇÃO MECÂNICA DE QUALQUER TIPO DE CONCRETO ASFÁLTICO USINADO A QUENTE, EXECUTADO DE ACORDO COM AS ESPECIFICAÇÕES DA PCRJ, EXCLUSIVE OS MATERIAIS.(DESONERADO)				T	3,46	196,59	680,21	196,59	680,21
CAPA REGULARIZAÇÃO											
		Área		Esp.		P. Esp.					
		Estrada do Rio Grande	2.340,00	m2	x	0,05	m x	2,35	t/m³	=	274,95
		Estrada do Cafunda	-	m2	x	-	m x	2,35	t/m³	=	-
		Rua Comandante Rubens Silva	-	m2	x	-	m x	2,35	t/m³	=	-
		Rua Tirol	-	m2	x	-	m x	2,35	t/m³	=	-
		Estrada do Gabilal	561,00	m2	x	0,05	m x	2,35	t/m³	=	65,92
		Av. José Da Silva Azevedo Neto	1.739,21	m2	x	0,05	m x	2,35	t/m³	=	204,36
		Av. João Cabral de Mello Neto	559,23	m2	x	0,05	m x	2,35	t/m³	=	65,71
								TOTAL	610,93		
								MEDIDO	414,34		
								TOTAL A MEDIR	196,59		
10	TC 09.05.0200 (I)	CARGA MANUAL E DESCARGA MECÂNICA DE MATERIAL A GRANEL (AGREGADOS, PEDRA-DE-MÃO, PARALELOS, TERRA E ESCOMBRO), COMPREENDENDO OS TEMPOS PARA CARGA, DESCARGA E MANOBRAS DO CAMINHÃO BASCULANTE A ÓLEO DIESEL, COM CAPACIDADE ÚTIL DE 8T, EMPREGANDO 4 SERVENTES NA CARGA.(DESONERADO)				T	15,29	60,39	923,47	-	-
Frete de Serviço x Bota-Fora (parte)											
		Área		Esp. Média		P. Esp.					
		PARTE DO ASFALTO DEMOLIDO									
		Estrada do Rio Grande	514,80	m2	x	0,05	m x	2,35	t/m³	=	60,49
		Estrada do Gabilal	123,42	m2	x	0,08	m x	2,35	t/m³	=	23,20
		Av. José Da Silva Azevedo Neto	382,63	m2	x	0,08	m x	2,35	t/m³	=	71,93
		Av. João Cabral de Mello Neto	123,03	m2	x	0,08	m x	2,35	t/m³	=	23,13
		PARTE DA ESCAVAÇÃO									
		Estrada do Rio Grande	304,20	m2	x	0,30	m x	1,70	t/m³	=	155,14
		Estrada do Gabilal	72,93	m2	x	0,30	m x	1,70	t/m³	=	37,19
		Av. José Da Silva Azevedo Neto	226,10	m2	x	0,30	m x	1,70	t/m³	=	115,31
		Av. João Cabral de Mello Neto	72,70	m2	x	0,30	m x	1,70	t/m³	=	37,08
								TOTAL	523,48		
								MEDIDO	463,08		
								TOTAL A MEDIR	60,39		
11	TC 09.05.0350 (I)	CARGA E DESCARGA MECÂNICA, COM PÁ-CARREGADEIRA E CAMINHÃO BASCULANTE A ÓLEO DIESEL, CONSIDERADAS PARA O CAMINHÃO A ESPERA, MANOBRA, CARGA E DESCARGA E QUANTO À CARREGADEIRA, ESPERA E OPERAÇÃO.(DESONERADO)				T	1,20	634,11	761,98	-	-
Frete de Serviço x Bota-Fora (parte)											
		Área		Esp. Média		P. Esp.					
		PARTE DO ASFALTO DEMOLIDO									
		Estrada do Rio Grande	1.825,20	m2	x	0,05	m x	2,35	t/m³	=	214,46
		Estrada do Gabilal	437,58	m2	x	0,08	m x	2,35	t/m³	=	82,27
		Av. José Da Silva Azevedo Neto	1.356,58	m2	x	0,08	m x	2,35	t/m³	=	255,04
		Av. João Cabral de Mello Neto	436,20	m2	x	0,08	m x	2,35	t/m³	=	82,00
		PARTE DA ESCAVAÇÃO									
		Estrada do Rio Grande	2.035,80	m2	x	0,30	m x	1,70	t/m³	=	1.038,26
		Estrada do Gabilal	488,07	m2	x	0,30	m x	1,70	t/m³	=	248,92
		Av. José Da Silva Azevedo Neto	1.513,11	m2	x	0,30	m x	1,70	t/m³	=	771,69
		Av. João Cabral de Mello Neto	486,53	m2	x	0,30	m x	1,70	t/m³	=	248,13
		CANTEIRO X FRETE DE SERVIÇO									
		PÓ DE PEDRA (SUB-BASE)	935,90	m3	x	1,50	t/m³			=	1.403,85
		BRITA (BASE)	935,90	m3	x	1,50	t/m³			=	1.403,85
								TOTAL	5.748,45		
								MEDIDO	5.114,33		
								TOTAL A MEDIR	634,11		



**PRESTAÇÃO DE SERVIÇOS DE RECUPERAÇÃO DOS PAVIMENTOS NOS
LOGRADOUROS RELACIONADOS NA ÁREA DA AP - 4 - PROGRAMA
PAVIMENTARIO**

Processo: 0006300120/2020
Código da Obra: 6.150

ITEM	CÓDIGO	DESCRIÇÃO	UNID.	R\$ UNIT	QUANT. TOTAL	R\$ TOTAL EXECUTADA	QUANT. POSSIVEL MEDIR	R\$ POSSIVEL MEDIR
12	TC 04.05.0620 (f)	TRANSPORTE DE CARGA DE QUALQUER NATUREZA; EXCLUSIVE AS DESPESAS DE CARGA E DESCARGA TANTO DE ESPERA DO CAMINHAO COMO DO SERVENTE OU EQUIPAMENTO AUXILIAR, EM VELOCIDADE REDUZIDA (VM=20KM/H), EM CAMINHAO BASCULANTE A OLEO DIESEL, COM CAPACIDADE UTIL DE 17T.(DESONERADO)	T.KM	0,99	2.357,34	2.331,35	-	-
		Frete de Serviço x Bota-Fora						
		ASFALTO DEMOLIDO						
		Estrada do Rio Grande	Volume	P. Esp.	D.M.T.			
		Estrada do Gabinal	117,00 m3 x	2,35	3,10 km	=		852,34
		Estrada do Gabinal	44,88 m3 x	2,35	3,10 km	=		326,95
		Av. José Da Silva Azevedo Neto	139,14 m3 x	2,35	13,95 km	=		4.561,25
		Av. João Cabral de Mello Neto	44,74 m3 x	2,35	13,80 km	=		1.450,85
		ESCAVAÇÃO						
		Estrada do Rio Grande	702,00 m3 x	1,70	3,10 km	=		3.699,53
		Estrada do Gabinal	168,30 m3 x	1,70	3,10 km	=		886,94
		Av. José Da Silva Azevedo Neto	521,76 m3 x	1,70	13,95 km	=		12.373,62
		Av. João Cabral de Mello Neto	167,77 m3 x	1,70	13,80 km	=		3.935,83
		Canteiro x Frete de Serviço						
		PÓ DE PEDRA (SUB-BASE)						
		Estrada do Rio Grande	421,20 m3 x	1,50	3,10 km	=		1.958,58
		Estrada do Gabinal	100,98 m3 x	1,50	3,10 km	=		469,56
		Av. José Da Silva Azevedo Neto	313,06 m3 x	1,50	13,95 km	=		6.550,74
		Av. João Cabral de Mello Neto	100,66 m3 x	1,50	13,80 km	=		2.083,67
		BRITA (BASE)						
		Estrada do Rio Grande	421,20 m3 x	1,50	3,10 km	=		1.958,58
		Estrada do Gabinal	100,98 m3 x	1,50	3,10 km	=		469,56
		Av. José Da Silva Azevedo Neto	313,06 m3 x	1,50	13,95 km	=		6.550,74
		Av. João Cabral de Mello Neto	100,66 m3 x	1,50	13,80 km	=		2.083,67
		CBUO						
		Estrada do Rio Grande	274,95 t x		3,10 km	=		852,34
		Estrada do Gabinal	65,92 t x		3,10 km	=		204,34
		Av. José Da Silva Azevedo Neto	204,36 t x		13,95 km	=		2.850,78
		Av. João Cabral de Mello Neto	65,71 t x		13,80 km	=		906,78
					TOTAL	55.026,66		
					MEDIDO	52.669,31		
					TOTAL A MEDIR	2.357,34		
13	TC 09.05.0700 (f)	DISPOSIÇÃO FINAL DE MATERIAIS E RESÍDUOS DE OBRAS EM LOCAIS DE OPERAÇÃO E DISPOSIÇÃO FINAL APROPRIADOS, AUTORIZADOS E/OU LICENCIADOS PELOS ÓRGÃOS DE LICENCIAMENTO E DE CONTROLE AMBIENTAL, MEDIDA POR TONELADA TRANSPORTADA, SENDO COMPROVADA CONFORME LEGISLAÇÃO PERTINENTE. (DESONERADO)	T	15,96	496,70	7.927,38	-	-
		Bota-fora						
		ASFALTO DEMOLIDO	Peso					
		ESCAVAÇÃO	812,52 t			=		812,52
			2.651,71 t			=		2.651,71
					TOTAL	3.464,23		
					MEDIDO	2.967,53		
					TOTAL A MEDIR	496,70		

DS
BM

DS
[Assinatura]

DS
[Assinatura]

DS
[Assinatura]



**PRESTAÇÃO DE SERVIÇOS DE RECUPERAÇÃO DOS PAVIMENTOS NOS
LOGRADOUROS RELACIONADOS NA ÁREA DA AP - 4 - PROGRAMA
PAVIMENTARIO**

Processo: 0006/300120/2020
Código da Obra: 6.150

ITEM	CÓDIGO	DESCRIÇÃO	UNID.	R\$ UNIT	QUANT. TOTAL	R\$ TOTAL EXECUTADA	QUANT. POSSIVEL MEDIR	R\$ POSSIVEL MEDIR																																																																		
GEOGRELHA						8.962,37		606,07																																																																		
		PRAZO DE EXECUÇÃO																																																																								
		28/06/2020 À 12/07/2020 = 15 DIAS CORRIDOS				0,50 MÊSES		2,00 FRENTES																																																																		
<table border="1"> <thead> <tr> <th colspan="2">TRECHOS EXECUTADOS</th> </tr> <tr> <th colspan="2">AV. JOSÉ SILVA DE AZEVEDO NETO</th> </tr> <tr> <th>TRECHO</th> <th>ÁREA (M2)</th> </tr> </thead> <tbody> <tr><td>0,47 km -> 0,58 km</td><td>290,00</td></tr> <tr><td>0,74 km -> 0,81 km</td><td>177,50</td></tr> <tr><td>0,83 km -> 0,89 km</td><td>152,50</td></tr> <tr><td>SUBTOTAL</td><td>610,00</td></tr> </tbody> </table> <table border="1"> <thead> <tr> <th colspan="2">AV. JOÃO CABRAL DE MELLO NETO</th> </tr> <tr> <th>TRECHO</th> <th>ÁREA (M2)</th> </tr> </thead> <tbody> <tr><td>0,07 km -> 0,10 km</td><td>77,50</td></tr> <tr><td>0,18 km -> 0,18 km</td><td>12,00</td></tr> <tr><td>0,22 km -> 0,26 km</td><td>102,50</td></tr> <tr><td>SUBTOTAL</td><td>192,00</td></tr> </tbody> </table> <table border="1"> <thead> <tr> <th colspan="2">RUA TIROL</th> </tr> <tr> <th>TRECHO</th> <th>ÁREA (M2)</th> </tr> </thead> <tbody> <tr><td>0,07 km -> 0,11 km</td><td>96,40</td></tr> <tr><td>SUBTOTAL</td><td>96,40</td></tr> </tbody> </table> <table border="1"> <thead> <tr> <th colspan="2">RUA COMANDANTE RUBENS SILVA</th> </tr> <tr> <th>TRECHO</th> <th>ÁREA (M2)</th> </tr> </thead> <tbody> <tr><td>0,01 km -> 0,02 km</td><td>10,00</td></tr> <tr><td>0,08 km -> 0,10 km</td><td>20,50</td></tr> <tr><td>SUBTOTAL</td><td>30,50</td></tr> </tbody> </table> <table border="1"> <thead> <tr> <th colspan="2">ESTRADA DO GABINAL</th> </tr> <tr> <th>TRECHO</th> <th>ÁREA (M2)</th> </tr> </thead> <tbody> <tr><td>0,02 km -> 0,03 km</td><td>21,00</td></tr> <tr><td>0,06 km -> 0,06 km</td><td>5,50</td></tr> <tr><td>0,12 km -> 0,14 km</td><td>45,63</td></tr> <tr><td>0,13 km -> 0,14 km</td><td>35,63</td></tr> <tr><td>0,25 km -> 0,27 km</td><td>61,50</td></tr> <tr><td>0,49 km -> 0,51 km</td><td>44,50</td></tr> <tr><td>0,87 km -> 0,88 km</td><td>18,13</td></tr> <tr><td>SUBTOTAL</td><td>231,88</td></tr> </tbody> </table> <table border="1"> <tr><td>TOTAL GERAL</td><td>1.160,78</td></tr> </table>									TRECHOS EXECUTADOS		AV. JOSÉ SILVA DE AZEVEDO NETO		TRECHO	ÁREA (M2)	0,47 km -> 0,58 km	290,00	0,74 km -> 0,81 km	177,50	0,83 km -> 0,89 km	152,50	SUBTOTAL	610,00	AV. JOÃO CABRAL DE MELLO NETO		TRECHO	ÁREA (M2)	0,07 km -> 0,10 km	77,50	0,18 km -> 0,18 km	12,00	0,22 km -> 0,26 km	102,50	SUBTOTAL	192,00	RUA TIROL		TRECHO	ÁREA (M2)	0,07 km -> 0,11 km	96,40	SUBTOTAL	96,40	RUA COMANDANTE RUBENS SILVA		TRECHO	ÁREA (M2)	0,01 km -> 0,02 km	10,00	0,08 km -> 0,10 km	20,50	SUBTOTAL	30,50	ESTRADA DO GABINAL		TRECHO	ÁREA (M2)	0,02 km -> 0,03 km	21,00	0,06 km -> 0,06 km	5,50	0,12 km -> 0,14 km	45,63	0,13 km -> 0,14 km	35,63	0,25 km -> 0,27 km	61,50	0,49 km -> 0,51 km	44,50	0,87 km -> 0,88 km	18,13	SUBTOTAL	231,88	TOTAL GERAL	1.160,78
TRECHOS EXECUTADOS																																																																										
AV. JOSÉ SILVA DE AZEVEDO NETO																																																																										
TRECHO	ÁREA (M2)																																																																									
0,47 km -> 0,58 km	290,00																																																																									
0,74 km -> 0,81 km	177,50																																																																									
0,83 km -> 0,89 km	152,50																																																																									
SUBTOTAL	610,00																																																																									
AV. JOÃO CABRAL DE MELLO NETO																																																																										
TRECHO	ÁREA (M2)																																																																									
0,07 km -> 0,10 km	77,50																																																																									
0,18 km -> 0,18 km	12,00																																																																									
0,22 km -> 0,26 km	102,50																																																																									
SUBTOTAL	192,00																																																																									
RUA TIROL																																																																										
TRECHO	ÁREA (M2)																																																																									
0,07 km -> 0,11 km	96,40																																																																									
SUBTOTAL	96,40																																																																									
RUA COMANDANTE RUBENS SILVA																																																																										
TRECHO	ÁREA (M2)																																																																									
0,01 km -> 0,02 km	10,00																																																																									
0,08 km -> 0,10 km	20,50																																																																									
SUBTOTAL	30,50																																																																									
ESTRADA DO GABINAL																																																																										
TRECHO	ÁREA (M2)																																																																									
0,02 km -> 0,03 km	21,00																																																																									
0,06 km -> 0,06 km	5,50																																																																									
0,12 km -> 0,14 km	45,63																																																																									
0,13 km -> 0,14 km	35,63																																																																									
0,25 km -> 0,27 km	61,50																																																																									
0,49 km -> 0,51 km	44,50																																																																									
0,87 km -> 0,88 km	18,13																																																																									
SUBTOTAL	231,88																																																																									
TOTAL GERAL	1.160,78																																																																									
01	BP 09.05.0400 (B)	PINTURA DE LIGAÇÃO, INCLUSIVE LIMPEZA DO TRECHO A SER TRABALHADO,(DESONERADO)	M2	2,31	262,37	606,07	262,37	606,07																																																																		
CAPA REGULARIZAÇÃO																																																																										
		Area																																																																								
		Estrada do Rio Grande	-	m2	=	-																																																																				
		Estrada do Cafunda	-	m2	=	-																																																																				
		Rua Comandante Rubens Silva	30,50	m2	=	30,50																																																																				
		Rua Tirol	96,40	m2	=	96,40																																																																				
		Estrada do Gabinal	231,88	m2	=	231,88																																																																				
		Av. José Da Silva Azevedo Neto	610,00	m2	=	610,00																																																																				
		Av. João Cabral de Mello Neto	192,00	m2	=	192,00																																																																				
		TOTAL			=	1.160,78																																																																				
		MEDIDO			=	898,40																																																																				
		TOTAL A MEDIR			=	262,37																																																																				
02	BP 09.05.0550 (I)	REFORÇO OU TRATAMENTO PARA TRINCAMENTOS, COM REVESTIMENTO BETUMINOSO, FEITO COM MANTA DE GEOGRELHA FLEXIVEL DE POLIÉSTER DE ALTA TENACIDADE OU DE FIBRA DE VIDRO REVESTIDA COM POLIMERO A ELEVADA TEMPERATURA (MÍNIMO DE 180 °C), COMBINADO COM MANTA NÃO TECIDA ULTRA LEVE, EM FORMA DE GRELHA, COM ABERTURA DE MALHA DE (40X40)MM, MALHA FIXA SEM MOVIMENTAÇÃO RESISTÊNCIA DE 50KNM, TRANSVERSAL E LONGITUDINAL, ESPECIFICAÇÃO SEGUNDO A NORMA DER-SP - ET-DE-P00043, COM AS SEGUINTES ESPECIFICAÇÕES: RESISTÊNCIA A TRACÇÃO >=50KNM PARA DEFORMAÇÃO <=12% CONFORME NBR 12824; RESISTÊNCIA A FADIGA >=90% DE RESISTÊNCIA RETIDA APÓS 100.000 CICLOS CARGA/DESCARGA E PONTO DE AMOLECIMENTO >180 °C. FORNECIMENTO E COLOCAÇÃO,(DESONERADO)	M2	31,85	262,37	8.356,30	-	-																																																																		
CAPA REGULARIZAÇÃO																																																																										
		Area																																																																								
		Estrada do Rio Grande	-	m2	=	-																																																																				
		Estrada do Cafunda	-	m2	=	-																																																																				
		Rua Comandante Rubens Silva	30,50	m2	=	30,50																																																																				
		Rua Tirol	96,40	m2	=	96,40																																																																				
		Estrada do Gabinal	231,88	m2	=	231,88																																																																				
		Av. José Da Silva Azevedo Neto	610,00	m2	=	610,00																																																																				
		Av. João Cabral de Mello Neto	192,00	m2	=	192,00																																																																				
		TOTAL			=	1.160,78																																																																				
		MEDIDO			=	898,40																																																																				
		TOTAL A MEDIR			=	262,37																																																																				

DS
BM

DS
A

DS
S

DS
A

ITEM		CÓDIGO	DESCRIÇÃO				UNID.	R\$ UNIT	QUANT. TOTAL EXECUTADA	R\$ TOTAL EXECUTADA	QUANT. POSSIVEL MEDIR	R\$ POSSIVEL MEDIR		
NIVELAMENTO DE TAMPÃO														
PRAZO DE EXECUÇÃO		28/06/2020	À	12/07/2020	=	14	DIAS CORRIDOS	=	0,47	MÊSES	2,00	FRENTES		
TRECHOS EXECUTADOS														
Logradouro		Levantamen to	Troca		D.M.T.									
Estrada do Rio Grande		29,00	20,00		3,10									
Estrada do Cafunda		-	-		-									
Rua Comandante Rubens Silva		-	-		11,50									
Rua Tírol		-	-		11,50									
Estrada do Gabinal		-	-		9,65									
Av. José Da Silva Azevedo Neto		-	-		13,95									
Av. João Cabral de Mello Neto		-	-		13,80									
TOTAL		29,00	20,00											
01	SC 34.05.0050 (B)	DEMOLIÇÃO DE CAMADA DE ASFALTO E CONCRETO, MOVIMENTAÇÃO E CONCRETAGEM, INCLUSIVE TRANSPORTE DE MATERIAL E BOTA FORA DO MATERIAL EXCEDENTE.(DESONERADO)				UN	220,04	29,00	6.381,16	29,00	6.381,16			
<i>Nivelamento de tampão</i>														
Unidades		29,00					=	29,00	29,00					
02	SC 04.10.0050 (I)	ARRANCAMENTO DE TAMPÃO DE FERRO FUNDIDO (TAMPA E COLAR).(DESONERADO)				UN	46,37	20,00	927,40	20,00	927,40			
<i>Nivelamento de tampão</i>														
Unidades		20,00					=	20,00	20,00					
03	DR 34.05.0250 (I)	TAMPÃO DE FERRO FUNDIDO COMPLETO, ARTICULADO, PESADO, DE 0,60M DE DIÂMETRO, TIPO AVENIDA, ASSENTADO COM ARGAMASSA DE CIMENTO E AREIA NO TRAÇO 1:4 EM VOLUME. FORNECIMENTO E ASSENTAMENTO.(DESONERADO)				UN	416,22	20,00	8.324,40	20,00	8.324,40			
<i>Nivelamento de tampão</i>														
Unidades		20,00					=	20,00	20,00					
04	ET 04.05.0400 (B)	MATERIAIS PARA CONFEÇÃO DE CONCRETO ESTRUTURAL DOSADO PARA UMA RESISTÊNCIA CARACTERÍSTICA À COMPRESSÃO (FCK) MÍNIMO DE 20MPA, INCLUSIVE PERDAS. FORNECIMENTO.(DESONERADO)				M3	239,04	5,32	1.271,69	5,32	1.271,69			
05	ET 04.20.0050 (A)	PREPARO MANUAL DE CONCRETO, COMPREENDENDO A MISTURA E O AMASSAMENTO, EXCLUSIVE MATERIAIS.(DESONERADO)				M3	102,83	5,32	547,05	5,32	547,05			
06	ET 04.25.0403 (A)	LANÇAMENTO DE CONCRETO EM PEÇAS SEM ARMADURA, INCLUSIVE A COLOCAÇÃO, O ADENSAMENTO E O ACABAMENTO, EXCLUSIVE O TRANSPORTE (TC 05.10.0050), CONSIDERANDO A PRODUÇÃO NORMAL.(DESONERADO)				M3	41,69	5,32	221,79	5,32	221,79			
<i>Laje de transição (Capa x Tampão Levantado)</i>														
Volume de concreto	Unidades	29,00	x	1,00	m x	1,00	m x	0,25	m	=	7,25			
Desconto do tampão	Unidades	29,00	x	3,14	x	0,60	m x	0,60	m /	4,00	x	0,25	=	(2,04)
Desconto concreto item	Unidades	29,00	x	0,12	m2						=	(3,48)		
<i>Laje de transição (Capa x Tampão fornecido)</i>														
Volume de concreto	Unidades	20,00	x	1,00	m x	1,00	m x	0,25	m	=	5,00			
Desconto do tampão	Unidades	20,00	x	3,14	x	0,60	m x	0,60	m /	4,00	x	0,25	=	(1,41)
5,32														
07	SC 14.10.0050 (A)	CHAPA DE AÇO DE 3/4", PARA PASSAGEM DE VEÍCULOS SOBRE VALAS, COMPREENDENDO COLOCAÇÃO, USO E RETIRADA, MEDIDA PELA ÁREA DA CHAPA EM CADA APLICAÇÃO, INCLUSIVE MOBILIZAÇÃO, TRANSPORTE, CARGA E DESCARGA E O TRAVAMENTO COM GRAMPOS.(DESONERADO)				M2	755,29	73,50	55.513,81	73,50	55.513,81			
<i>Chapa de aço para passagem</i>														
Unidades		49,00	x	1,50	m2 x	1,00	aplicações	=	73,50	73,50				

ITEM		CÓDIGO	DESCRIÇÃO	UNID.	R\$ UNIT	QUANT. TOTAL EXECUTADA	R\$ TOTAL EXECUTADA	QUANT. POSSIVEL MEDIR	R\$ POSSIVEL MEDIR
NIVELAMENTO DE GRELHA									
PRAZO DE EXECUÇÃO		28/06/2020	À 12/07/2020 = 14 DIAS CORRIDOS			0,47	MÊSES	2,00	FRENTES
TRECHOS EXECUTADOS									
Logradouro		QUANT. EXECUTADA	D.M.T.						
Estrada do Rio Grande		10,00	3,10						
Estrada do Cafunda		-	-						
Rua Comandante Rubens Silva		-	11,50						
Rua Tirol		-	11,50						
Estrada do Gabinal		-	9,65						
Av. José Da Silva Azevedo Neto		-	13,95						
Av. João Cabral de Mello Neto		-	13,80						
TOTAL		10,00							
01	SC 34.05.0040 (A)	LEVANTAMENTO OU REBAIXAMENTO DE GRELHA DE CAIXA DE RALO SOBRE FAIXA DE ROLAMENTO, CONSIDERANDO DEMOLIÇÃO DE CAMADA DE ASFALTO E CONCRETO, MOVIMENTAÇÃO E CONCRETAGEM, INCLUSIVE TRANSPORTE DE MATERIAL E BOTA FORA DO MATERIAL EXCEDENTE.(DESONERADO)		UN	160,84	10,00	1.608,40	10,00	1.608,40
<i>Nivelamento de grelha</i>									
		Unidades							
		10,00							
						=	<u>10,00</u>		
							10,00		

DS
BM

DS
[Signature]

DS
[Signature]

DS
[Signature]

ITEM		CÓDIGO	ESPECIFICAÇÃO	UNID.	CUSTO UNITÁRIO COM BDI (R\$)	REALIZADO A MEDIR PÓS RERRA					
						NO PERÍODO		ANTERIOR		ACUMULADO	
						QUANT.	VALOR TOTAL (R\$)	QUANT.	VALOR TOTAL (R\$)	QUANT.	VALOR TOTAL (R\$)
MT - MOVIMENTO DE TERRA											
61	MT 09.05.0050 (/)		ESCAVAÇÃO MECÂNICA, EM MATERIAL DE 1ª CATEGORIA (AREIA, ARGILA OU PICARRA), UTILIZANDO RETRO-ESCAVADEIRA.(DESONERADO)	M3	6,55	168,29	1.102,40	1.391,53	9.115,40	1.559,82	10.217,80
62	MT 14.05.0100 (/)		COMPACTAÇÃO DE ATERRO EM CAMADAS DE 15CM, COM MACO.(DESONERADO)	M3	40,26	-	-	3.859,96	155.405,61	3.859,96	155.405,61
						1.102,40		164.521,01			165.623,41
TC - TRANSPORTE, CARGA E DESCARGA											
63	TC 09.05.0350 (/)		CARGA E DESCARGA MECÂNICA, COM PÁ-CARREGADEIRA E CAMINHÃO BASCULANTE A ÓLEO DIESEL, CONSIDERADAS PARA O CAMINHÃO A ESPERA, MANOBRA, CARGA E DESCARGA E QUANTO À CARREGADEIRA, ESPERA E OPERAÇÃO.(DESONERADO)	T	1,20	634,11	761,98	5.114,33	6.145,67	5.748,44	6.907,65
76	TC 09.05.0200 (/)		CARGA MANUAL E DESCARGA MECÂNICA DE MATERIAL A GRANEL (AGREGADOS, PEDRA-DE-MÃO, PARALELOS, TERRA E ESCOMBRO), COMPREENDENDO OS TEMPOS PARA CARGA, DESCARGA E MANOBRAS DO CAMINHÃO BASCULANTE A ÓLEO DIESEL, COM CAPACIDADE ÚTIL DE 8T, EMPREGANDO 4 SERVENTES NA CARGA.(DESONERADO)	T	15,29	60,39	923,47	463,08	7.081,37	523,47	8.004,84
77	TC 04.05.0620 (/)		TRANSPORTE DE CARGA DE QUALQUER NATUREZA; EXCLUSIVE AS DESPESAS DE CARGA E DESCARGA TANTO DE ESPERA DO CAMINHÃO COMO DO SERVENTE OU EQUIPAMENTO AUXILIAR, EM VELOCIDADE REDUZIDA (VM=20KM/H), EM CAMINHÃO BASCULANTE A ÓLEO DIESEL, COM CAPACIDADE ÚTIL DE 17T.(DESONERADO)	T.KM	0,99	36.148,21	35.749,73	252.091,23	249.312,38	288.239,43	285.062,11
83	TC 09.05.0700 (/)		DISPOSIÇÃO FINAL DE MATERIAIS E RESÍDUOS DE OBRAS EM LOCAIS DE OPERAÇÃO E DISPOSIÇÃO FINAL APROPRIADOS, AUTORIZADOS E/OU LICENCIADOS PLOS ÓRGÃOS DE LICENCIAMENTO E DE CONTROLE AMBIENTAL, MEDIDA POR TONELADA TRANSPORTADA, SENDO COMPROVADA CONFORME LEGISLAÇÃO PERTINENTE.(DESONERADO)	T	15,96	496,70	7.927,38	-	-	496,70	7.927,38
						45.362,56		262.539,42			307.901,98
SC - SERVIÇOS COMPLEMENTARES											
64	SC 09.05.1350 (/)		RASTILHEIRO (INCLUSIVE ENCARGOS SOCIAIS).(DESONERADO)	H	19,83	555,00	11.007,15	2.220,00	44.028,60	2.775,00	55.035,75
65	SC 14.05.0050 (/)		ÁGUA COMERCIAL. FORNECIMENTO, EXCLUSIVE TRANSPORTE.(DESONERADO)	M3	13,44	200,00	2.688,31	800,00	10.753,24	1.000,00	13.441,55
						13.695,46		54.781,84			68.477,30
BP - PAVIMENTAÇÃO											
66	BP 09.05.0550 (/)		REFORÇO OU TRATAMENTO PARA TRINCAMENTOS, COM REVESTIMENTO BETUMINOSO, FEITO COM MANTA DE GEOGRELHA FLEXÍVEL DE POLIÉSTER DE ALTA TENACIDADE E CUIDE FIBRA DE VIDRO REVESTIDA COM POLÍMERO A ELEVADA TEMPERATURA (MÍNIMO DE 180 °C), COMBINADO COM MANTA NÃO TECIDA ULTRA LEVE, EM FORMA DE GRELHA, COM ABERTURA DE MALHA DE (40X40)MM, MALHA FIXA SEM MOVIMENTAÇÃO RESISTÊNCIA DE 50KNM, TRANSVERSAL E LONGITUDINAL, ESPECIFICAÇÃO SEGUNDO A NORMA DER-SP - ET-DE-P00/43, COM AS SEGUINTES ESPECIFICAÇÕES: RESISTÊNCIA A TRAÇÃO >=50KNM PARA DEFORMAÇÃO <=12%; CONFORME NBR 12824; RESISTÊNCIA A FADIGA >=80% DE RESISTÊNCIA RETIDA, APÓS 100.000 CICLOS CARGA/DESCARGA E PONTO DE AMOLECIMENTO >180 °C. FORNECIMENTO E COLOCAÇÃO.(DESONERADO)	M2	31,85	262,37	8.356,30	898,40	28.613,40	1.160,77	36.969,70
						8.356,30		116.508,71			36.969,70
CE - CONSULTORIA ESPECIALIZADA											
84	CE 04.10.0188 (/)		LABORATORISTA DE SERVIÇOS TÉCNICOS ESPECIALIZADOS DE CONSULTORIA DE ENGENHARIA E ARQUITETURA.(DESONERADO)	H	9,97	92,50	922,67	92,50	922,67	185,00	1.845,34
85	CE 04.10.0080 (/)		AUXILIAR DE LABORATORISTA DE SERVIÇOS TÉCNICOS ESPECIALIZADOS DE CONSULTORIA DE ENGENHARIA E ARQUITETURA.(DESONERADO)	H	8,89	92,50	822,33	92,50	822,33	185,00	1.644,66
						1.745,00		1.745,00			3.490,00
EQ - EQUIPAMENTOS											
67	EQ 04.05.0615 (B)		CAMINHÃO TANQUE, CAPACIDADE DE 10.000L, COM MOTORISTA, MATERIAL DE OPERAÇÃO E MATERIAL DE MANUTENÇÃO, COM AS SEGUINTES ESPECIFICAÇÕES MÍNIMAS: MOTOR DIESEL DE 142CV, BOMBA D'ÁGUA E MANGOTE COM 50M DE EXTENSÃO. CUSTO HORÁRIO PRODUTIVO.(DESONERADO)	H	131,97	129,50	17.090,10	518,00	68.360,40	647,50	85.450,50
68	EQ 04.05.0621 (A)		CAMINHÃO TANQUE, CAPACIDADE DE 10.000L, COM MOTORISTA, COM AS SEGUINTES ESPECIFICAÇÕES MÍNIMAS: MOTOR DIESEL DE 142CV, BOMBA D'ÁGUA E MANGOTE COM 50M DE EXTENSÃO. CUSTO HORÁRIO IMPRODUTIVO (MOTOR DESLIGADO).(DESONERADO)	H	22,84	55,50	1.267,74	222,00	5.070,96	277,50	6.338,70
69	EQ 19.05.0400 (B)		MÁQUINA DE ABERTURA DE JUNTAS EM CONCRETO, COM OPERADOR, MATERIAL DE OPERAÇÃO E MATERIAL DE MANUTENÇÃO COM AS SEGUINTES ESPECIFICAÇÕES MÍNIMAS: MOTOR A GASOLINA DE 8,25CV, COM 3600RPM, PARTIDA MANUAL, CHASSIS REFORÇADO, GUARDA PROTETORA PARA ACOMODAR SERRAS DE ATÉ 14", SERRA PARA CONCRETO ESPECIALMENTE DESENVOLVIDA PARA ABERTURA DE JUNTAS DE DILATAÇÃO. CUSTO HORÁRIO PRODUTIVO.(DESONERADO)	H	37,67	55,50	2.090,47	333,00	12.542,82	388,50	14.633,29
70	EQ 19.05.0406 (A)		MÁQUINA DE ABERTURA DE JUNTAS EM CONCRETO, COM OPERADOR COM AS SEGUINTES ESPECIFICAÇÕES MÍNIMAS: MOTOR A GASOLINA DE 8,25CV, COM 3600RPM, PARTIDA MANUAL, CHASSIS REFORÇADO, GUARDA PROTETORA PARA ACOMODAR SERRAS DE ATÉ 14", SERRA PARA CONCRETO ESPECIALMENTE DESENVOLVIDA PARA ABERTURA DE JUNTA DE DILATAÇÃO. CUSTO HORÁRIO IMPRODUTIVO (MOTOR DESLIGADO).(DESONERADO)	H	22,48	129,50	2.911,23	777,00	17.467,41	906,50	20.378,64
81	EQ 14.05.0461 (A)		PÁ-CARREGADEIRA (CARREGADOR FRONTAL) SOBRE RODAS, CAPACIDADE RASA DE 2,66M3, COM OPERADOR, MATERIAL DE OPERAÇÃO E MATERIAL DE MANUTENÇÃO, COM AS SEGUINTES ESPECIFICAÇÕES MÍNIMAS: MOTOR DIESEL DE 183,7CV. CUSTO HORÁRIO PRODUTIVO.(DESONERADO)	H	278,75	64,75	18.049,27	64,75	18.049,27	129,50	36.098,54
82	EQ 14.05.0467 (/)		PA-CARREGADEIRA (CARREGADOR FRONTAL) SOBRE RODAS, CAPACIDADE RASA DE 2,66M3, COM OPERADOR, COM AS SEGUINTES ESPECIFICAÇÕES MÍNIMAS: MOTOR DIESEL DE 183,7CV. CUSTO HORÁRIO IMPRODUTIVO (MOTOR DESLIGADO).(DESONERADO)	H	87,66	27,75	2.432,49	27,75	2.432,49	55,50	4.864,98
						43.841,30		123.923,35			167.764,65
AD - ADMINISTRAÇÃO LOCAL, MOBILIZAÇÃO, DESMOBILIZAÇÃO E APOIO TECNOLÓGICO											
71	AD 19.05.0500 (/)		ALUGUEL DE BANHEIRO QUÍMICO, INCLUINDO TRANSPORTE DE IDA E VOLTA, MANUTENÇÃO E HIGIENIZAÇÃO 3 VEZES POR SEMANA, MODELO LUXO, DIMENSÕES 2,31 X 1,15 X 1,15M.(DESONERADO)	UN.MÊS	1.042,15	2,00	2.084,29	8,00	8.337,16	10,00	10.421,45
72	AD 19.15.0050 (/)		CONTAINER ESCRITÓRIO, MODELO PADRÃO, MEDINDO: (6X2,4X2,55)M, EM ESTRUTURA DE AÇO, COMPOSTO POR PISO DE MADEIRA CORRIDA, PAREDES FORRADAS COM COMPENSADO NAVAL, TETO COM ISOLAMENTO TÉRMICO, COM 1 PORTA DE (0,80X2,10)M, 2 BASCULANTES DE (1,20X1,20)M, WC COM PIA, VASO SANITÁRIO E CHUVEIRO, ENTRADA PARA AR CONDICIONADO COM SUPORTE E TOMADA 3P, 2 PONTOS DE ILUMINAÇÃO, 2 TOMADAS ELÉTRICAS, DISTRIBUIÇÃO INTERNA DAS INSTALAÇÕES ELÉTRICAS E HIDRÁULICAS ATÉ O PONTO DE ENTRADA/SAÍDA DA UNIDADE E PESO APROXIMADO DE 2T. EXCLUSIVE CARGA, DESCARGA E TRANSPORTE IDA E VOLTA AO CANTEIRO. ALUGUEL MENSAL.(DESONERADO)	UN.MÊS	425,37	1,00	425,36	4,00	1.701,44	5,00	2.126,80
73	AD 39.05.0068 (/)		APONTADOR (INCLUSIVE ENCARGOS SOCIAIS).(DESONERADO)	H	22,82	462,50	10.554,66	1.850,00	42.218,64	2.312,50	52.773,30
74	AD 39.05.0092 (/)		AUXILIAR DE TOPOGRAFIA - SERVIÇOS DE CAMPO (INCLUSIVE ENCARGOS SOCIAIS).(DESONERADO)	H	20,02	370,00	7.408,82	1.480,00	29.635,68	1.850,00	37.044,60
75	AD 39.05.0212 (/)		TOPOGRAFO A - SERVIÇOS DE CAMPO E ESCRITÓRIO, COM RESPONSABILIDADE DE DIRIGI-LOS (INCLUSIVE ENCARGOS SOCIAIS).(DESONERADO)	H	33,06	185,00	6.116,39	740,00	24.465,56	925,00	30.581,95
78	AD 19.10.0050 (/)		GALPÃO DE CANTEIRO DE OBRAS, PARA OFICINA E/OU DEPÓSITO, INCLUSIVE O MADEIRAMENTO, A COBERTURA DE TELHA ONDULADA DE FIBROCIMENTO, SEM AMIANTO, DE 6MM DE ESPESSURA, PREPARO DO TERRENO E PISO CIMENTADO.(DESONERADO)	M2	239,10	-	-	142,89	34.164,06	142,89	34.164,06
79	AD 39.05.0218 (A)		VIGIA (INCLUSIVE ENCARGOS SOCIAIS).(DESONERADO)	H	14,70	462,50	6.797,08	2.302,50	33.838,45	2.765,00	40.635,53
86	AD 39.05.0128 (/)		ENGENHEIRO OU ARQUITETO, COORDENADOR GERAL DE PROJETOS OU SUPERVISOR DE OBRAS (INCLUSIVE ENCARGOS SOCIAIS).(DESONERADO)	H	129,95	185,00	24.040,64	185,00	24.040,64	370,00	48.081,28
87	AD 39.05.0134 (/)		ENGENHEIRO, ARQUITETO OU GEÓLOGO SÊNIOR (INCLUSIVE ENCARGOS SOCIAIS).(DESONERADO)	H	185,76	277,50	51.548,40	-	-	277,50	51.548,40
						108.975,74		198.401,63			307.377,37
(- ITEM ESPECIAL											

DS
BM

DS
DS

ITEM	CÓDIGO	ESPECIFICAÇÃO	UNID.	CUSTO UNITÁRIO COM BDI (R\$)	REALIZADO A MEDIR PÓS RERRA					
					NO PERÍODO		ANTERIOR		ACUMULADO	
					QUANT.	VALOR TOTAL (R\$)	QUANT.	VALOR TOTAL (R\$)	QUANT.	VALOR TOTAL (R\$)
80	04.018.0015-A	RECEBIMENTO DE CARGA,DESCARGA E MANOBRA DE CAMINHAO BASCULANTE DE 10M3 OU 15T	T	0,89	3.441,81	3.063,21	23.047,14	20.511,94	26.488,96	23.575,15
						3.063,21		20.511,94		23.575,15
TOTAL DOS SERVIÇOS COM B.D.I.						226.141,94		855.037,59		1.081.179,56



**PRESTAÇÃO DE SERVIÇOS DE RECUPERAÇÃO
DOS PAVIMENTOS NOS LOGRADOUROS
RELACIONADOS NA ÁREA DA AP - 4 -
PROGRAMA PAVIMENTARIO**

Processo: 0006/300120/2020
Código da Obra: 6.150

ITENS A MEDIR PÓS RERRA
Medição: 5ª Etapa: 3ª - Intermediária

Serviços Executados de 28/06/2020 à 12/07/2020 10: Dez / 2019

DS
BM

DS
[Handwritten Signature]

DS
[Handwritten Signature]

DS
[Handwritten Signature]

PRESTAÇÃO DE SERVIÇOS DE RECUPERAÇÃO DOS PAVIMENTOS NOS LOGRADOUROS
RELACIONADOS NA ÁREA DA AP – 4 – PROGRAMA PAVIMENTARIO

PROJETOS DE APROPRIAÇÃO DE EXECUÇÃO DE OBRAS BASEADO NO PROJETO TOPOGRÁFICO

ESTRADA DO RIO GRANDE – FRESAGEM



DS
BM

DS
[Signature]

DS
[Signature]

DS
[Signature]

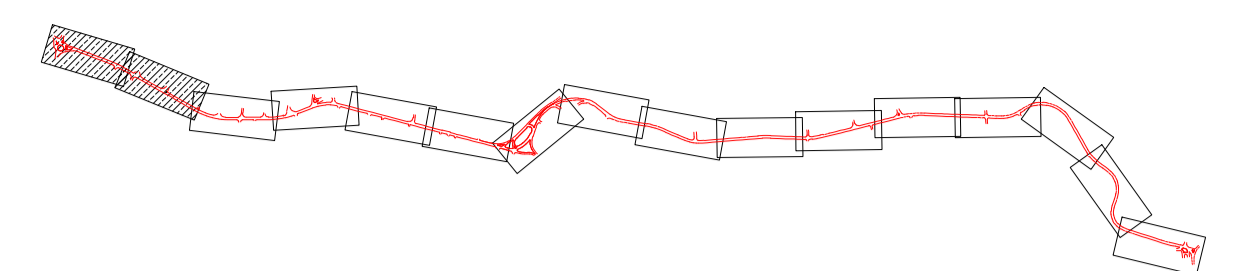
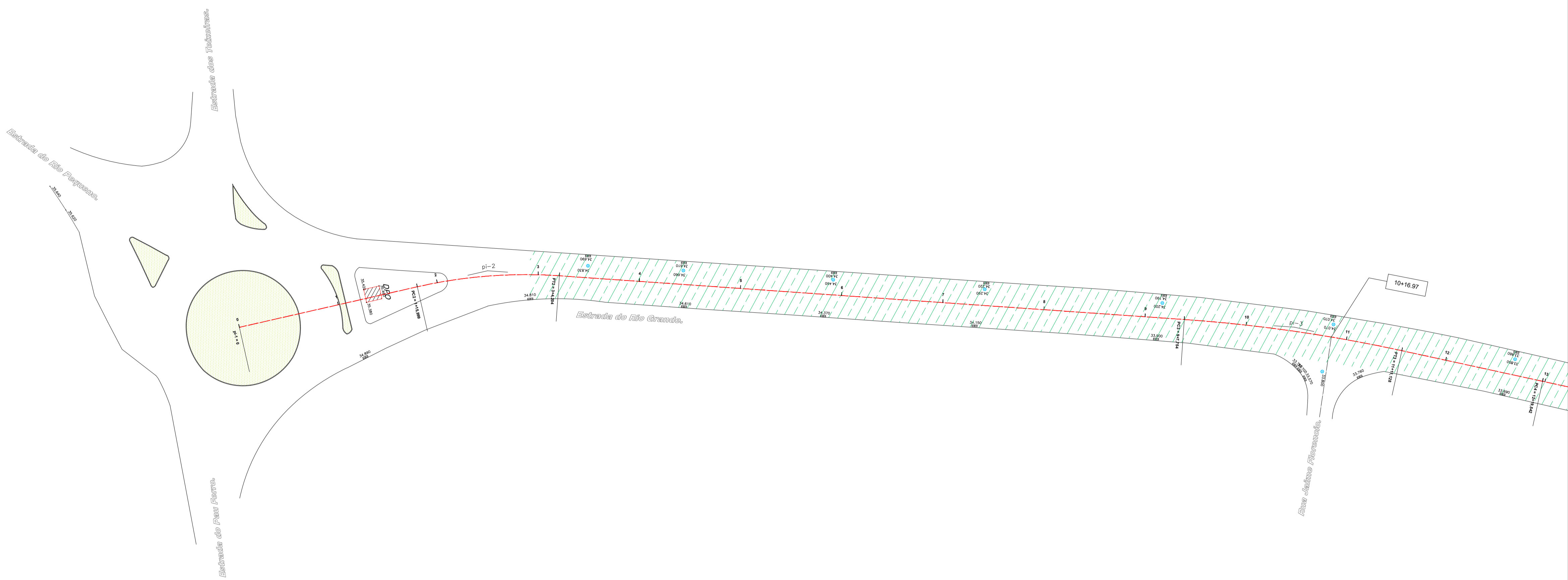

LOCAL: ESTR. DO RIO GRANDE				
FRESAGEM				
LEGENDA	MEDIÇÃO	INICIO (KM)	FINAL (KM)	ÁREA (M2)
	1ª MEDIÇÃO	-	1,34	12.254,88
	2ª MEDIÇÃO	1,34	3,06	17.695,80
	3ª MEDIÇÃO	3,06	4,58	13.912,68
	4ª MEDIÇÃO	-	-	-
	5ª MEDIÇÃO	-	-	-
TOTAL ACUMULADO (M2)				43.863,36



Revisão	Data	Emissão	Descrição
00	11/07/2020	DPA	Emissão inicial

Empresa: **DIMENSIONAL** ENGENHARIA
 NOSSA QUALIDADE FAZ A DIFERENÇA
 Rua Sete de Setembro, 98, gr. 605, Centro
 Rio de Janeiro - RJ. CEP: 20.050-002
 Tel.: 55 21 2220-0368
 dimensional@dimensionalengenharia.com

Certificações:
ETHOS Empresa Signatária do Pacto pela Integridade e Contra a Corrupção

Identificação:	Contratante:
00.211	SMIHC

Empreendimento: **PAVIMENTA RIO AP - 4**

Endereço: **ESTR. DA LIGAÇÃO, 1397 - TAQUARA/RJ**

Setor:	Profissionais responsáveis:
	Eng. Vinicius Benevides Téc. Vinicius Singello Eng. Osvaldo Peçanha Arqt. Fernando Santos

Etapas:	Disciplina:	Escala:
PROJETO EXECUTIVO	PAVIMENTAÇÃO URBANA	1/500

Conteúdo da prancha:	Nº da Prancha:
ACOMPANHAMENTO FRESAGEM - ESTRADA DO RIO GRANDE	01/08

Nome da prancha: **MED5-00211-ACF-PE-01-F01-R00**

Direitos autorais dos projetos reservados. A reprodução total ou parcial sem prévia autorização sujeitará o infrator as penas da lei federal 9610/1998 e da estadual 4144/2003, além da Resolução nº67 do CNU/BR.



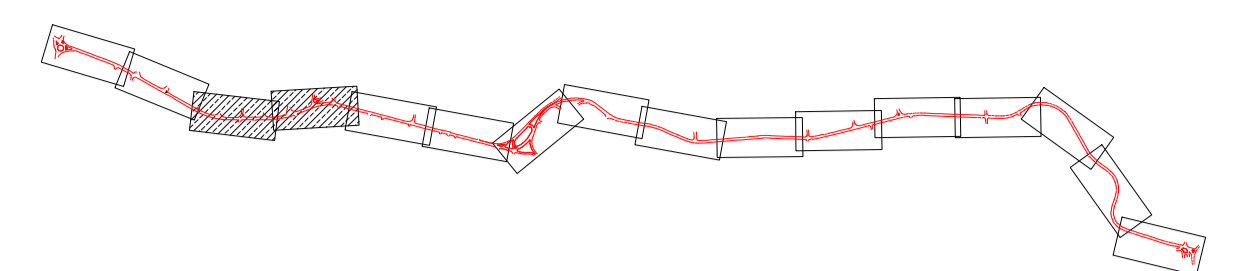
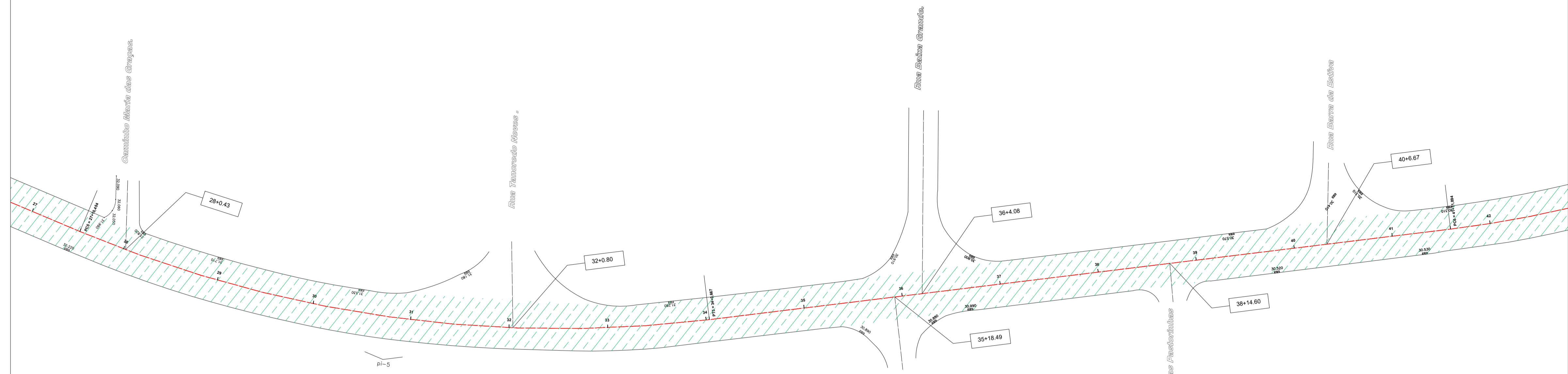



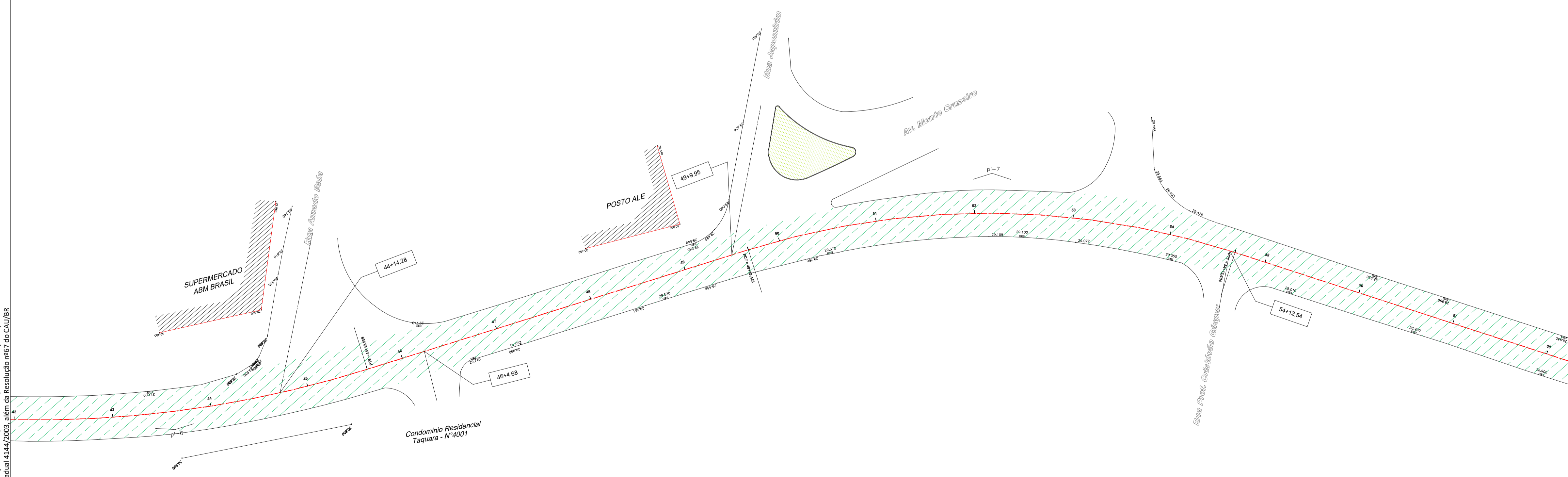

RIO PROGRAMA PAVIMENTA RIO # ASFALTO LEGAL				
LOCAL:	ESTR. DO RIO GRANDE			
FRESAGEM				
LEGENDA	MEDIÇÃO	INICIO (KM)	FINAL (KM)	ÁREA (M2)
	1ª MEDIÇÃO	-	1,34	12.254,88
	2ª MEDIÇÃO	1,34	3,06	17.695,80
	3ª MEDIÇÃO	3,06	4,58	13.912,68
	4ª MEDIÇÃO	-	-	-
	5ª MEDIÇÃO	-	-	-
TOTAL ACUMULADO (M2)				43.863,36



Revisão	Data	Emissão	Descrição
00	11/07/2020	DPA	Emissão inicial

EMPRESA:

DIMENSIONAL
 ENGENHARIA
 NOSSA QUALIDADE FAZ A DIFERENÇA
 Rua Sete de Setembro, 98, gr. 605, Centro
 Rio de Janeiro - RJ. CEP: 20.050-002
 Tel.: 55 21 2220-0368
 dimensional@dimensionalengenharia.com

CERTIFICAÇÕES:

 Empresa Signatária do Pacto pela Integridade e Contra a Corrupção



 Nível A

Identificação: **00.211** Contratante: **SMIHC**

Empreendimento:
PAVIMENTA RIO AP - 4

Endereço:
ESTR. DA LIGAÇÃO, 1397 - TAQUARA/RJ

Setor: Profissionais responsáveis:
 Eng. Vinicius Benevides Téc. Vinicius Singello
 Eng. Osvaldo Peçanha
 Arqt. Fernando Santos

Etapa: **PROJETO EXECUTIVO** Disciplina: **PAVIMENTAÇÃO URBANA** Escala: **1/500**

Conteúdo da prancha:
ACOMPANHAMENTO FRESAGEM - ESTRADA DO RIO GRANDE Nº da Prancha: **02/08**
 Nome da prancha:
MED5-00211-ACF-PE-01-F02-R00

Direitos autorais dos projetos reservados. A reprodução total ou parcial sem prévia autorização sujeitará o infrator as penas da lei federal 9610/1998 e da estadual 4144/2003, além da Resolução nº67 do CAU/BR.



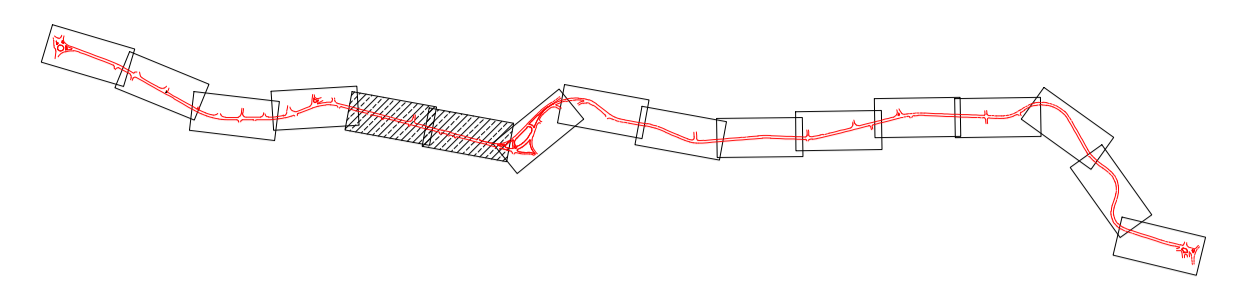
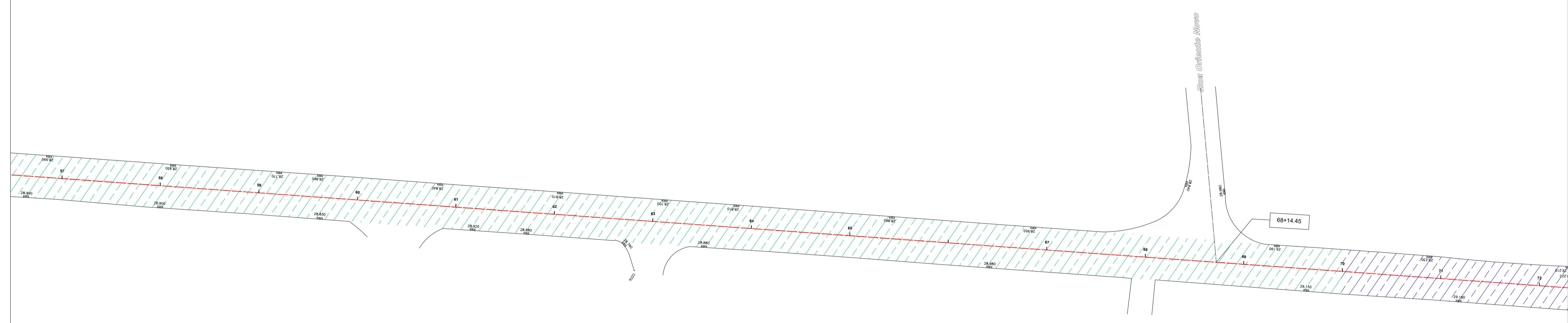

 PROGRAMA PAVIMENTA RIO # ASFALTO LEGAL				
LOCAL:	ESTR. DO RIO GRANDE			
FRESAGEM				
LEGENDA	MEDIÇÃO	INICIO (KM)	FINAL (KM)	ÁREA (M2)
	1ª MEDIÇÃO	-	1,34	12.254,88
	2ª MEDIÇÃO	1,34	3,06	17.695,80
	3ª MEDIÇÃO	3,06	4,58	13.912,68
	4ª MEDIÇÃO	-	-	-
	5ª MEDIÇÃO	-	-	-
TOTAL ACUMULADO (M2)				43.863,36

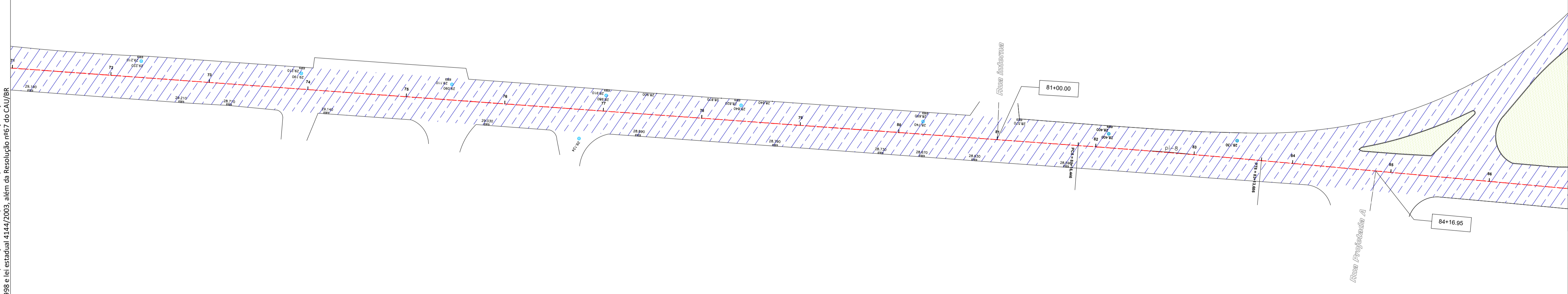



Revisão	Data	Emissão	Descrição
00	11/07/2020	DPA	Emissão inicial

Empresa:  **DIMENSIONAL** ENGENHARIA
 NOSSA QUALIDADE FAZ A DIFERENÇA

Rua Sete de Setembro, 98, gr. 605, Centro
 Rio de Janeiro - RJ. CEP: 20.050-002
 Tel.: 55 21 2220-0368
 dimensional@dimensionalengenharia.com

Certificações:  Empresa Signatária do Pacto pela Integridade e Contra a Corrupção



 Nível A

Identificação:	00.211	Contratante:	SMIHC
----------------	--------	--------------	-------

Empreendimento:
PAVIMENTA RIO AP - 4

Endereço:
ESTR. DA LIGAÇÃO, 1397 - TAQUARA/RJ

Setor:	Profissionais responsáveis:
	Eng. Vinicius Benevides Téc. Vinicius Singello Eng. Osvaldo Peçanha Arqt. Fernando Santos

Etapas:	Disciplina:	Escala:
PROJETO EXECUTIVO	PAVIMENTAÇÃO URBANA	1/500

Conteúdo da prancha:	Nº da Prancha:
ACOMPANHAMENTO FRESAGEM - ESTRADA DO RIO GRANDE	03/08
Nome da prancha:	
MED5-00211-ACF-PE-01-F03-R00	

Direitos autorais dos projetos reservados. A reprodução total ou parcial sem prévia autorização sujeitará o infrator as penas da lei federal 9610/1998 e lei estadual 4144/2003, além da Resolução nº67 do CAU/RJ



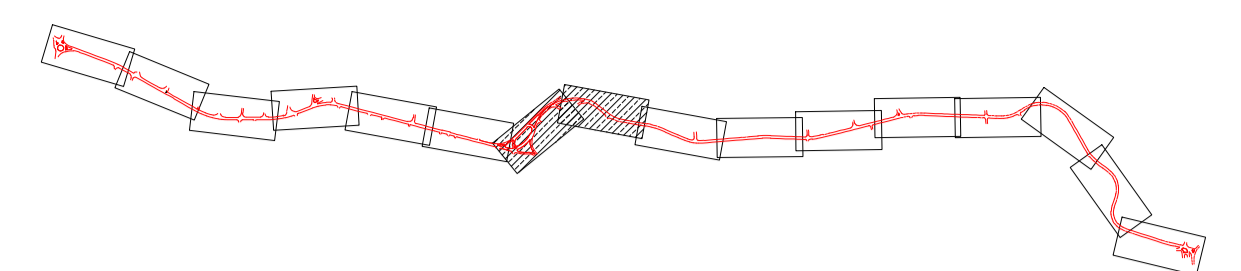
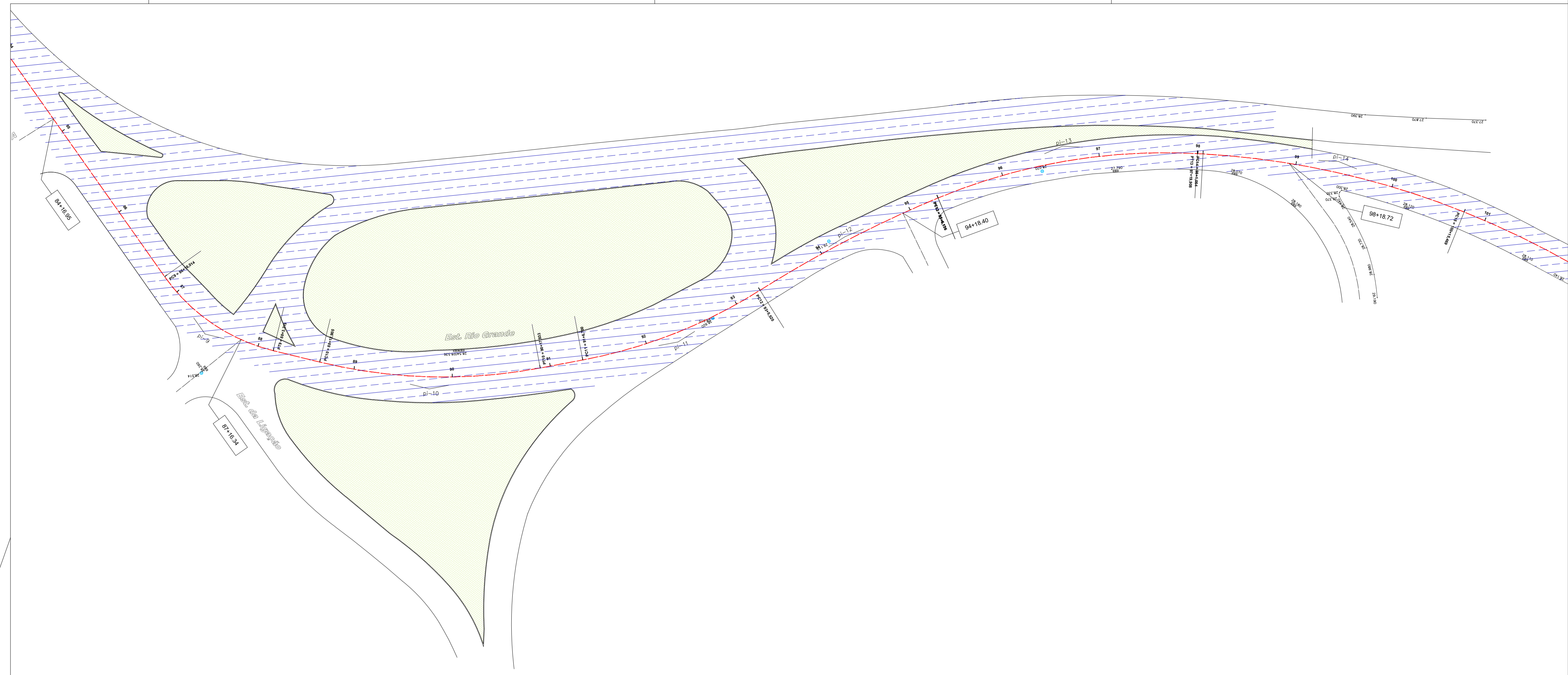

				
LOCAL:		ESTR. DO RIO GRANDE		
FRESAGEM				
LEGENDA	MEDIÇÃO	INICIO (KM)	FINAL (KM)	ÁREA (M2)
	1ª MEDIÇÃO	-	1,34	12.254,88
	2ª MEDIÇÃO	1,34	3,06	17.695,80
	3ª MEDIÇÃO	3,06	4,58	13.912,68
	4ª MEDIÇÃO	-	-	-
	5ª MEDIÇÃO	-	-	-
TOTAL ACUMULADO (M2)				43.863,36

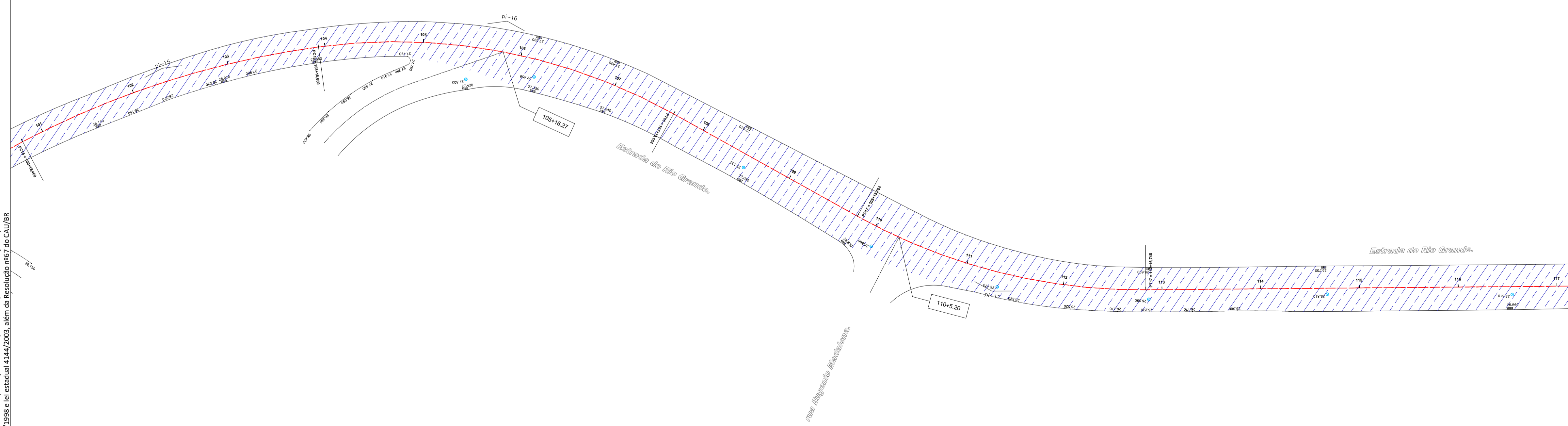

Revisão	Data	Emissão	Descrição
00	11/07/2020	DPA	Emissão inicial

Empresa:  DIMENSIONAL ENGENHARIA
 Rua Sete de Setembro, 98, gr. 605, Centro
 Rio de Janeiro - RJ. CEP: 20.050-002
 Tel.: 55 21 2220-0368
 dimensional@dimensionalengenharia.com

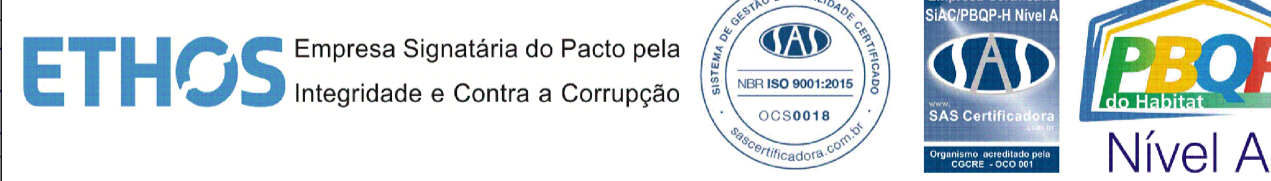
Certificações: 

Identificação:	Contratante:
00.211	SMIHC

Empreendimento:
 PAVIMENTA RIO AP - 4

Endereço:
 ESTR. DA LIGAÇÃO, 1397 - TAQUARA/RJ

Setor:	Profissionais responsáveis:
	Eng. Vinicius Benevides Téc. Vinicius Singello Eng. Osvaldo Peçanha Arqt. Fernando Santos

Etapa:	Disciplina:	Escala:
PROJETO EXECUTIVO	PAVIMENTAÇÃO URBANA	1/500

Conteúdo da prancha:	Nº da Prancha:
ACOMPANHAMENTO FRESAGEM - ESTRADA DO RIO GRANDE	04/08

Nome da prancha: MED5-00211-ACF-PE-01-F04-R00

Direitos autorais dos projetos reservados. A reprodução total ou parcial sem prévia autorização sujeitará o infrator as penas da lei federal 9610/1998 e da estadual 4144/2003, além da Resolução nº67 do CNU/IBR.

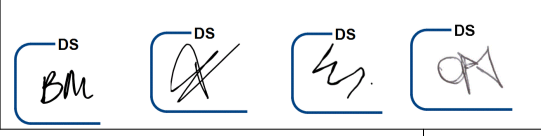

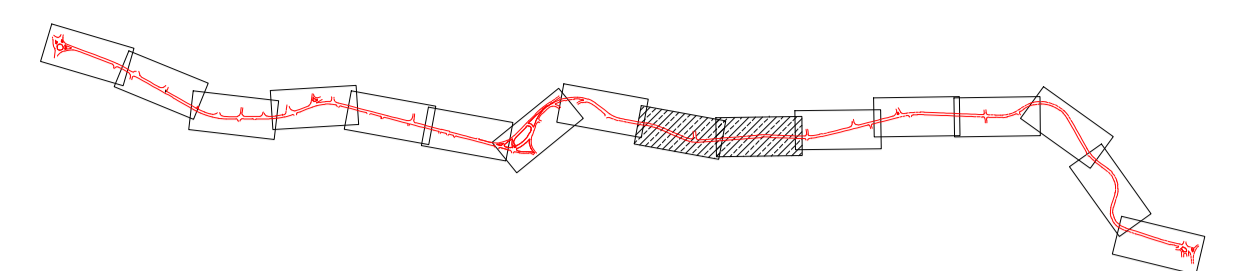
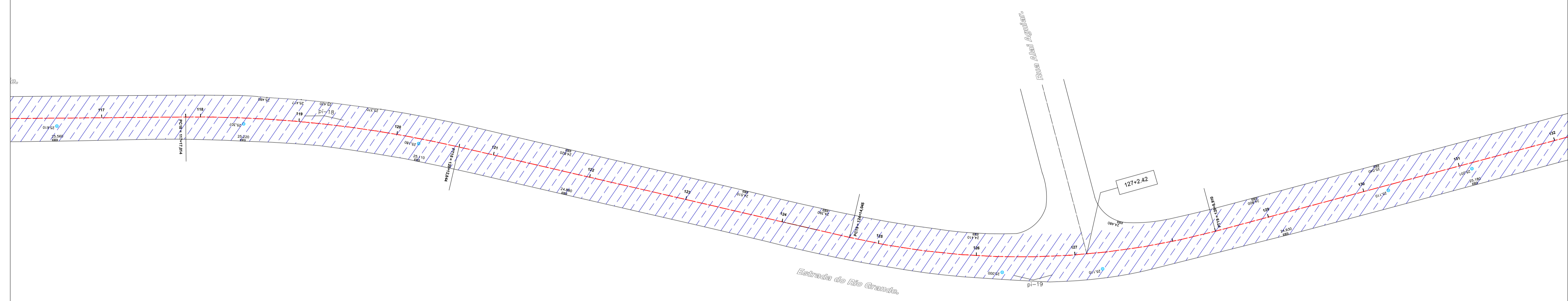

				
LOCAL: ESTR. DO RIO GRANDE				
FRESAGEM				
LEGENDA	MEDIÇÃO	INICIO (KM)	FINAL (KM)	ÁREA (M2)
	1ª MEDIÇÃO	-	1,34	12.254,88
	2ª MEDIÇÃO	1,34	3,06	17.695,80
	3ª MEDIÇÃO	3,06	4,58	13.912,68
	4ª MEDIÇÃO	-	-	-
	5ª MEDIÇÃO	-	-	-
TOTAL ACUMULADO (M2)				43.863,36

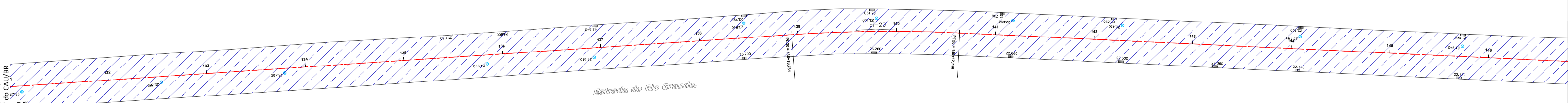

Revisão	Data	Emissão	Descrição
00	11/07/2020	DPA	Emissão inicial

EMPRESA:  **DIMENSIONAL** ENGENHARIA
 NOSSA QUALIDADE FAZ A DIFERENÇA

Rua Sete de Setembro, 98, gr. 605, Centro
 Rio de Janeiro - RJ. CEP: 20.050-002
 Tel.: 55 21 2220-0368
 dimensional@dimensionalengenharia.com

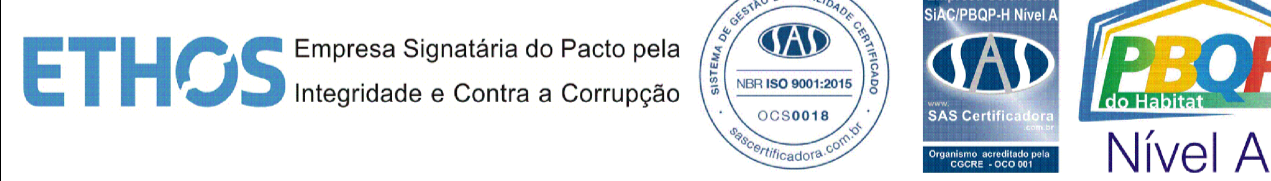

CERTIFICAÇÕES:

Identificação: **00.211** Contratante: **SMIHC**

Empreendimento: **PAVIMENTA RIO AP - 4**

Endereço: **ESTR. DA LIGAÇÃO, 1397 - TAQUARA/RJ**

Setor: Profissionais responsáveis:
 Eng. Vinicius Benevides Téc. Vinicius Singello
 Eng. Osvaldo Peçanha
 Arqt. Fernando Santos

Etapa: **PROJETO EXECUTIVO** Disciplina: **PAVIMENTAÇÃO URBANA** Escala: **1/500**

Conteúdo da prancha: **ACOMPANHAMENTO FRESAGEM - ESTRADA DO RIO GRANDE** Nº da Prancha: **05/08**
 Nome da prancha: **MED5-00211-ACF-PE-01-F05-R00**

Direitos autorais dos projetos reservados. A reprodução total ou parcial sem prévia autorização sujeitará o infrator as penas da lei federal 9610/1998 e da estadual 4144/2003, além da Resolução nº 07 do CNU/BR.



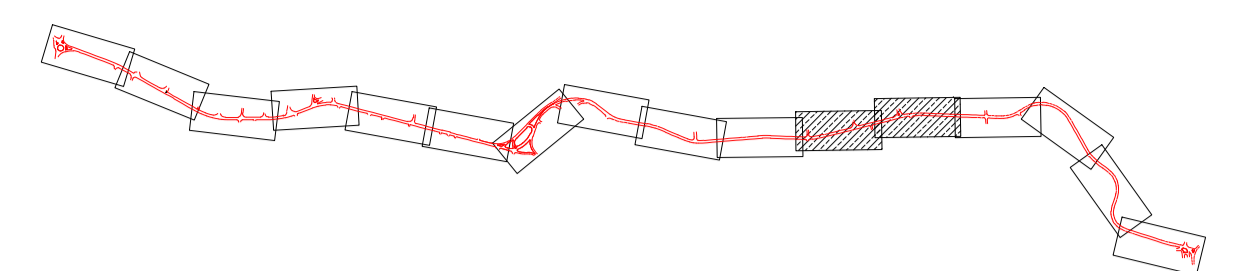
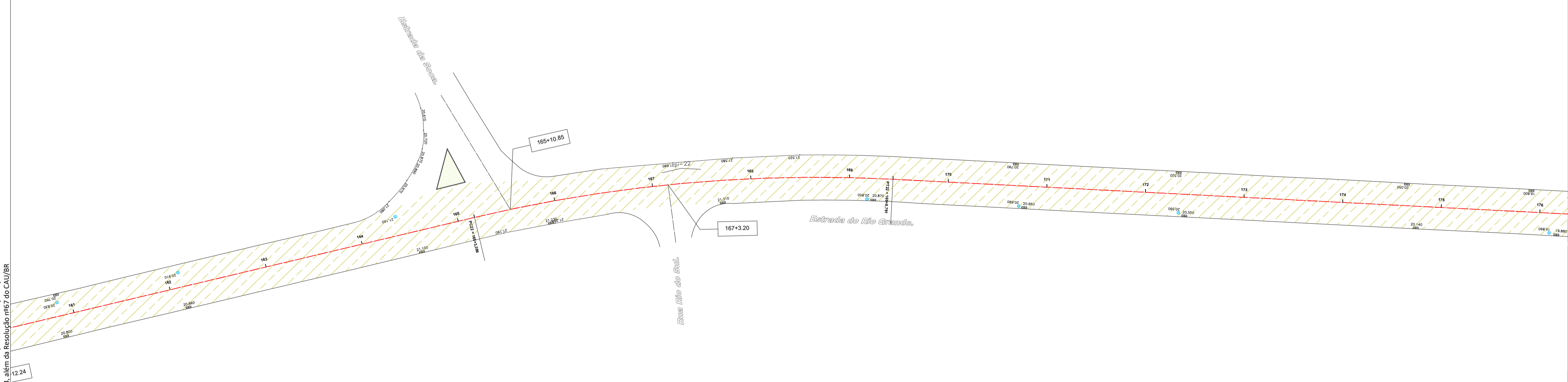
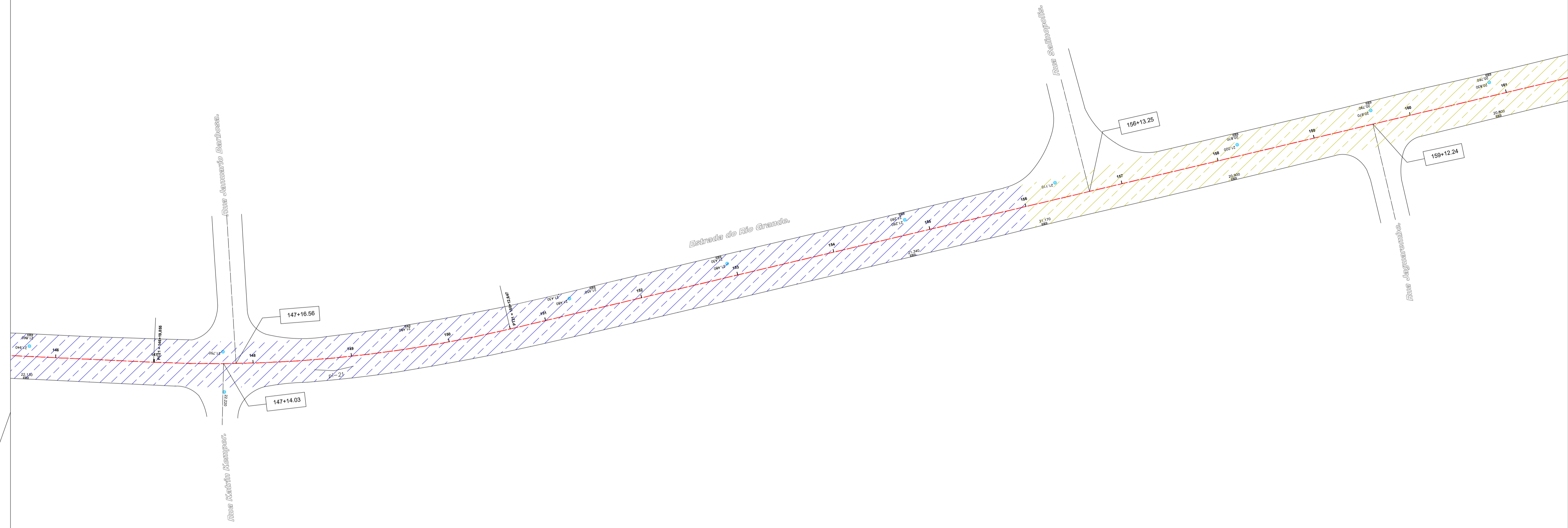





RIO PROGRAMA PAVIMENTA RIO # ASFALTO LEGAL				
LOCAL:	ESTR. DO RIO GRANDE			
FRESAGEM				
LEGENDA	MEDIÇÃO	INICIO (KM)	FINAL (KM)	ÁREA (M2)
	1ª MEDIÇÃO	-	1,34	12.254,88
	2ª MEDIÇÃO	1,34	3,06	17.695,80
	3ª MEDIÇÃO	3,06	4,58	13.912,68
	4ª MEDIÇÃO	-	-	-
	5ª MEDIÇÃO	-	-	-
TOTAL ACUMULADO (M2)				43.863,36

Revisão	Data	DPA	Emissão	Descrição
00	11/07/2020			Emissão inicial

EMPRESA:

DIMENSIONAL
 ENGENHARIA
 NOSSA QUALIDADE FAZ A DIFERENÇA
 Rua Sete de Setembro, 98, gr. 605, Centro
 Rio de Janeiro - RJ. CEP: 20.050-002
 Tel.: 55 21 2220-0368
 dimensional@dimensionalengenharia.com

CERTIFICAÇÕES:

 Empresa Signatária do Pacto pela
 Integridade e Contra a Corrupção



 Nível A

Identificação: **00.211** Contratante: **SMIHC**

Empreendimento:
PAVIMENTA RIO AP - 4

Endereço:
ESTR. DA LIGAÇÃO, 1397 - TAQUARA/RJ

Setor: Profissionais responsáveis:
 Eng. Vinicius Benevides Téc. Vinicius Singello
 Eng. Osvaldo Peçanha
 Arqt. Fernando Santos

Etapa: **PROJETO EXECUTIVO** Disciplina: **PAVIMENTAÇÃO URBANA** Escala: **1/500**

Conteúdo da prancha:
ACOMPANHAMENTO FRESAGEM - ESTRADA DO RIO GRANDE Nº da Prancha: **06/08**
 Nome da prancha:
MED5-00211-ACF-PE-01-F06-R00

Direitos autorais dos projetos reservados. A reprodução total ou parcial sem prévia autorização sujeitará o infrator as penas da lei federal 9610/1998 e da estadual 4144/2003, além da Resolução nº67 do CAU/BR.



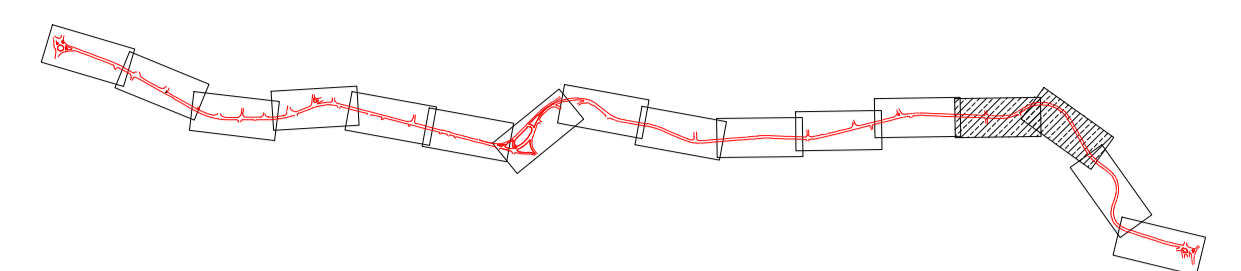
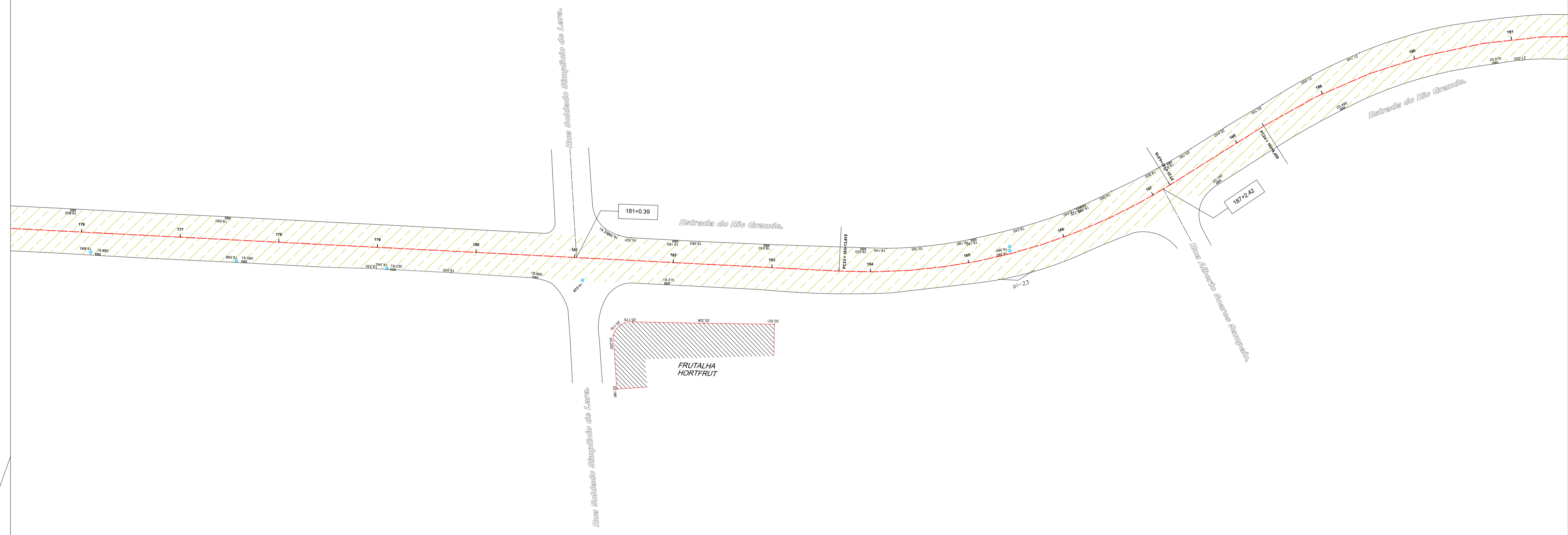

PROGRAMA PAVIMENTA RIO # ASFALTO LEGAL				
LOCAL:	ESTR. DO RIO GRANDE			
FRESAGEM				
LEGENDA	MEDIÇÃO	INICIO (KM)	FINAL (KM)	ÁREA (M2)
	1ª MEDIÇÃO	-	1,34	12.254,88
	2ª MEDIÇÃO	1,34	3,06	17.695,80
	3ª MEDIÇÃO	3,06	4,58	13.912,68
	4ª MEDIÇÃO	-	-	-
	5ª MEDIÇÃO	-	-	-
TOTAL ACUMULADO (M2)				43.863,36

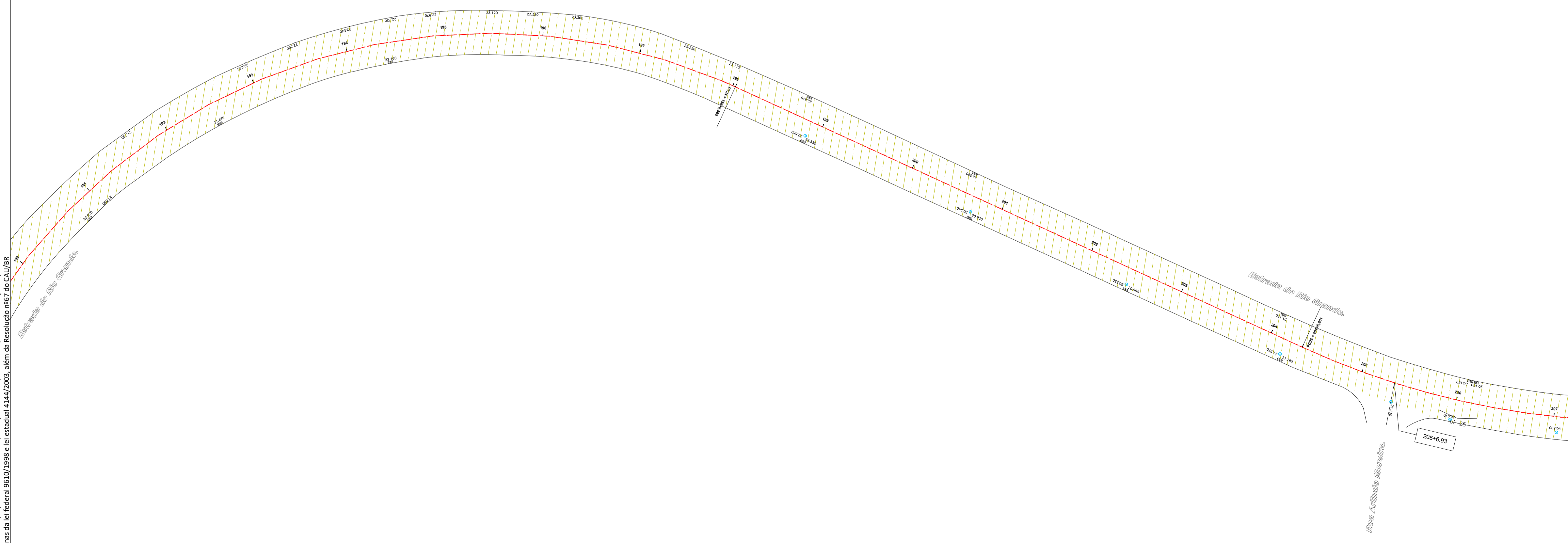

00	11/07/2020	DPA	Emissão inicial
Revisão	Data	Emissão	Descrição
Empresa: DIMENSIONAL ENGENHARIA Rua Sete de Setembro, 98, gr. 605, Centro Rio de Janeiro - RJ. CEP: 20.050-002 Tel.: 55 21 2220-0368 dimensional@dimensionalengenharia.com			
Certificações: Empresa Signatária do Pacto pela Integridade e Contra a Corrupção Nível A			
Identificação:	Contratante:		
00.211	SMIHC		
Empreendimento:			
PAVIMENTA RIO AP - 4			
Endereço:			
ESTR. DA LIGAÇÃO, 1397 - TAQUARA/RJ			
Setor:		Profissionais responsáveis:	
		Eng. Vinicius Benevides Téc. Vinicius Singello Eng. Osvaldo Peçanha Arqt. Fernando Santos	
Etapa:	Disciplina:	Escala:	
PROJETO EXECUTIVO	PAVIMENTAÇÃO URBANA	1/500	
Conteúdo da prancha:			Nº da Prancha:
ACOMPANHAMENTO FRESAGEM - ESTRADA DO RIO GRANDE			07/08
Nome da prancha:			
MED5-00211-ACF-PE-01-F07-R00			

Direitos autorais dos projetos reservados. A reprodução total ou parcial sem prévia autorização sujeitará o infrator as penas da lei federal 9610/1998 e da estadual 4144/2003, além da Resolução nº67 do CNU/IBR.



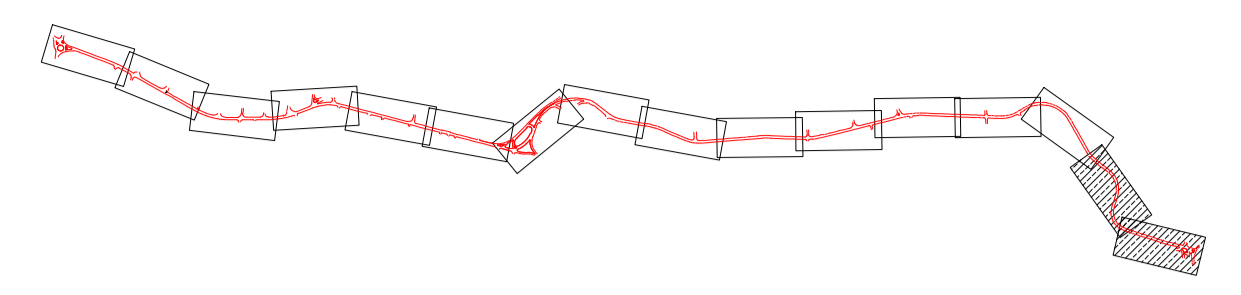
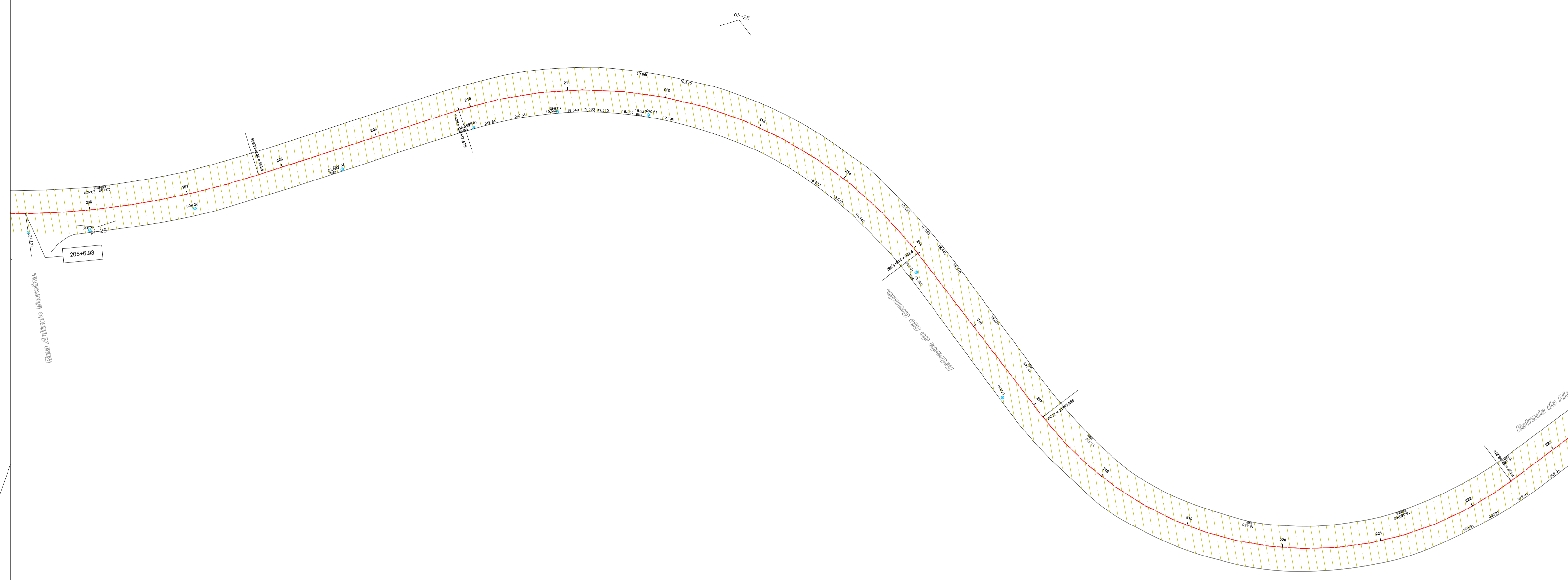

LOCAL: ESTR. DO RIO GRANDE				
FRESAGEM				
LEGENDA	MEDIÇÃO	INICIO (KM)	FINAL (KM)	ÁREA (M2)
	1ª MEDIÇÃO	-	1,34	12.254,88
	2ª MEDIÇÃO	1,34	3,06	17.695,80
	3ª MEDIÇÃO	3,06	4,58	13.912,68
	4ª MEDIÇÃO	-	-	-
	5ª MEDIÇÃO	-	-	-
TOTAL ACUMULADO (M2)				43.863,36

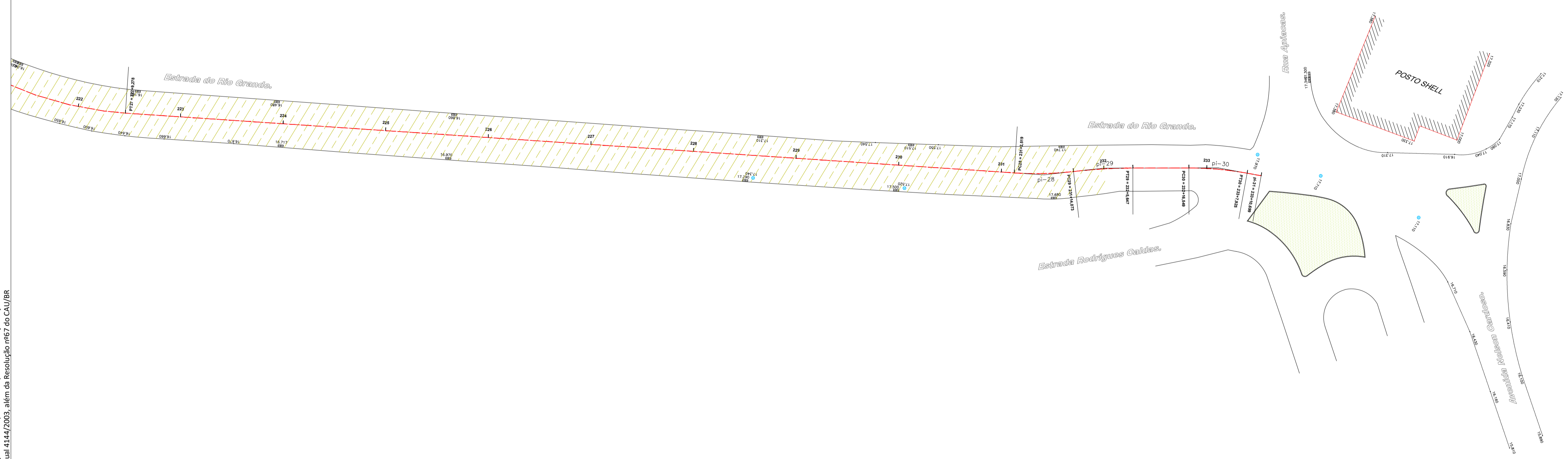

Revisão	Data	DPA	Emissão	Descrição
00	11/07/2020	DPA	Emissão inicial	

Empresa: **DIMENSIONAL** ENGENHARIA
 NOSSA QUALIDADE FAZ A DIFERENÇA
 Rua Sete de Setembro, 98, gr. 605, Centro
 Rio de Janeiro - RJ. CEP: 20.050-002
 Tel.: 55 21 2220-0368
 dimensional@dimensionalengenharia.com

Certificações:

 Empresa Signatária do Pacto pela Integridade e Contra a Corrupção

 Nível A

Identificação: **00.211** Contratante: **SMIHC**

Empreendimento: **PAVIMENTA RIO AP - 4**

Endereço: **ESTR. DA LIGAÇÃO, 1397 - TAQUARA/RJ**

Setor: Profissionais responsáveis:
 Eng. Vinicius Benevides Téc. Vinicius Singello
 Eng. Osvaldo Peçanha
 Arqt. Fernando Santos

Etapa: **PROJETO EXECUTIVO** Disciplina: **PAVIMENTAÇÃO URBANA** Escala: **1/500**

Conteúdo da prancha: **ACOMPANHAMENTO FRESAGEM - ESTRADA DO RIO GRANDE** Nº da Prancha: **08/08**

Nome da prancha: **MED5-00211-ACF-PE-01-F08-R00**

Direitos autorais dos projetos reservados. A reprodução total ou parcial sem prévia autorização sujeitará o infrator as penas da lei federal 9610/1998 e da estadual 4144/2003, além da Resolução nº67 do CNU/BR.



PRESTAÇÃO DE SERVIÇOS DE RECUPERAÇÃO DOS PAVIMENTOS NOS LOGRADOUROS
RELACIONADOS NA ÁREA DA AP – 4 – PROGRAMA PAVIMENTARIO

PROJETOS DE APROPRIAÇÃO DE EXECUÇÃO DE OBRAS BASEADO NO PROJETO TOPOGRÁFICO

ESTRADA DO RIO GRANDE – BINDER



DS
BM

DS
[Handwritten Signature]

DS
[Handwritten Signature]

DS
[Handwritten Signature]

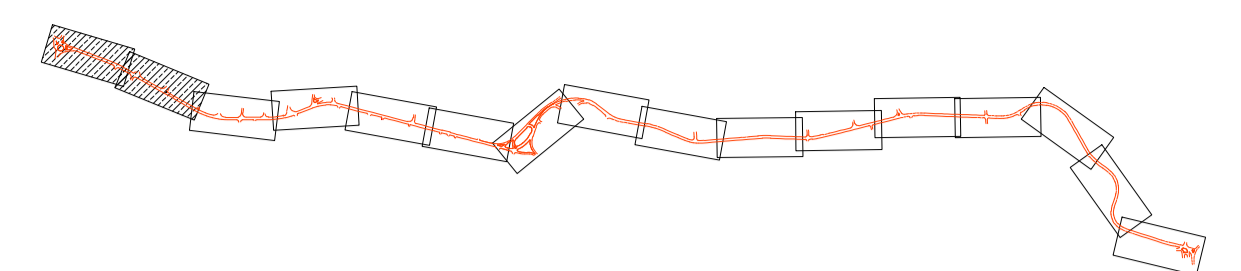
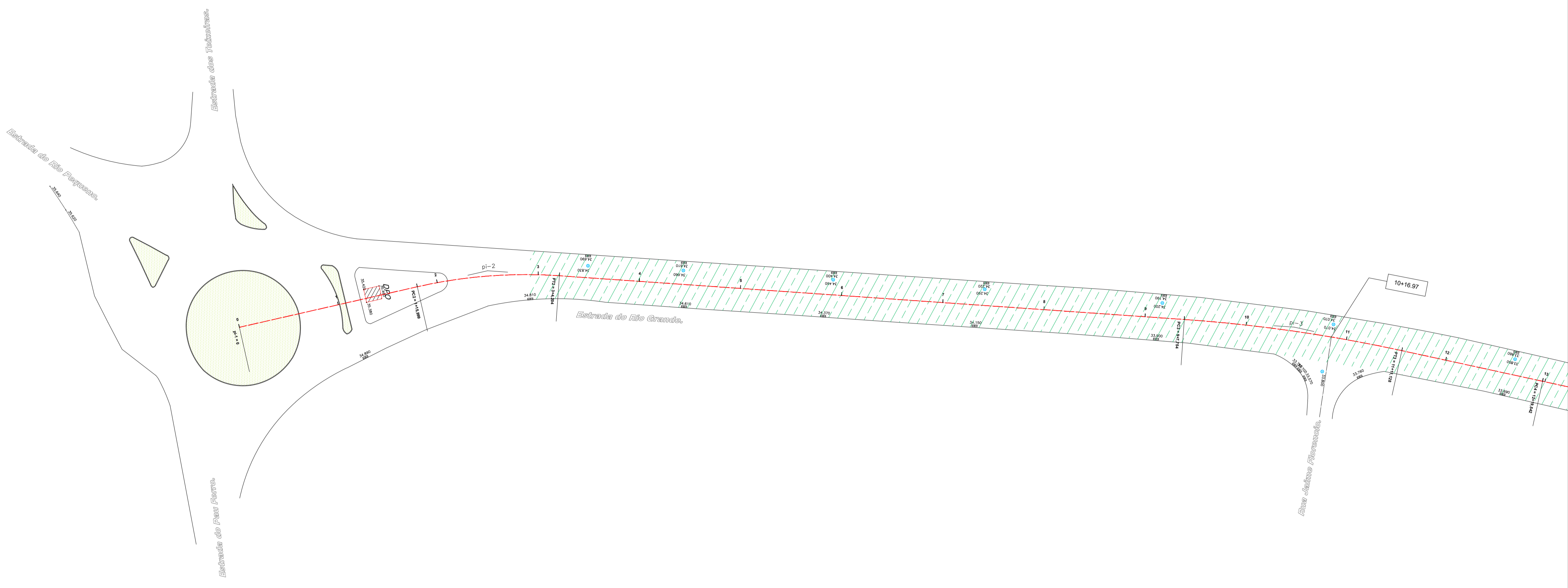

PROGRAMA PAVIMENTA RIO # ASFALTO LEGAL				
LOCAL:	ESTR. DO RIO GRANDE			
MASSA ASFÁLTICA (BINDER)				
LEGENDA	MEDIÇÃO	INICIO (KM)	FINAL (KM)	ÁREA (M2)
	1ª MEDIÇÃO	-	1,10	10.134,38
	2ª MEDIÇÃO	1,10	2,50	14.739,05
	3ª MEDIÇÃO	2,50	3,70	10.967,11
	4ª MEDIÇÃO	-	-	-
	5ª MEDIÇÃO	-	-	-
TOTAL ACUMULADO (M2)				35.840,54



Revisão	Data	Emissão	Descrição
00	11/07/2020	DPA	Emissão inicial

Empresa: **DIMENSIONAL** ENGENHARIA
 NOSSA QUALIDADE FAZ A DIFERENÇA
 Rua Sete de Setembro, 98, gr. 605, Centro
 Rio de Janeiro - RJ. CEP: 20.050-002
 Tel.: 55 21 2220-0368
 dimensional@dimensionalengenharia.com

Certificações: **ETHOS** Empresa Signatária do Pacto pela Integridade e Contra a Corrupção

Identificação:	00.211	Contratante:	SMIHC
----------------	--------	--------------	-------

Empreendimento: **PAVIMENTA RIO AP - 4**

Endereço: **ESTR. DA LIGAÇÃO, 1397 - TAQUARA/RJ**

Setor:	Profissionais responsáveis:
	Eng. Vinicius Benevides Téc. Vinicius Singello Eng. Osvaldo Peçanha Arqt. Fernando Santos

Etapas:	Disciplina:	Escala:
PROJETO EXECUTIVO	PAVIMENTAÇÃO URBANA	1/500

Conteúdo da prancha:	Nº da Prancha:
ACOMPANHAMENTO 1ª CAMADA - ESTRADA DO RIO GRANDE	01/08

Nome da prancha: MED4-00211-ACB-PE-01-F01-R00

Direitos autorais dos projetos reservados. A reprodução total ou parcial sem prévia autorização sujeitará o infrator as penas da lei federal 9610/1998 e da estadual 4144/2003, além da Resolução nº67 do CAU/BR.



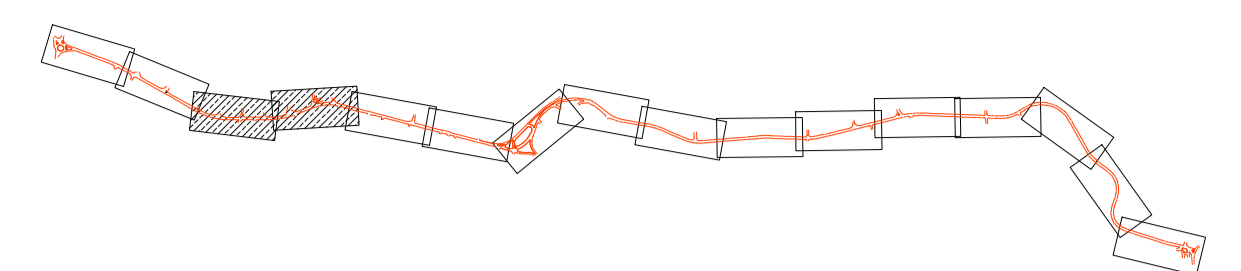
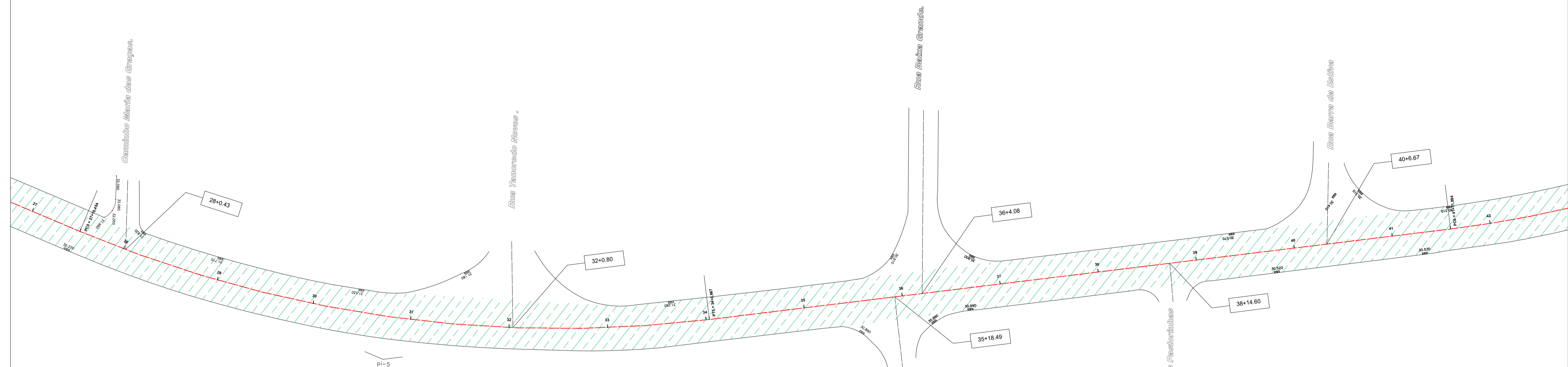

LOCAL:		ESTR. DO RIO GRANDE		
MASSA ASFÁLTICA (BINDER)				
LEGENDA	MEDIÇÃO	INICIO (KM)	FINAL (KM)	ÁREA (M2)
	1ª MEDIÇÃO	-	1,10	10.134,38
	2ª MEDIÇÃO	1,10	2,50	14.739,05
	3ª MEDIÇÃO	2,50	3,70	10.967,11
	4ª MEDIÇÃO	-	-	-
	5ª MEDIÇÃO	-	-	-
TOTAL ACUMULADO (M2)				35.840,54



Revisão	Data	Emissão	Descrição
00	11/07/2020	DPA	Emissão inicial

EMPRESA: **DIMENSIONAL ENGENHARIA**
 Rua Sete de Setembro, 98, gr. 605, Centro
 Rio de Janeiro - RJ. CEP: 20.050-002
 Tel.: 55 21 2220-0368
 dimensional@dimensionalengenharia.com

CERTIFICAÇÕES:

Identificação:	Contratante:
00.211	SMIHC

Empreendimento:
 PAVIMENTA RIO AP - 4

Endereço:
 ESTR. DA LIGAÇÃO, 1397 - TAQUARA/RJ

Setor:	Profissionais responsáveis:
	Eng. Vinicius Benevides Téc. Vinicius Singello Eng. Osvaldo Peçanha Arqt. Fernando Santos

Etapa:	Disciplina:	Escala:
PROJETO EXECUTIVO	PAVIMENTAÇÃO URBANA	1/500

Conteúdo da prancha:	Nº da Prancha:
ACOMPANHAMENTO 1ª CAMADA - ESTRADA DO RIO GRANDE	02/08

Nome da prancha: MED5-00211-ACB-PE-01-F02-R00

Direitos autorais dos projetos reservados. A reprodução total ou parcial sem prévia autorização sujeitará o infrator as penas da lei federal 9610/1998 e da estadual 4144/2003, além da Resolução nº67 do CAU/BR.

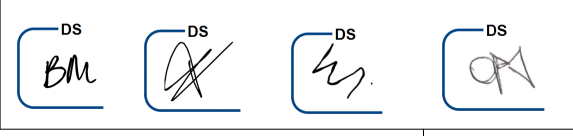

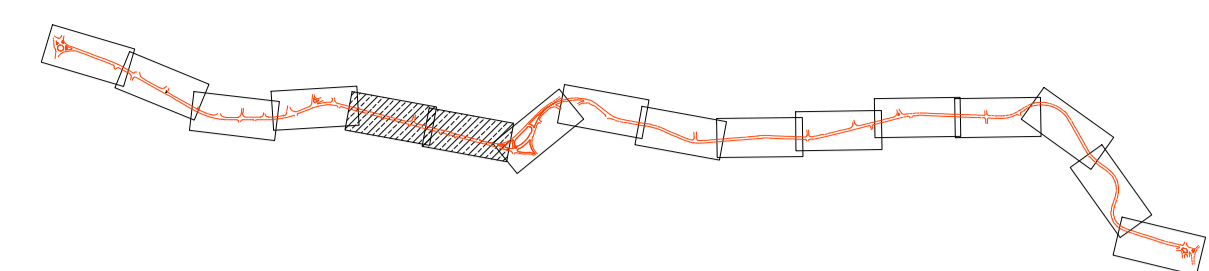
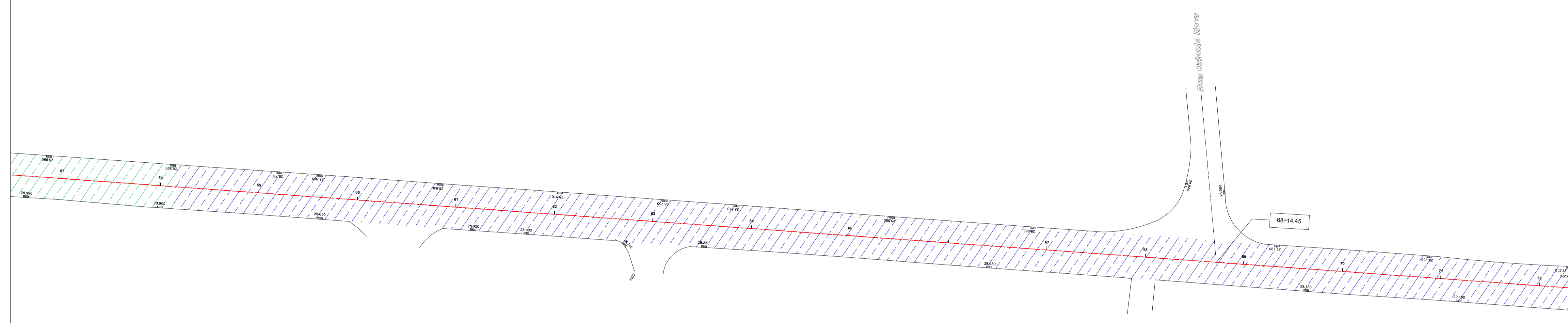

LOCAL:		ESTR. DO RIO GRANDE		
MASSA ASFÁLTICA (BINDER)				
LEGENDA	MEDIÇÃO	INICIO (KM)	FINAL (KM)	ÁREA (M2)
	1ª MEDIÇÃO	-	1,10	10.134,38
	2ª MEDIÇÃO	1,10	2,50	14.739,05
	3ª MEDIÇÃO	2,50	3,70	10.967,11
	4ª MEDIÇÃO	-	-	-
	5ª MEDIÇÃO	-	-	-
TOTAL ACUMULADO (M2)				35.840,54

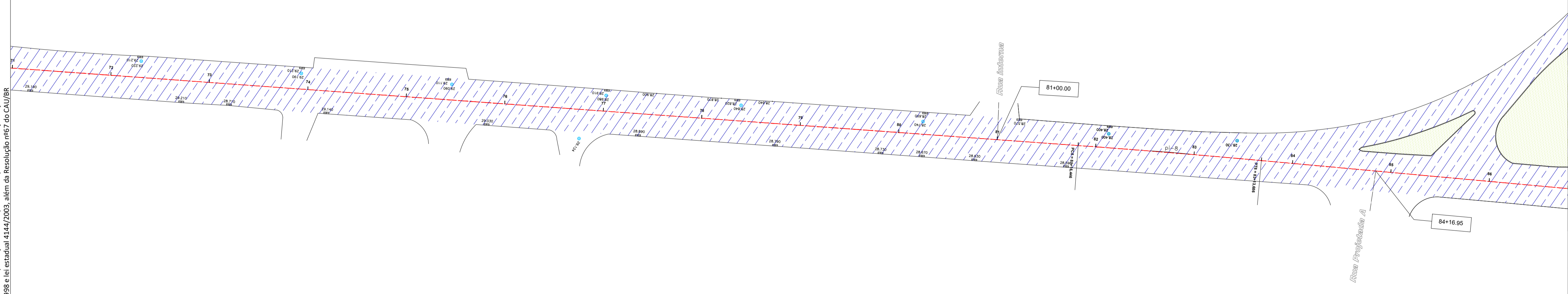

Revisão	Data	DPA	Emissão	Descrição
00	11/07/2020	DPA	Emissão inicial	

EMPRESA: **DIMENSIONAL ENGENHARIA**
 NOSSA QUALIDADE FAZ A DIFERENÇA
 Rua Sete de Setembro, 98, gr. 605, Centro
 Rio de Janeiro - RJ. CEP: 20.050-002
 Tel.: 55 21 2220-0368
 dimensional@dimensionalengenharia.com

CERTIFICAÇÕES:

Identificação:	Contratante:
00.211	SMIHC

Empreendimento:
 PAVIMENTA RIO AP - 4

Endereço:
 ESTR. DA LIGAÇÃO, 1397 - TAQUARA/RJ

Setor:	Profissionais responsáveis:
	Eng. Vinicius Benevides Téc. Vinicius Singello Eng. Osvaldo Peçanha Arqt. Fernando Santos

Etapas:	Disciplina:	Escala:
PROJETO EXECUTIVO	PAVIMENTAÇÃO URBANA	1/500

Conteúdo da prancha:	Nº da Prancha:
ACOMPANHAMENTO 1ª CAMADA - ESTRADA DO RIO GRANDE	03/08

Nome da prancha: MED5-00211-ACB-PE-01-F03-R00

Direitos autorais dos projetos reservados. A reprodução total ou parcial sem prévia autorização sujeitará o infrator as penas da lei federal 9610/1998 e lei estadual 4144/2003, além da Resolução nº67 do CNU/BR



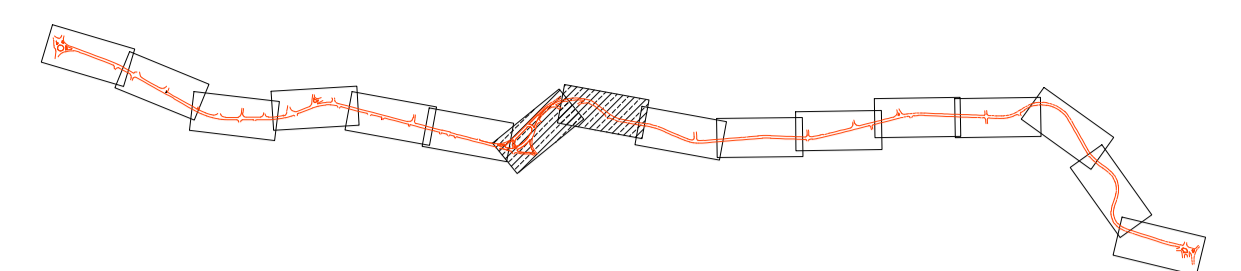
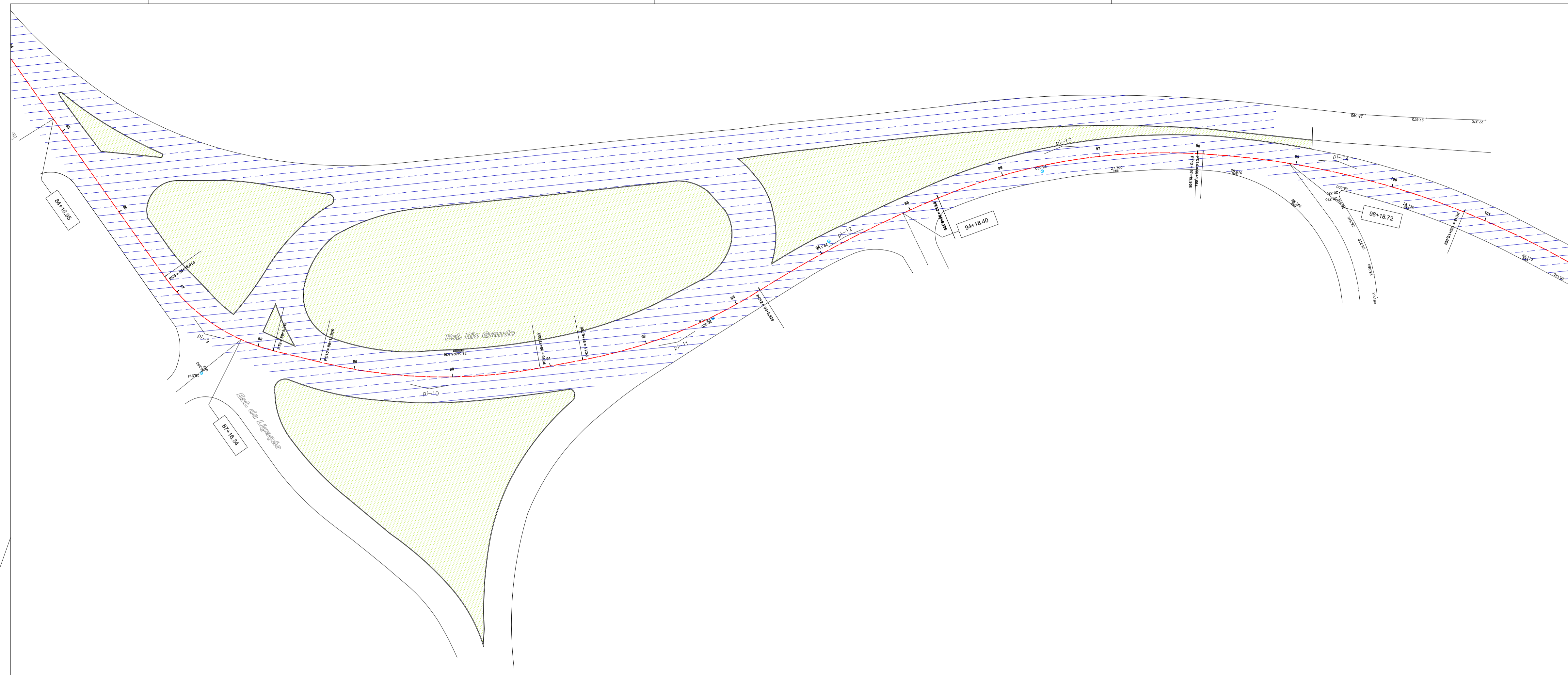

				
LOCAL:	ESTR. DO RIO GRANDE			
MASSA ASFÁLTICA (BINDER)				
LEGENDA	MEDIÇÃO	INICIO (KM)	FINAL (KM)	ÁREA (M2)
	1ª MEDIÇÃO	-	1,10	10.134,38
	2ª MEDIÇÃO	1,10	2,50	14.739,05
	3ª MEDIÇÃO	2,50	3,70	10.967,11
	4ª MEDIÇÃO	-	-	-
	5ª MEDIÇÃO	-	-	-
TOTAL ACUMULADO (M2)				35.840,54

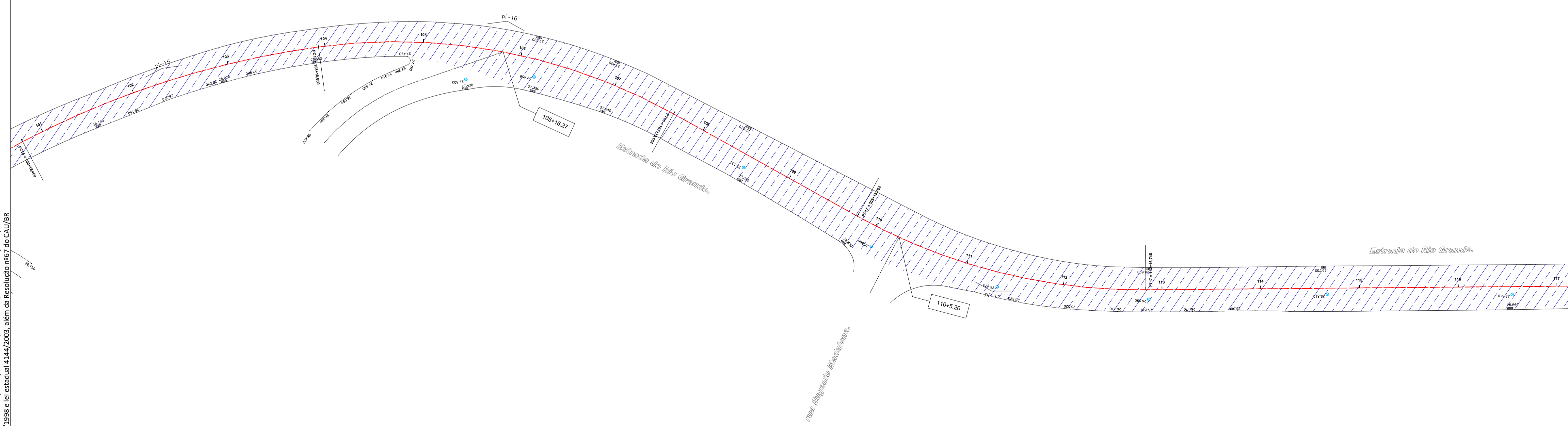

Revisão	Data	Emissão	Descrição
00	11/07/2020	DPA	Emissão inicial

Empresa:  DIMENSIONAL ENGENHARIA
 Rua Sete de Setembro, 98, gr. 605, Centro
 Rio de Janeiro - RJ. CEP: 20.050-002
 Tel.: 55 21 2220-0368
 dimensional@dimensionalengenharia.com

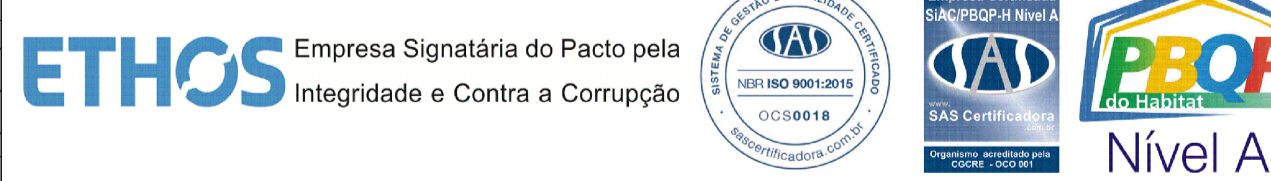
Certificações:

Identificação:	Contratante:
00.211	SMIHC

Empreendimento:
PAVIMENTA RIO AP - 4

Endereço:
ESTR. DA LIGAÇÃO, 1397 - TAQUARA/RJ

Setor:	Profissionais responsáveis:
	Eng. Vinicius Benevides Téc. Vinicius Singello Eng. Osvaldo Peçanha Arqt. Fernando Santos

Etapa:	Disciplina:	Escala:
PROJETO EXECUTIVO	PAVIMENTAÇÃO URBANA	1/500

Conteúdo da prancha:	Nº da Prancha:
ACOMPANHAMENTO 1ª CAMADA - ESTRADA DO RIO GRANDE	04/08

Nome da prancha: MED5-00211-ACB-PE-01-F04-R00

Direitos autorais dos projetos reservados. A reprodução total ou parcial sem prévia autorização sujeitará o infrator as penas da lei federal 9610/1998 e da estadual 4144/2003, além da Resolução nº67 do CNU/IBR.



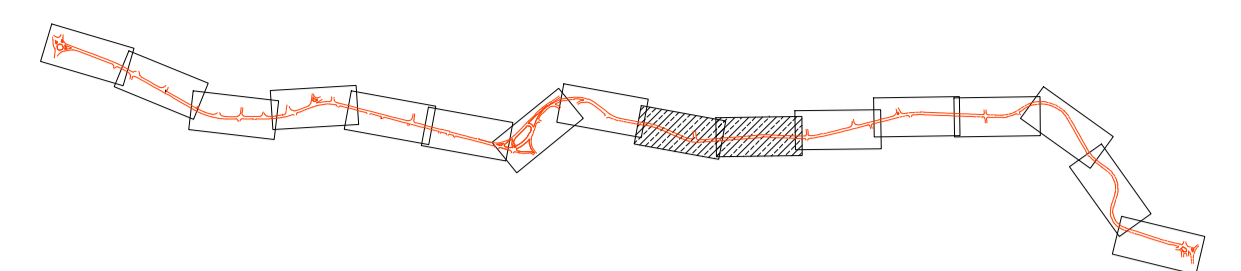
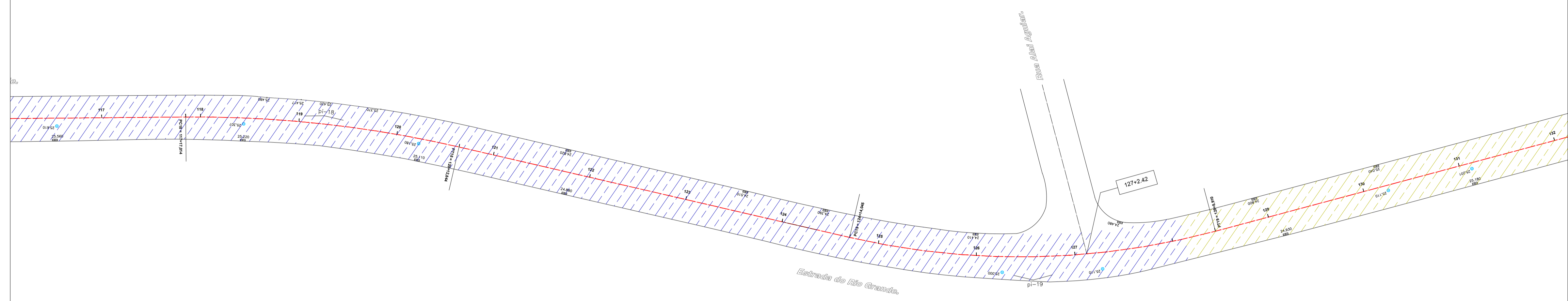

LOCAL:	ESTR. DO RIO GRANDE			
MASSA ASFÁLTICA (BINDER)				
LEGENDA	MEDIÇÃO	INICIO (KM)	FINAL (KM)	ÁREA (M2)
	1ª MEDIÇÃO	-	1,10	10.134,38
	2ª MEDIÇÃO	1,10	2,50	14.739,05
	3ª MEDIÇÃO	2,50	3,70	10.967,11
	4ª MEDIÇÃO	-	-	-
	5ª MEDIÇÃO	-	-	-
TOTAL ACUMULADO (M2)				35.840,54

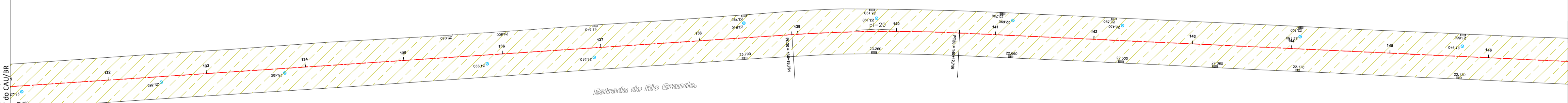

Revisão	Data	Emissão	Descrição
00	11/07/2020	DPA	Emissão inicial

EMPRESA: **DIMENSIONAL ENGENHARIA**
 NOSSA QUALIDADE FAZ A DIFERENÇA
 Rua Sete de Setembro, 98, gr. 605, Centro
 Rio de Janeiro - RJ. CEP: 20.050-002
 Tel.: 55 21 2220-0368
 dimensional@dimensionalengenharia.com

CERTIFICAÇÕES:

Identificação:	Contratante:
00.211	SMIHC

Empreendimento:
 PAVIMENTA RIO AP - 4

Endereço:
 ESTR. DA LIGAÇÃO, 1397 - TAQUARA/RJ

Setor:	Profissionais responsáveis:
	Eng. Vinicius Benevides Téc. Vinicius Singello Eng. Osvaldo Peçanha Arqt. Fernando Santos

Etapa:	Disciplina:	Escala:
PROJETO EXECUTIVO	PAVIMENTAÇÃO URBANA	1/500

Conteúdo da prancha:	Nº da Prancha:
ACOMPANHAMENTO 1ª CAMADA - ESTRADA DO RIO GRANDE	05/08

Nome da prancha: MED5-00211-ACB-PE-01-F05-R00

Direitos autorais dos projetos reservados. A reprodução total ou parcial sem prévia autorização sujeitará o infrator as penas da lei federal 9610/1998 e da estadual 4144/2003, além da Resolução nº 07 do CNU/BR.



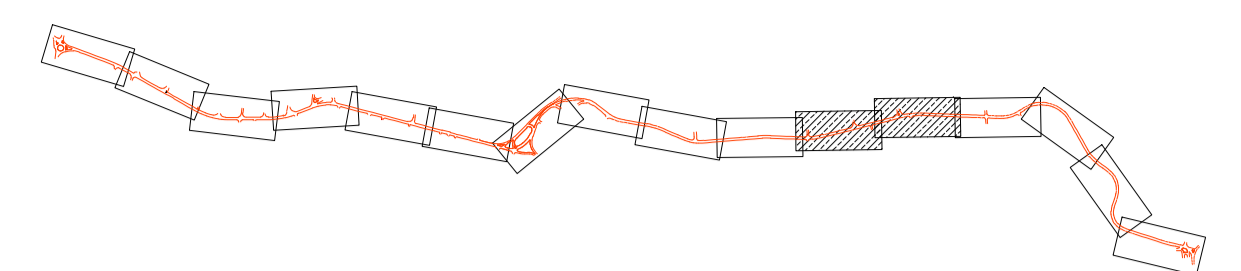
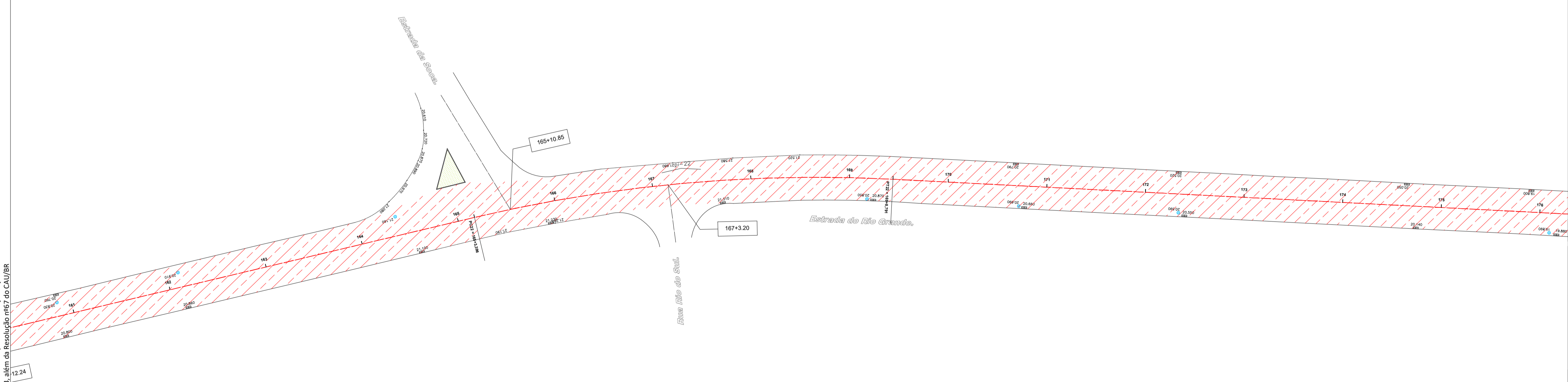
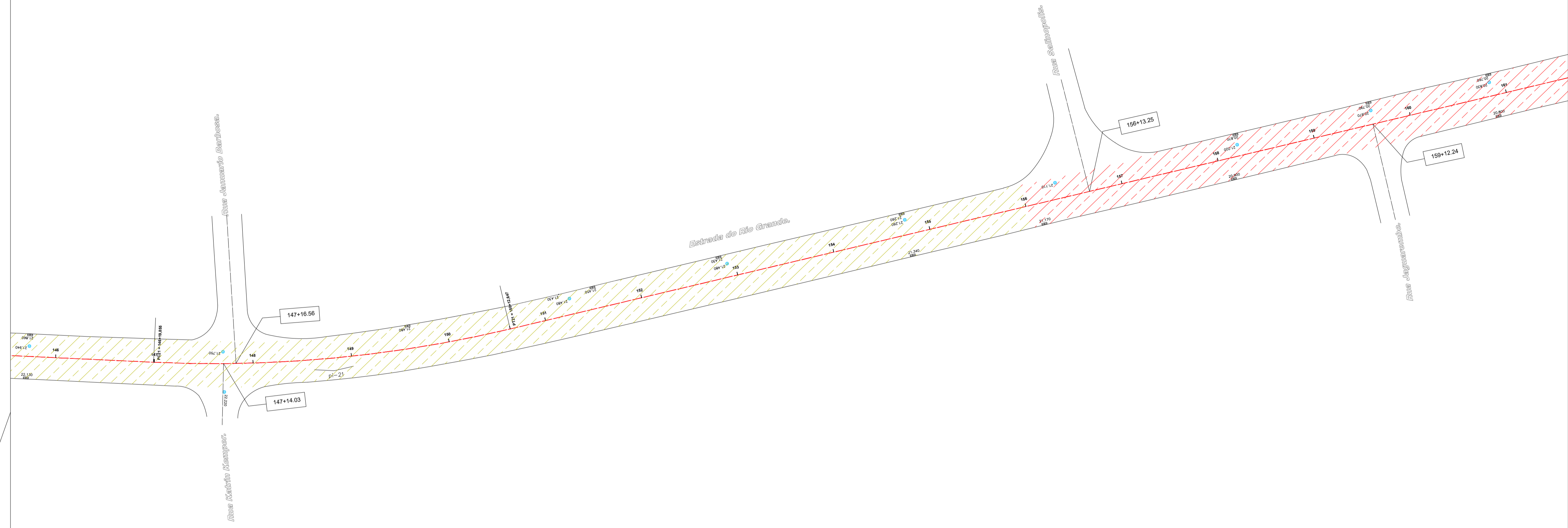

PROGRAMA PAVIMENTA RIO # ASFALTO LEGAL				
LOCAL:		ESTR. DO RIO GRANDE		
MASSA ASFÁLTICA (BINDER)				
LEGENDA	MEDIÇÃO	INICIO (KM)	FINAL (KM)	ÁREA (M2)
	1ª MEDIÇÃO	-	1,10	10.134,38
	2ª MEDIÇÃO	1,10	2,50	14.739,05
	3ª MEDIÇÃO	2,50	3,70	10.967,11
	4ª MEDIÇÃO	-	-	-
	5ª MEDIÇÃO	-	-	-
TOTAL ACUMULADO (M2)				35.840,54

Revisão	Data	Emissão	Descrição
00	11/07/2020	DPA	Emissão inicial

Empresa: **DIMENSIONAL** ENGENHARIA
 NOSSA QUALIDADE FAZ A DIFERENÇA
 Rua Sete de Setembro, 98, gr. 605, Centro
 Rio de Janeiro - RJ. CEP: 20.050-002
 Tel.: 55 21 2220-0368
 dimensional@dimensionalengenharia.com

Certificações:
ETHOS Empresa Signatária do Pacto pela Integridade e Contra a Corrupção

 Nível A

Identificação: **00.211** Contratante: **SMIHC**

Empreendimento: **PAVIMENTA RIO AP - 4**

Endereço: **ESTR. DA LIGAÇÃO, 1397 - TAQUARA/RJ**

Setor: _____ Profissionais responsáveis:
 Eng. Vinicius Benevides Téc. Vinicius Singello
 Eng. Osvaldo Peçanha
 Arqt. Fernando Santos

Etapa: **PROJETO EXECUTIVO** Disciplina: **PAVIMENTAÇÃO URBANA** Escala: **1/500**

Conteúdo da prancha: **ACOMPANHAMENTO 1ª CAMADA - ESTRADA DO RIO GRANDE** Nº da Prancha: **06/08**

Nome da prancha: **MED5-00211-ACB-PE-01-F06-R00**

Direitos autorais dos projetos reservados. A reprodução total ou parcial sem prévia autorização sujeitará o infrator as penas da lei federal 9610/1998 e a estadual 4144/2003, além da Resolução nº67 do CAU/BR.



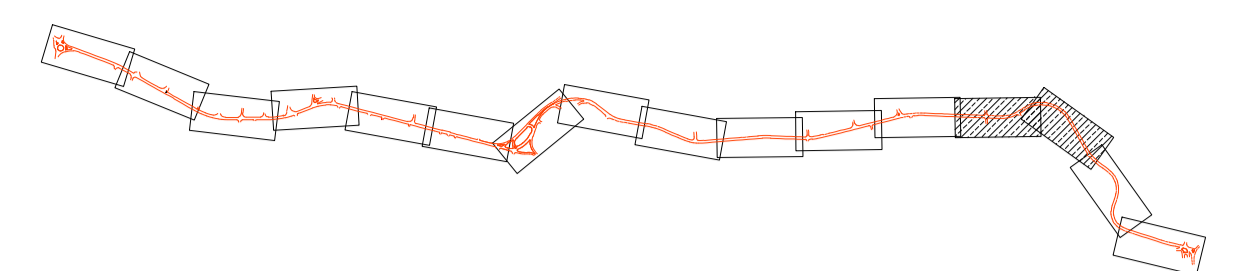
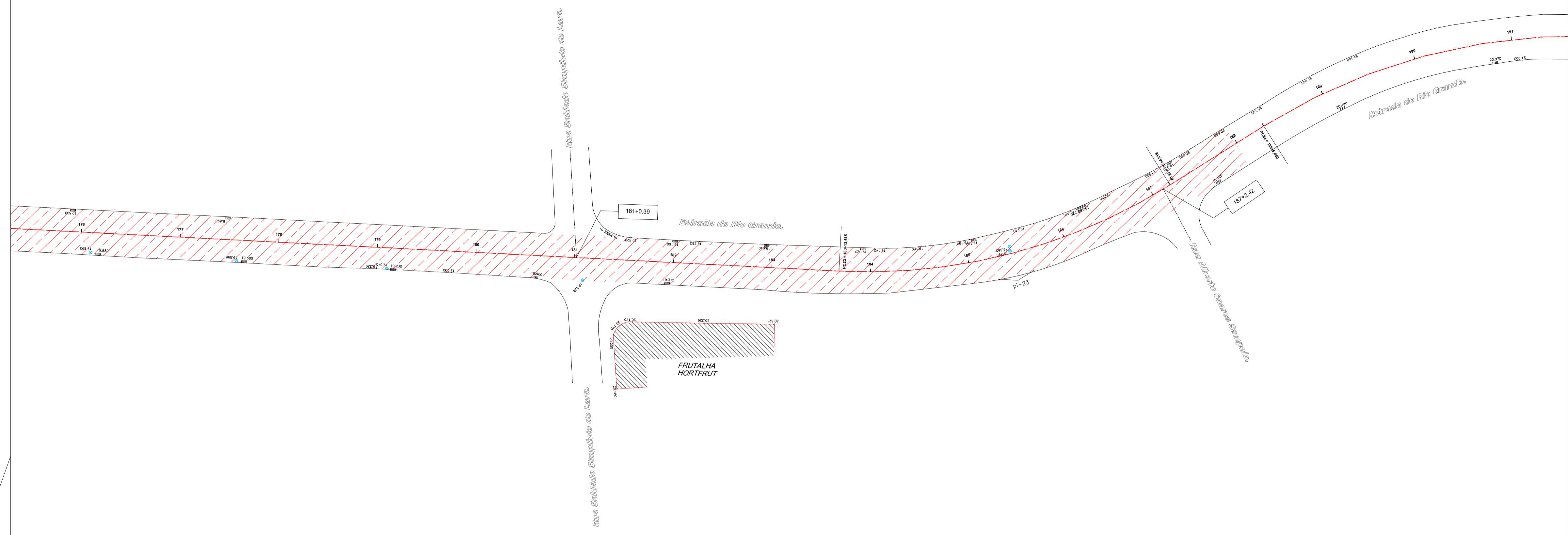

PROGRAMA PAVIMENTA RIO # ASFALTO LEGAL				
LOCAL:	ESTR. DO RIO GRANDE			
MASSA ASFÁLTICA (BINDER)				
LEGENDA	MEDIÇÃO	INICIO (KM)	FINAL (KM)	ÁREA (M2)
	1ª MEDIÇÃO	-	1,10	10.134,38
	2ª MEDIÇÃO	1,10	2,50	14.739,05
	3ª MEDIÇÃO	2,50	3,70	10.967,11
	4ª MEDIÇÃO	-	-	-
	5ª MEDIÇÃO	-	-	-
TOTAL ACUMULADO (M2)				35.840,54

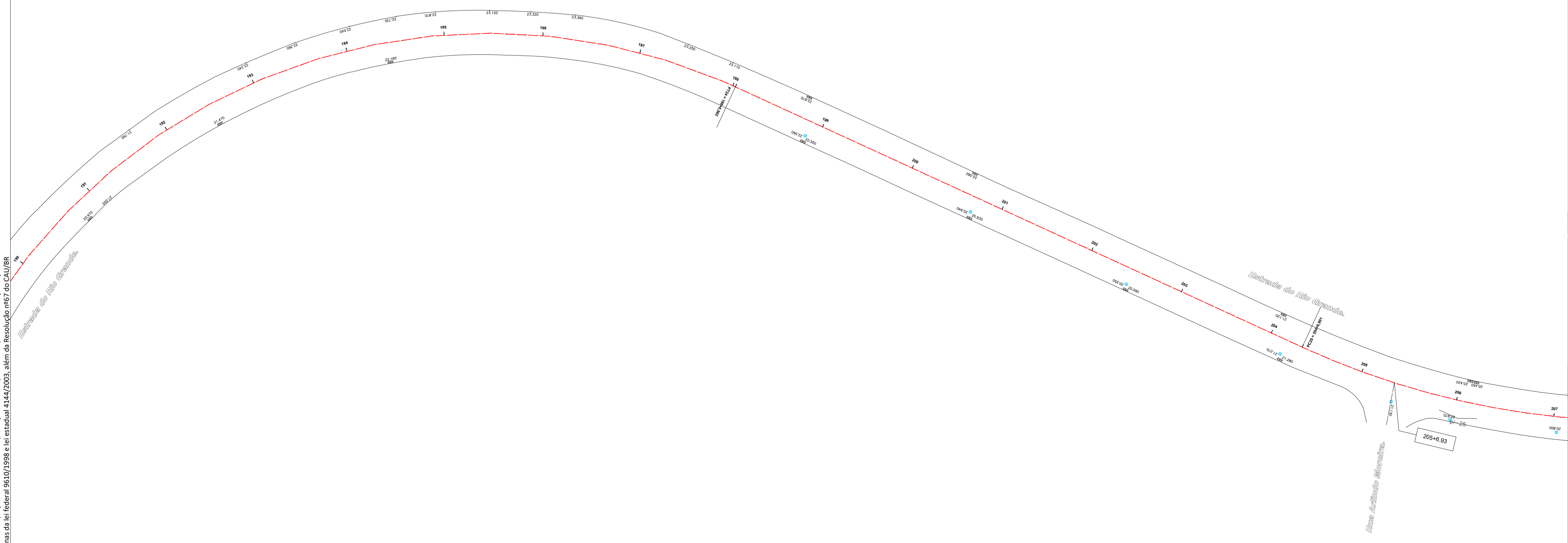

00	11/07/2020	DPA	Emissão inicial
Revisão	Data	Emissão	Descrição
Empresa: DIMENSIONAL ENGENHARIA Rua Sete de Setembro, 98, gr. 605, Centro Rio de Janeiro - RJ. CEP: 20.050-002 Tel.: 55 21 2220-0368 dimensional@dimensionalengenharia.com			
Certificações: Empresa Signatária do Pacto pela Integridade e Contra a Corrupção ABNT NBR ISO 9001:2015 ABNT NBR ISO 14001:2015 PBOP Nível A			
Identificação:	Contratante:		
00.211	SMIHC		
Empreendimento:	PAVIMENTA RIO AP - 4		
Endereço:	ESTR. DA LIGAÇÃO, 1397 - TAQUARA/RJ		
Setor:	Profissionais responsáveis:		
	Eng. Vinicius Benevides	Téc. Vinicius Singello	
	Eng. Osvaldo Peçanha		
	Arqt. Fernando Santos		
Etapa:	Disciplina:	Escala:	
PROJETO EXECUTIVO	PAVIMENTAÇÃO URBANA	1/500	
Conteúdo da prancha:			Nº da Prancha:
ACOMPANHAMENTO 1ª CAMADA - ESTRADA DO RIO GRANDE			07/08
Nome da prancha:			
MED5-00211-ACB-PE-01-F07-R00			

Direitos autorais dos projetos reservados. A reprodução total ou parcial sem prévia autorização sujeitará o infrator as penas da lei federal 9610/1998 e da estadual 4144/2003, além da Resolução nº67 do CNU/IBI.



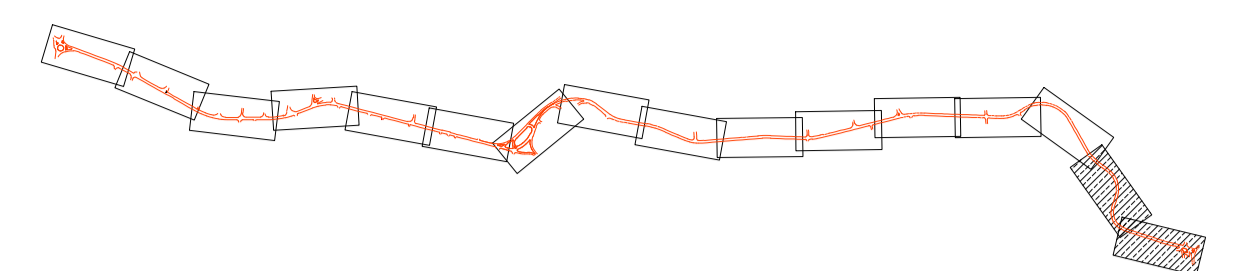
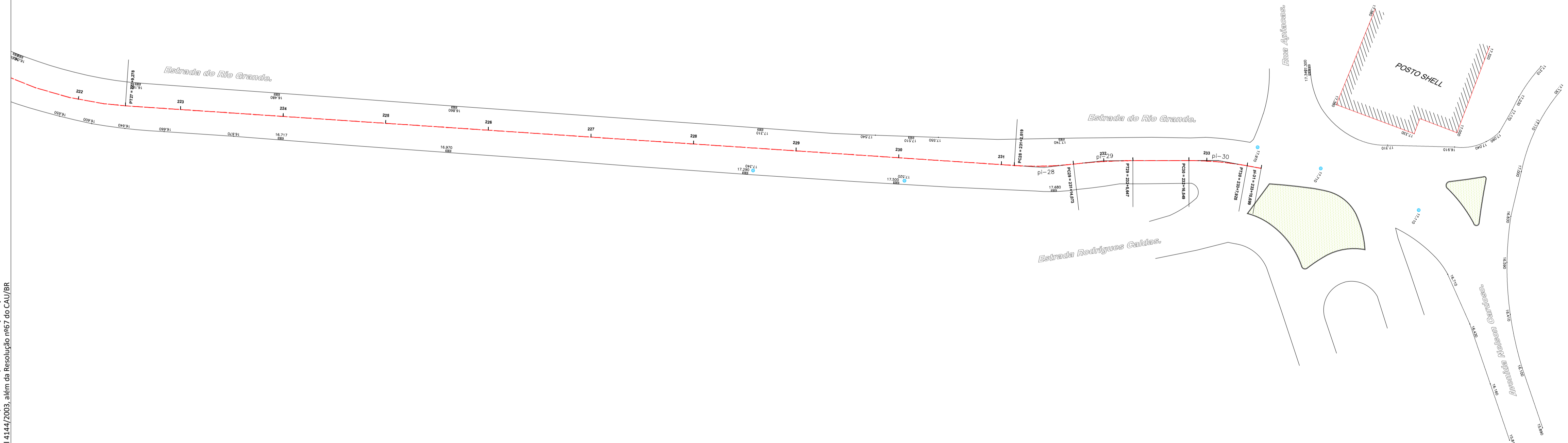
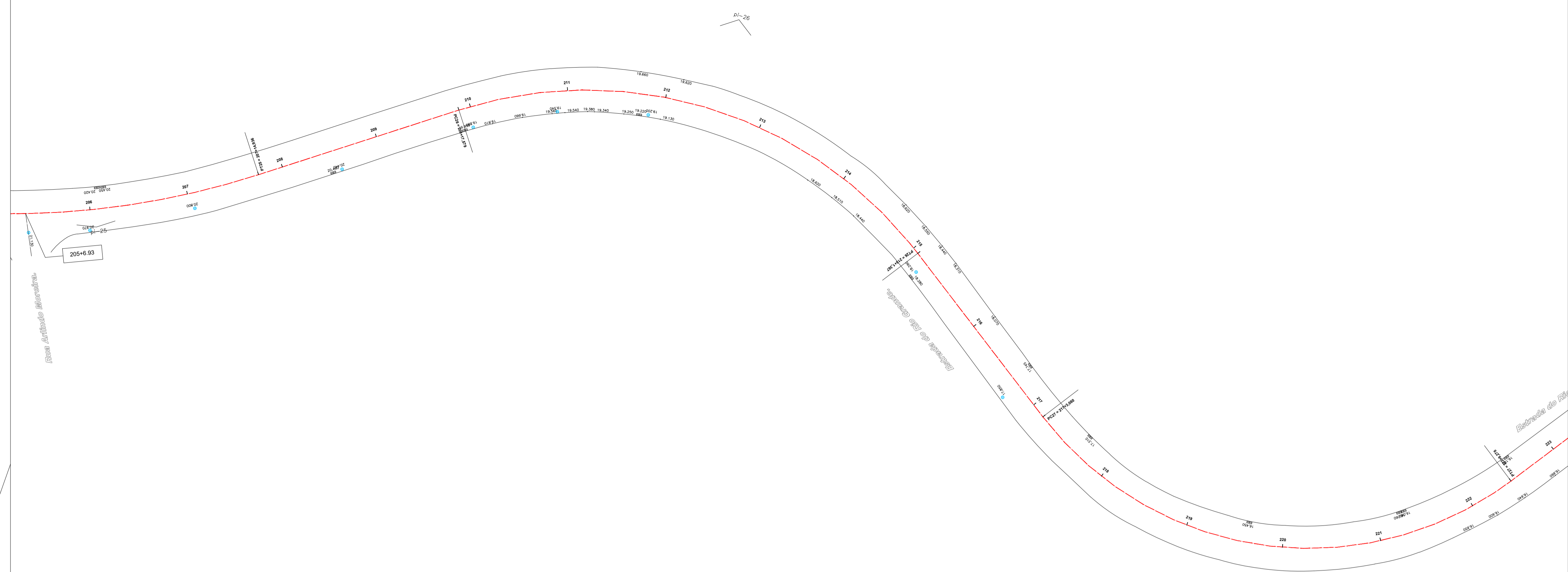

PROGRAMA PAVIMENTA RIO # ASFALTO LEGAL				
LOCAL:	ESTR. DO RIO GRANDE			
MASSA ASFÁLTICA (BINDER)				
LEGENDA	MEDIÇÃO	INICIO (KM)	FINAL (KM)	ÁREA (M2)
	1ª MEDIÇÃO	-	1,10	10.134,38
	2ª MEDIÇÃO	1,10	2,50	14.739,05
	3ª MEDIÇÃO	2,50	3,70	10.967,11
	4ª MEDIÇÃO	-	-	-
	5ª MEDIÇÃO	-	-	-
TOTAL ACUMULADO (M2)				35.840,54

Revisão	Data	Emissão	Descrição
00	11/07/2020	DPA	Emissão inicial

Empresa: **DIMENSIONAL**
 ENGENHARIA
 NOSSA QUALIDADE FAZ A DIFERENÇA

Rua Sete de Setembro, 98, gr. 605, Centro
 Rio de Janeiro - RJ. CEP: 20.050-002
 Tel.: 55 21 2220-0368
 dimensional@dimensionalengenharia.com

Certificações:

 Empresa Signatária do Pacto pela Integridade e Contra a Corrupção

 Nível A

Identificação: **00.211** Contratante: **SMIHC**

Empreendimento: **PAVIMENTA RIO AP - 4**

Endereço: **ESTR. DA LIGAÇÃO, 1397 - TAQUARA/RJ**

Setor: _____ Profissionais responsáveis:
 Eng. Vinicius Benevides Téc. Vinicius Singello
 Eng. Osvaldo Peçanha
 Arqt. Fernando Santos

Etapa: **PROJETO EXECUTIVO** Disciplina: **PAVIMENTAÇÃO URBANA** Escala: **1/500**

Conteúdo da prancha: **ACOMPANHAMENTO 1ª CAMADA - ESTRADA DO RIO GRANDE** Nº da Prancha: **08/08**

Nome da prancha: **MED5-00211-ACB-PE-01-F08-R00**

Direitos autorais dos projetos reservados. A reprodução total ou parcial sem prévia autorização sujeitará o infrator as penas da lei federal 9610/1998 e da estadual 4144/2003, além da Resolução nº67 do CNU/BR.

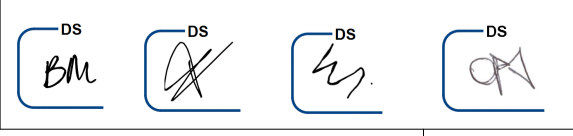

PRESTAÇÃO DE SERVIÇOS DE RECUPERAÇÃO DOS PAVIMENTOS NOS LOGRADOUROS
RELACIONADOS NA ÁREA DA AP – 4 – PROGRAMA PAVIMENTARIO

PROJETOS DE APROPRIAÇÃO DE EXECUÇÃO DE OBRAS BASEADO NO PROJETO TOPOGRÁFICO

ESTRADA DO RIO GRANDE – CAPA COM CAP CONVENCIONAL



DS
BM

DS
[Signature]

DS
[Signature]

DS
[Signature]

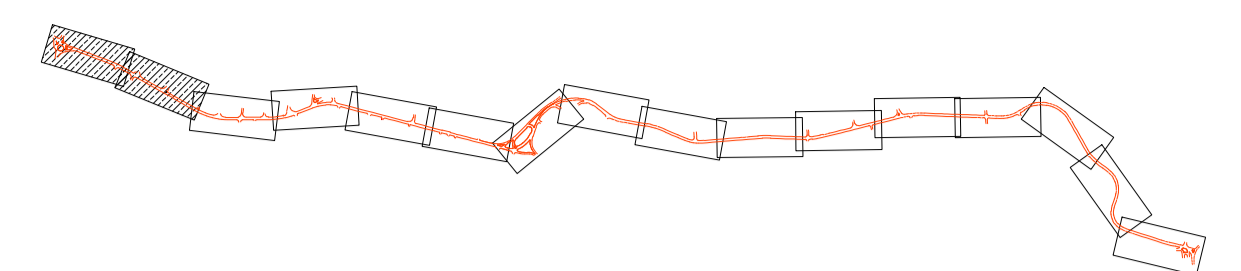
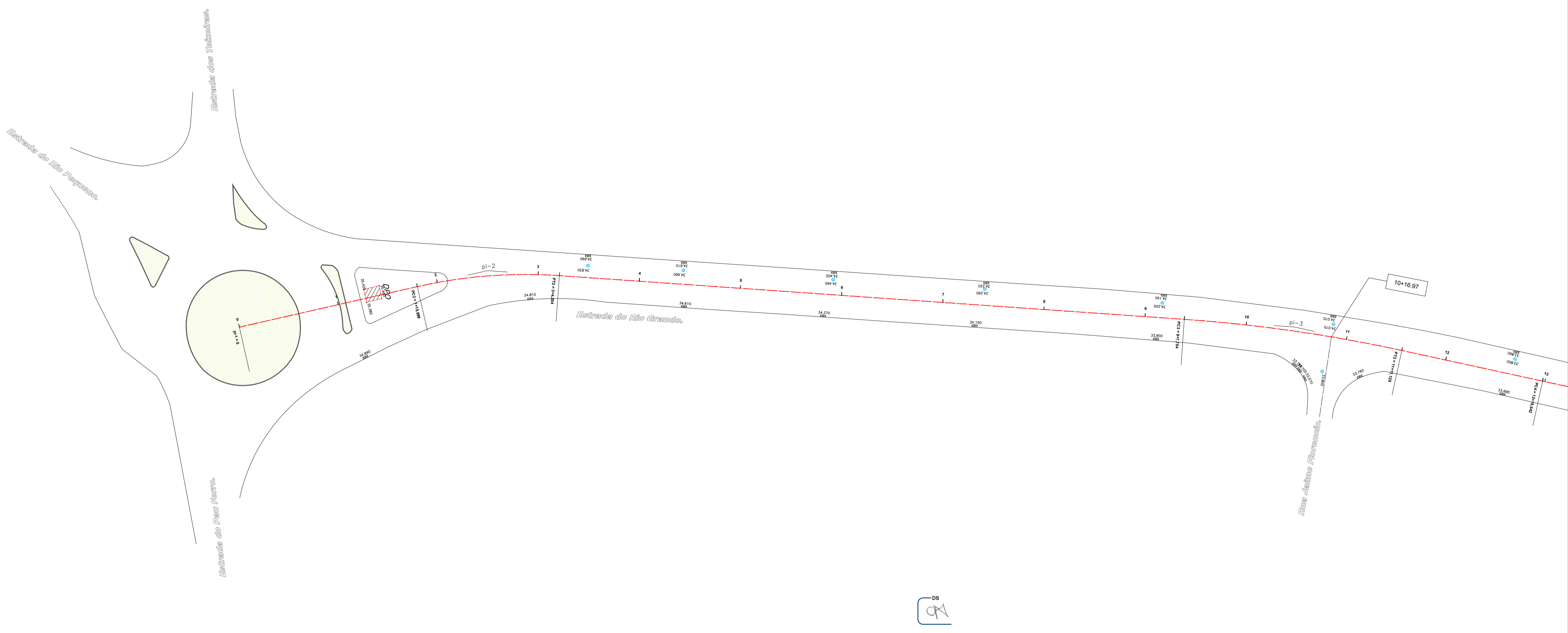

LOCAL:		ESTR. DO RIO GRANDE		
MASSA ASFÁLTICA (CAPA)				
LEGENDA	MEDIÇÃO	INICIO (KM)	FINAL (KM)	ÁREA (M2)
	1ª MEDIÇÃO	-	-	-
	2ª MEDIÇÃO	-	-	-
	3ª MEDIÇÃO	3,70	4,23	4.810,41
	4ª MEDIÇÃO	2,54	4,64	14.179,52
	5ª MEDIÇÃO	-	-	-
TOTAL ACUMULADO (M2)				18.989,93

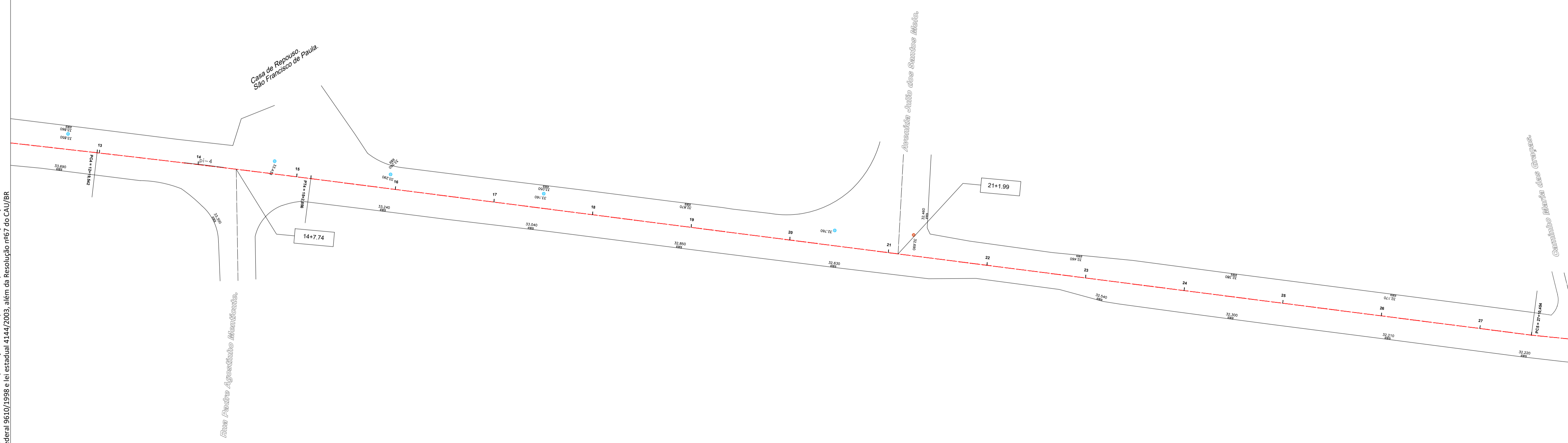

Revisão	Data	Emissão	Descrição
00	11/07/2020	DPA	Emissão inicial

Empresa: Rua Sete de Setembro, 98, gr. 605, Centro Rio de Janeiro - RJ. CEP: 20.050-002 Tel.: 55 21 2220-0368 dimensional@dimensionalengenharia.com

Certificações:

Identificação:	Contratante:
00.211	SMIHC

Empreendimento: PAVIMENTA RIO AP - 4

Endereço: ESTR. DA LIGAÇÃO, 1397 - TAQUARA/RJ
Setor: Profissionais responsáveis: Eng. Vinicius Benevides Téc. Vinicius Singello
 Eng. Osvaldo Peçanha
 Arqt. Fernando Santos

Etapa:	Disciplina:	Escala:
PROJETO EXECUTIVO	PAVIMENTAÇÃO URBANA	1/500
Conteúdo da prancha:		Nº da Prancha:
ACOMPANHAMENTO CAPA - ESTRADA DO RIO GRANDE		01/08
Nome da prancha: MED5-00211-ACC-PE-01-F01-R00		

Direitos autorais dos projetos reservados. A reprodução total ou parcial sem prévia autorização sujeitará o infrator as penas da lei federal 9610/1998 e da estadual 4144/2003, além da Resolução nº67 do CAU/BR.

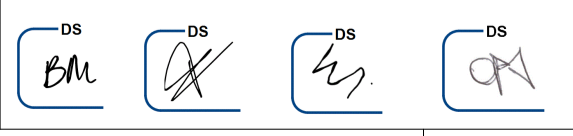

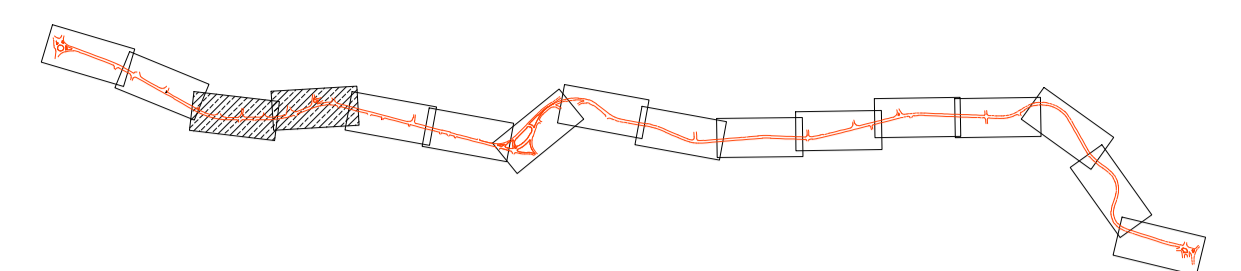
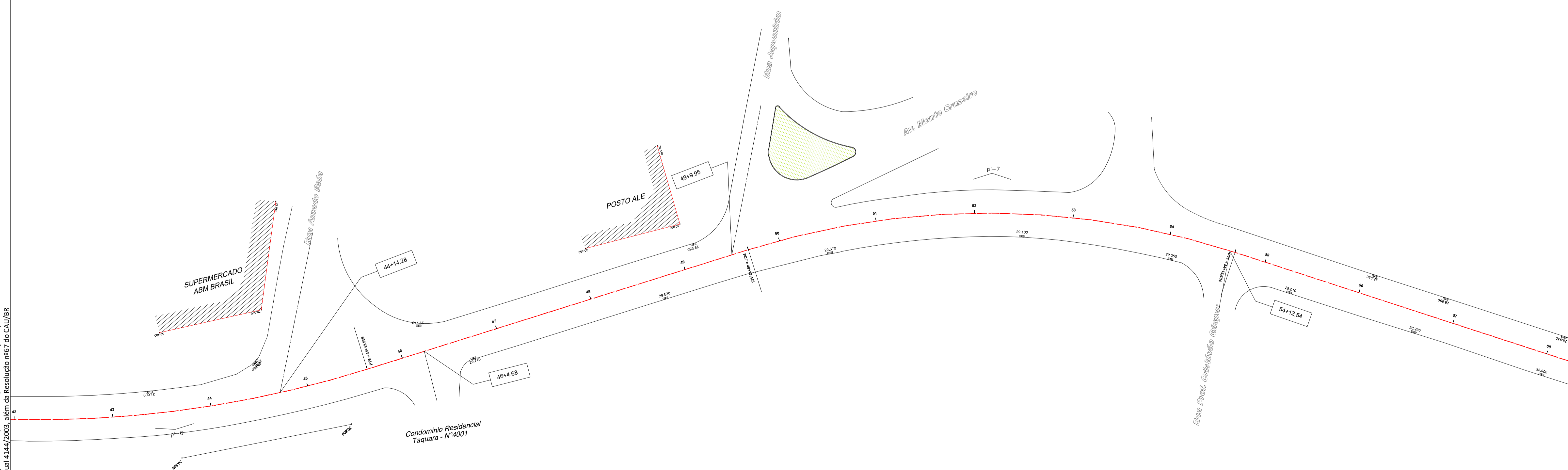
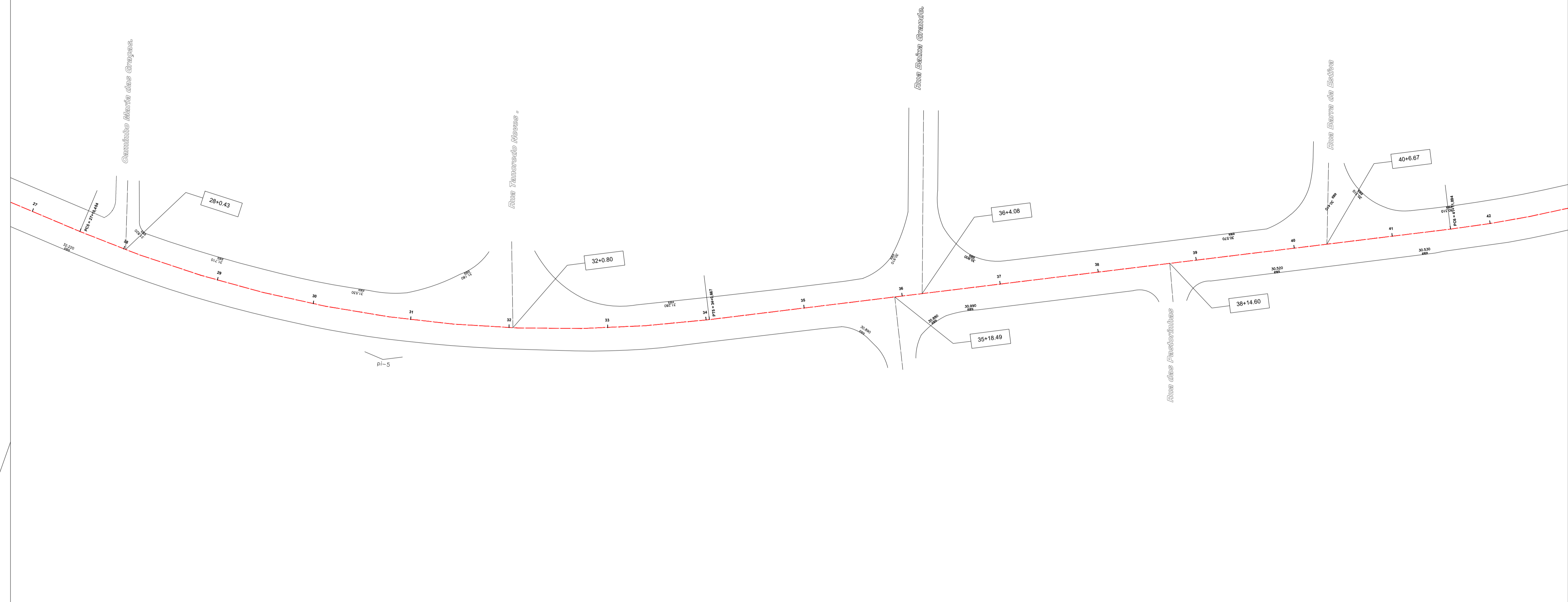

LOCAL:		ESTR. DO RIO GRANDE		
MASSA ASFÁLTICA (CAPA)				
LEGENDA	MEDIÇÃO	INICIO (KM)	FINAL (KM)	ÁREA (M2)
	1ª MEDIÇÃO	-	-	-
	2ª MEDIÇÃO	-	-	-
	3ª MEDIÇÃO	3,70	4,23	4.810,41
	4ª MEDIÇÃO	2,54	4,64	14.179,52
	5ª MEDIÇÃO	-	-	-
TOTAL ACUMULADO (M2)				18.989,93

Revisão	Data	Emissão	Descrição
00	11/07/2020	DPA	Emissão inicial

EMPRESA: **NOSSA QUALIDADE FAZ A DIFERENÇA**
 Rua Sete de Setembro, 98, gr. 605, Centro
 Rio de Janeiro - RJ. CEP: 20.050-002
 Tel.: 55 21 2220-0368
 dimensional@dimensionalengenharia.com

CERTIFICAÇÕES:

Identificação:	Contratante:
00.211	SMIHC

Empreendimento:
 PAVIMENTA RIO AP - 4

Endereço:
 ESTR. DA LIGAÇÃO, 1397 - TAQUARA/RJ

Setor:	Profissionais responsáveis:
	Eng. Vinicius Benevides Téc. Vinicius Singello Eng. Osvaldo Peçanha Arqt. Fernando Santos

Etapa:	Disciplina:	Escala:
PROJETO EXECUTIVO	PAVIMENTAÇÃO URBANA	1/500

Conteúdo da prancha:	Nº da Prancha:
ACOMPANHAMENTO CAPA - ESTRADA DO RIO GRANDE	02/08

Nome da prancha: MED5-00211-ACC-PE-01-F02-R00

Direitos autorais dos projetos reservados. A reprodução total ou parcial sem prévia autorização sujeitará o infrator as penas da lei federal 9610/1998 e da estadual 4144/2003, além da Resolução nº67 do CNU/BR.



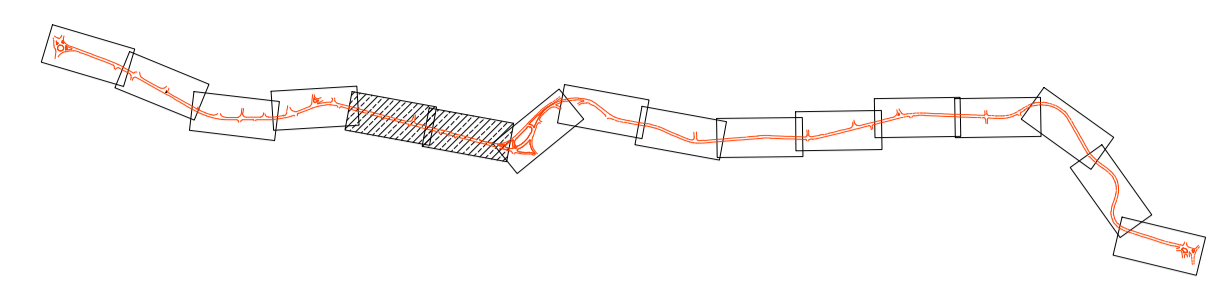
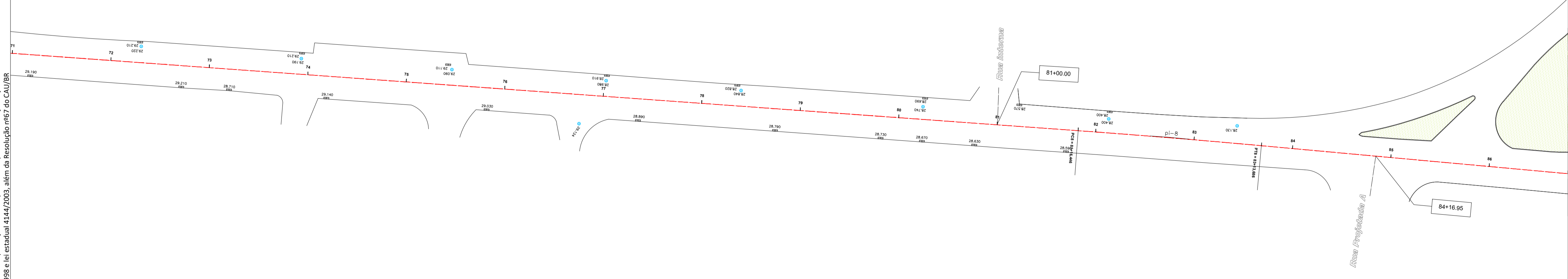
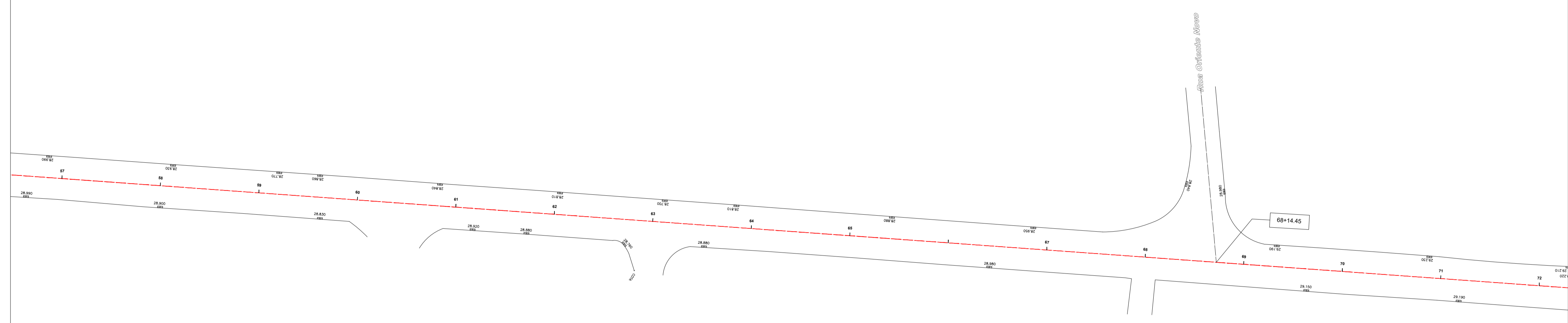

				
LOCAL:		ESTR. DO RIO GRANDE		
MASSA ASFÁLTICA (CAPA)				
LEGENDA	MEDIÇÃO	INICIO (KM)	FINAL (KM)	ÁREA (M2)
	1ª MEDIÇÃO	-	-	-
	2ª MEDIÇÃO	-	-	-
	3ª MEDIÇÃO	3,70	4,23	4.810,41
	4ª MEDIÇÃO	2,54	4,64	14.179,52
	5ª MEDIÇÃO	-	-	-
TOTAL ACUMULADO (M2)				18.989,93

Revisão	Data	Emissão	Descrição
00	11/07/2020	DPA	Emissão inicial

Empresa:  **NOSSA QUALIDADE FAZ A DIFERENÇA**
 Rua Sete de Setembro, 98, gr. 605, Centro
 Rio de Janeiro - RJ. CEP: 20.050-002
 Tel.: 55 21 2220-0368
 dimensional@dimensionalengenharia.com

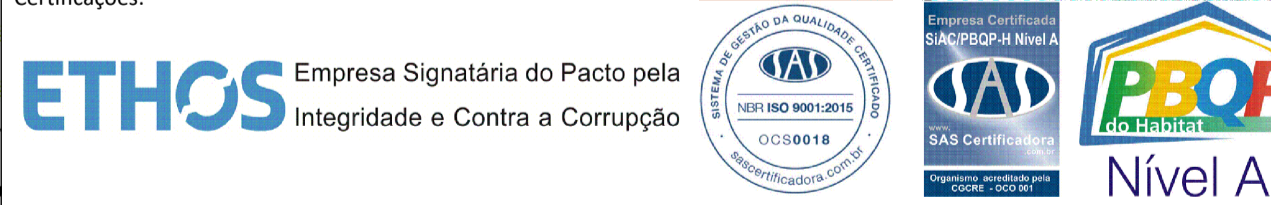
Certificações:

Identificação:	Contratante:
00.211	SMIHC

Empreendimento:
PAVIMENTA RIO AP - 4

Endereço:
ESTR. DA LIGAÇÃO, 1397 - TAQUARA/RJ

Setor:	Profissionais responsáveis:
	Eng. Vinicius Benevides Téc. Vinicius Singello Eng. Osvaldo Peçanha Arqt. Fernando Santos

Etapas:	Disciplina:	Escala:
PROJETO EXECUTIVO	PAVIMENTAÇÃO URBANA	1/500

Conteúdo da prancha:	Nº da Prancha:
ACOMPANHAMENTO CAPA - ESTRADA DO RIO GRANDE	03/08

Nome da prancha: MED5-00211-ACC-PE-01-F03-R00

Direitos autorais dos projetos reservados. A reprodução total ou parcial sem prévia autorização sujeitará o infrator as penas da lei federal 9610/1998 e lei estadual 4144/2009, além da Resolução nº67 do CNU/BR



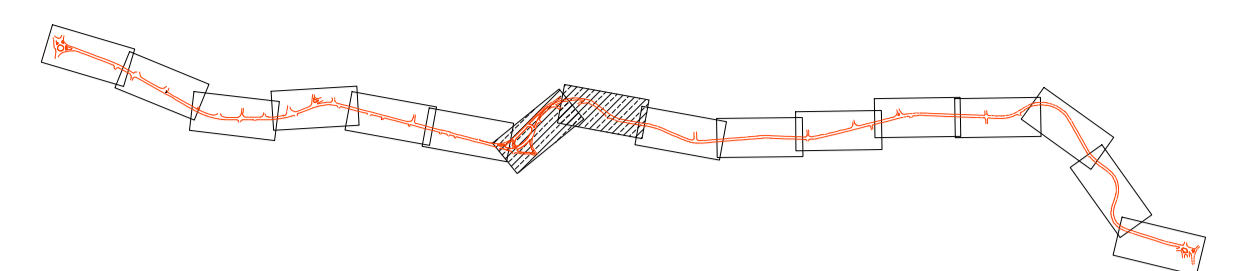
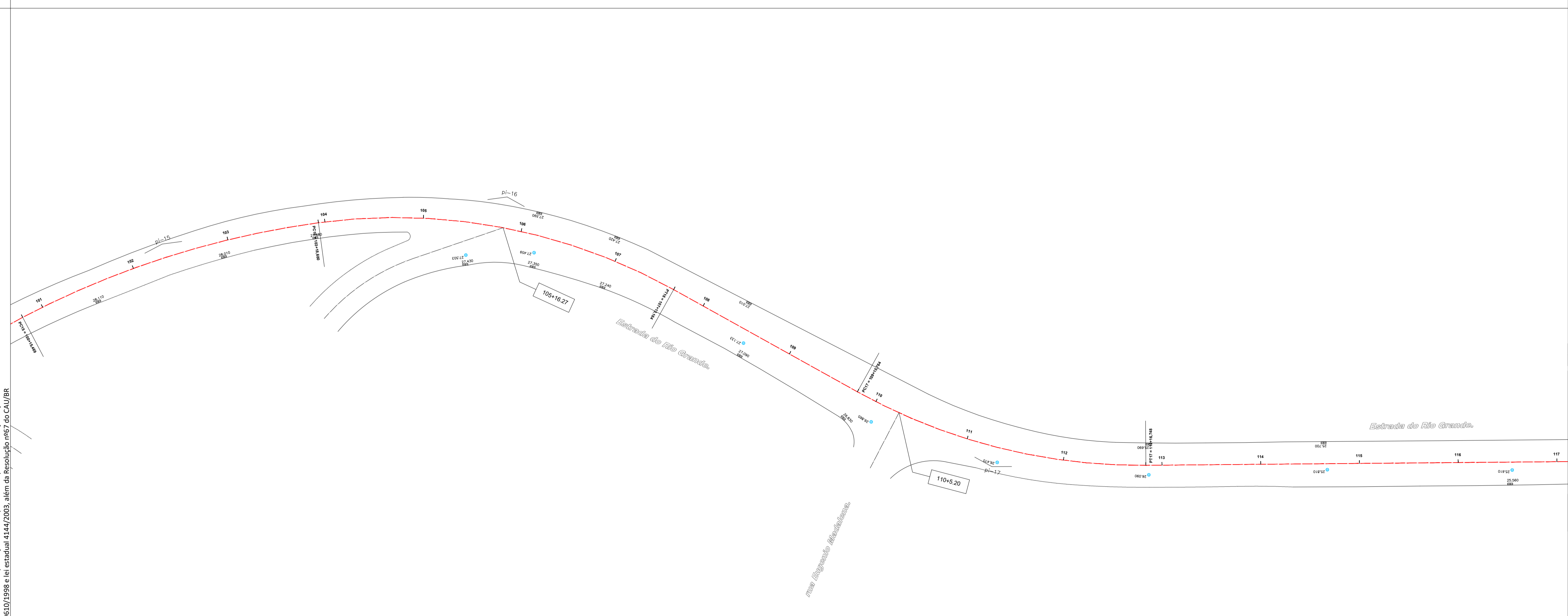
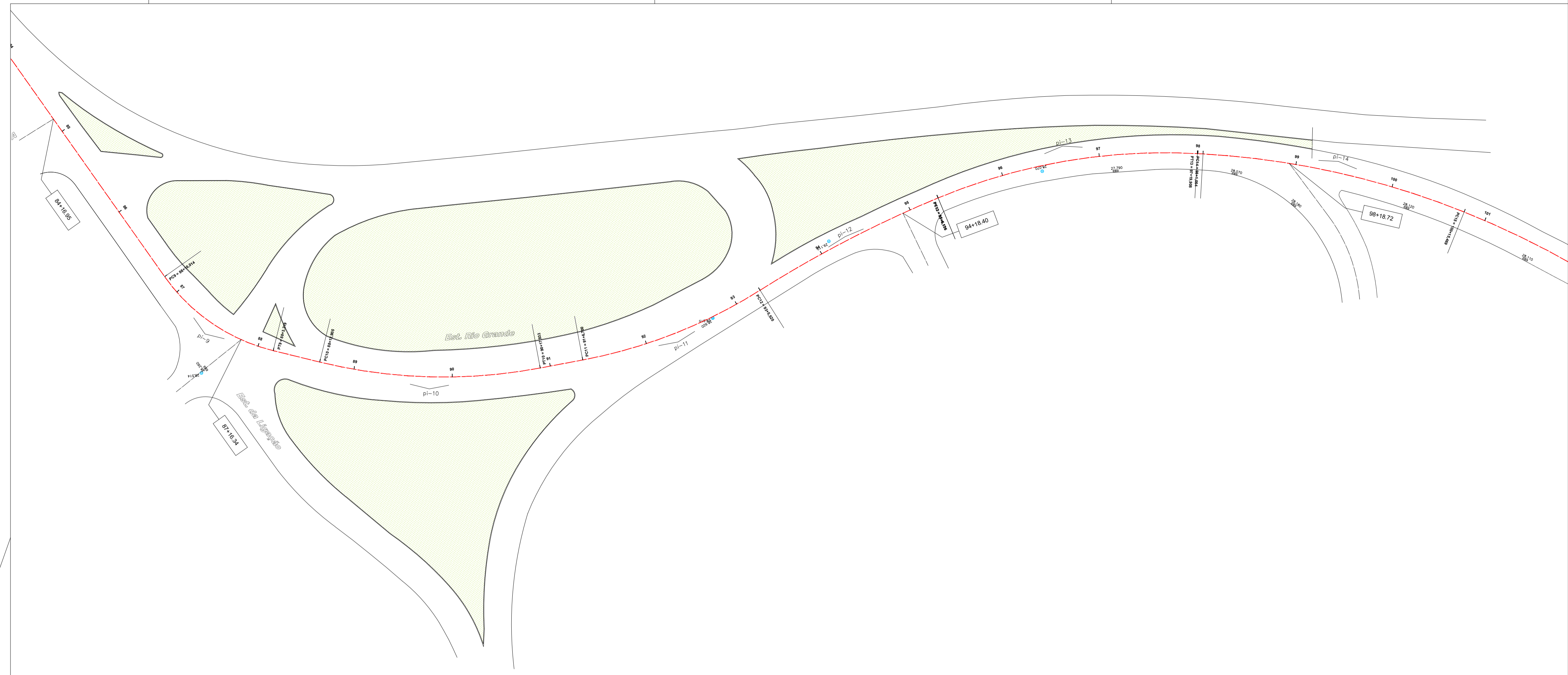

LOCAL: ESTR. DO RIO GRANDE				
MASSA ASFÁLTICA (CAPA)				
LEGENDA	MEDIÇÃO	INICIO (KM)	FINAL (KM)	ÁREA (M2)
	1ª MEDIÇÃO	-	-	-
	2ª MEDIÇÃO	-	-	-
	3ª MEDIÇÃO	3,70	4,23	4.810,41
	4ª MEDIÇÃO	2,54	4,64	14.179,52
	5ª MEDIÇÃO	-	-	-
TOTAL ACUMULADO (M2)				18.989,93

Revisão	Data	Emissão	Descrição
00	11/07/2020	DPA	Emissão inicial

EMPRESA: **DIMENSIONAL** ENGENHARIA
 NOSSA QUALIDADE FAZ A DIFERENÇA
 Rua Sete de Setembro, 98, gr. 605, Centro
 Rio de Janeiro - RJ. CEP: 20.050-002
 Tel.: 55 21 2220-0368
 dimensional@dimensionalengenharia.com

CERTIFICAÇÕES:
 Empresa Signatária do Pacto pela Integridade e Contra a Corrupção
 ABNT NBR ISO 9001:2015
 ABNT NBR ISO 14001:2015
 ABNT NBR ISO 45001:2018
 PBOP Nível A

Identificação: **00.211** Contratante: **SMIHC**

Empreendimento: **PAVIMENTA RIO AP - 4**

Endereço: **ESTR. DA LIGAÇÃO, 1397 - TAQUARA/RJ**

Setor: Profissionais responsáveis:
 Eng. Vinicius Benevides Téc. Vinicius Singello
 Eng. Osvaldo Peçanha
 Arqt. Fernando Santos

Etapa: **PROJETO EXECUTIVO** Disciplina: **PAVIMENTAÇÃO URBANA** Escala: **1/500**

Conteúdo da prancha: **ACOMPANHAMENTO CAPA - ESTRADA DO RIO GRANDE** Nº da Prancha: **04/08**
 Nome da prancha: **MED5-00211-ACC-PE-01-F04-R00**

Direitos autorais dos projetos reservados. A reprodução total ou parcial sem prévia autorização sujeitará o infrator as penas da lei federal 9610/1998 e da estadual 4144/2003, além da Resolução nº67 do CNU/IBR.



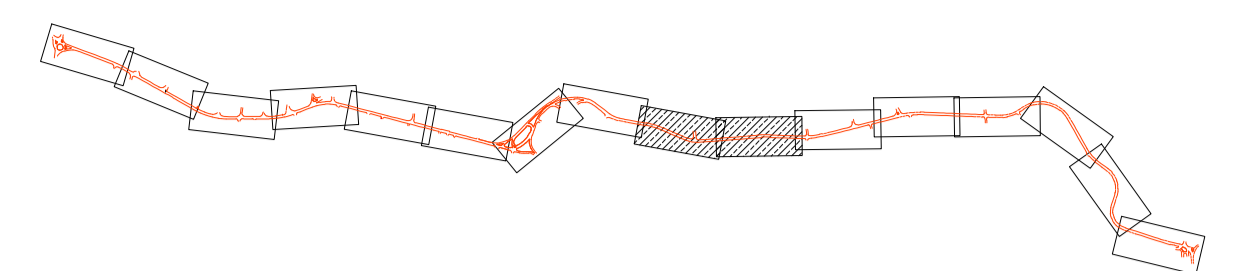
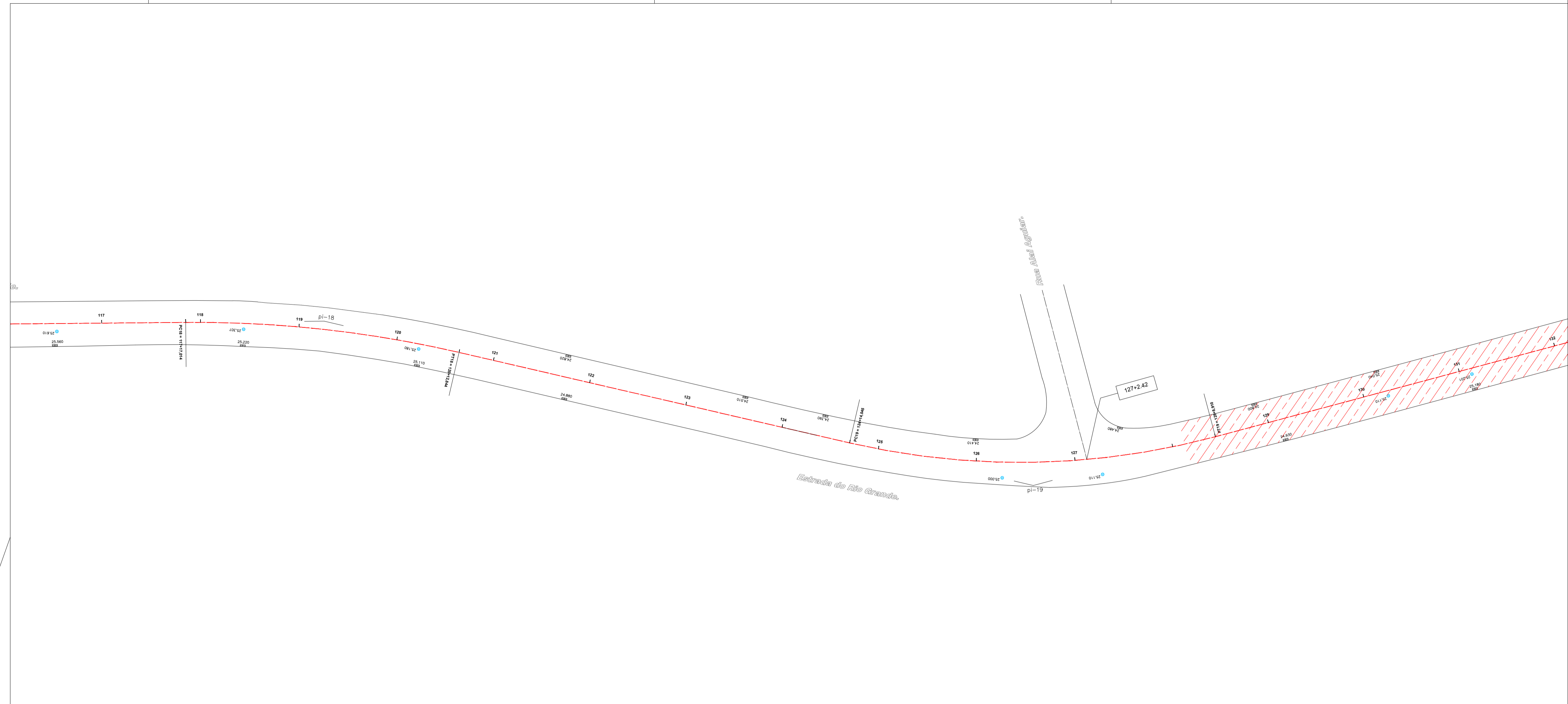

PROGRAMA PAVIMENTA RIO # ASFALTO LEGAL				
LOCAL:		ESTR. DO RIO GRANDE		
MASSA ASFÁLTICA (CAPA)				
LEGENDA	MEDIÇÃO	INICIO (KM)	FINAL (KM)	ÁREA (M2)
	1ª MEDIÇÃO	-	-	-
	2ª MEDIÇÃO	-	-	-
	3ª MEDIÇÃO	3,70	4,23	4.810,41
	4ª MEDIÇÃO	2,54	4,64	14.179,52
	5ª MEDIÇÃO	-	-	-
TOTAL ACUMULADO (M2)				18.989,93

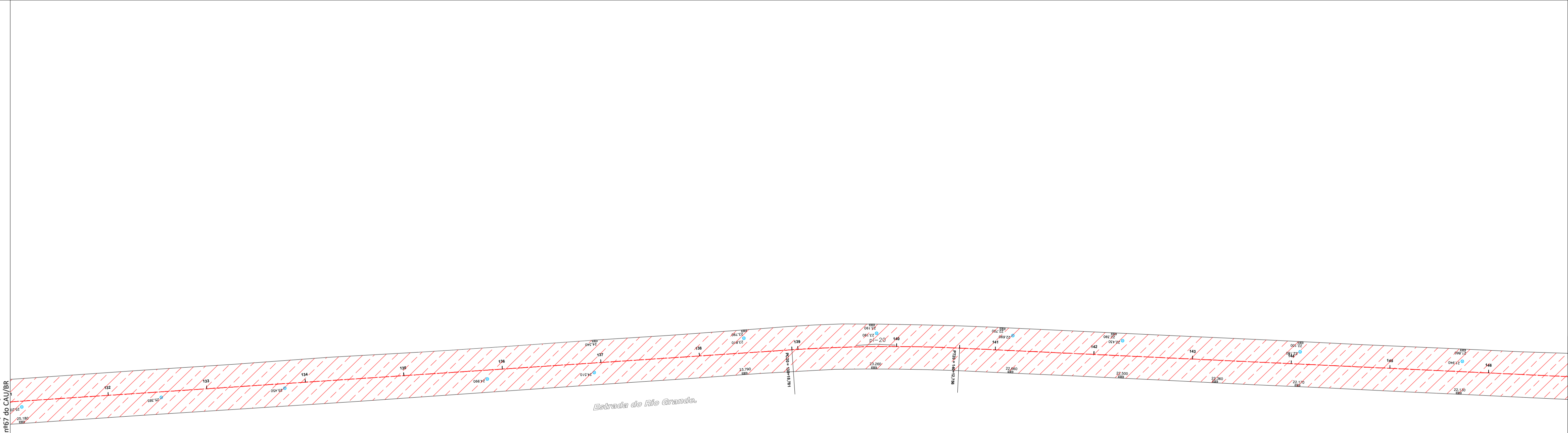

Revisão	Data	Emissão	Descrição
00	11/07/2020	DPA	Emissão inicial

Empresa: **DIMENSIONAL** ENGENHARIA
 NOSSA QUALIDADE FAZ A DIFERENÇA
 Rua Sete de Setembro, 98, gr. 605, Centro
 Rio de Janeiro - RJ. CEP: 20.050-002
 Tel.: 55 21 2220-0368
 dimensional@dimensionalengenharia.com

ETHOS Empresa Signatária do Pacto pela Integridade e Contra a Corrupção

Identificação: **00.211** Contratante: **SMIHC**

Empreendimento: **PAVIMENTA RIO AP - 4**

Endereço: **ESTR. DA LIGAÇÃO, 1397 - TAQUARA/RJ**

Setor: Profissionais responsáveis:
Eng. Vinicius Benevides Téc. Vinicius Singello
Eng. Osvaldo Peçanha
Arqt. Fernando Santos

Etapa: **PROJETO EXECUTIVO** Disciplina: **PAVIMENTAÇÃO URBANA** Escala: **1/500**

Conteúdo da prancha: **ACOMPANHAMENTO CAPA - ESTRADA DO RIO GRANDE** Nº da Prancha: **05/08**

Nome da prancha: **MED5-00211-ACC-PE-01-F05-R00**

Direitos autorais dos projetos reservados. A reprodução total ou parcial sem prévia autorização sujeitará o infrator as penas da lei federal 9610/1998 e da estadual 4144/2003, além da Resolução nº 07 do CNU/BR.



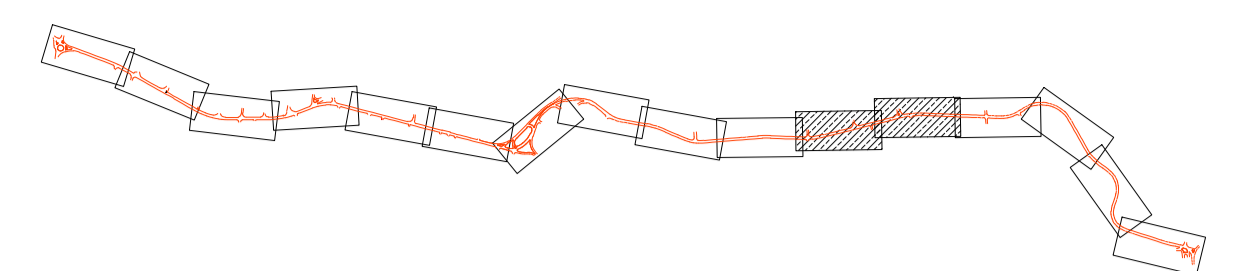
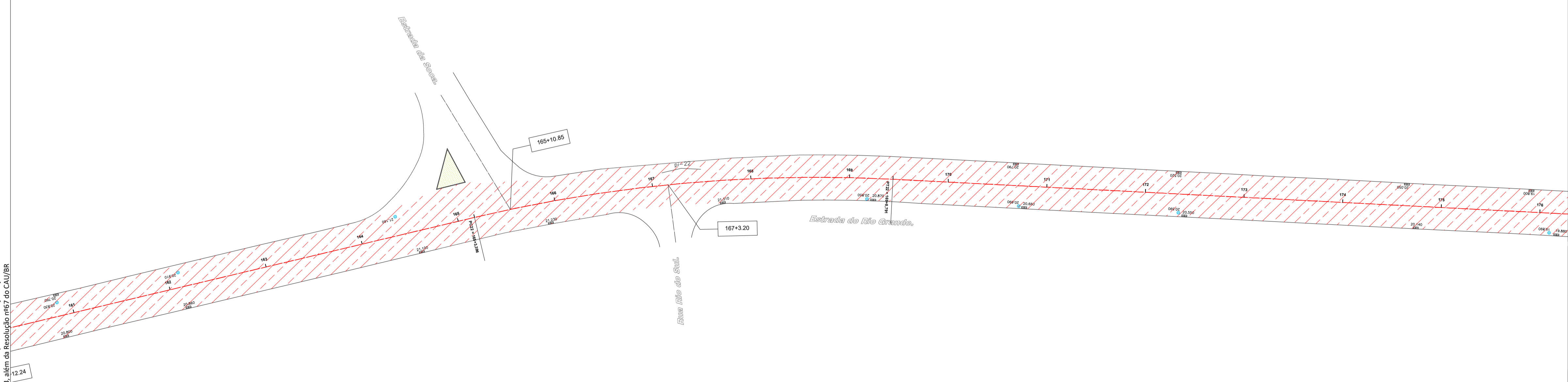
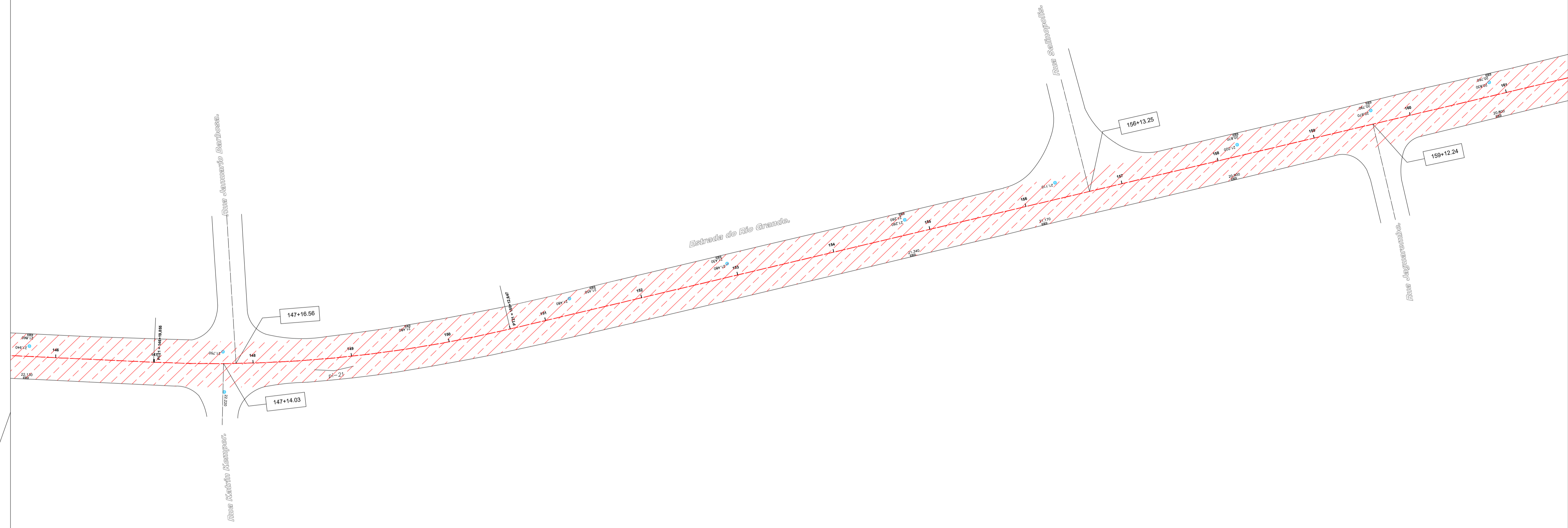

LOCAL: ESTR. DO RIO GRANDE				
MASSA ASFÁLTICA (CAPA)				
LEGENDA	MEDIÇÃO	INICIO (KM)	FINAL (KM)	ÁREA (M2)
	1ª MEDIÇÃO	-	-	-
	2ª MEDIÇÃO	-	-	-
	3ª MEDIÇÃO	3,70	4,23	4.810,41
	4ª MEDIÇÃO	2,54	4,64	14.179,52
	5ª MEDIÇÃO	-	-	-
TOTAL ACUMULADO (M2)				18.989,93

Revisão	Data	Emissão	Descrição
00	11/07/2020	DPA	Emissão inicial

Empresa: **DIMENSIONAL** Engenharia
 Rua Sete de Setembro, 98, gr. 605, Centro
 Rio de Janeiro - RJ. CEP: 20.050-002
 Tel.: 55 21 2220-0368
 dimensional@dimensionalengenharia.com

Certificações:
 Empresa Signatária do Pacto pela Integridade e Contra a Corrupção
 ABNT NBR ISO 9001:2015
 SAB Certificação
 PBOP Nível A

Identificação: **00.211** Contratante: **SMIHC**

Empreendimento: **PAVIMENTA RIO AP - 4**

Endereço: **ESTR. DA LIGAÇÃO, 1397 - TAQUARA/RJ**

Setor: Profissionais responsáveis:
 Eng. Vinicius Benevides Téc. Vinicius Singello
 Eng. Osvaldo Peçanha
 Arqt. Fernando Santos

Etapa: **PROJETO EXECUTIVO** Disciplina: **PAVIMENTAÇÃO URBANA** Escala: **1/500**

Conteúdo da prancha: **ACOMPANHAMENTO CAPA - ESTRADA DO RIO GRANDE** Nº da Prancha: **06/08**
 Nome da prancha: **MED5-00211-ACC-PE-01-F06-R00**

Direitos autorais dos projetos reservados. A reprodução total ou parcial sem prévia autorização sujeitará o infrator as penas da lei federal 9610/1998 e da estadual 4144/2003, além da Resolução nº67 do CAU/BR.



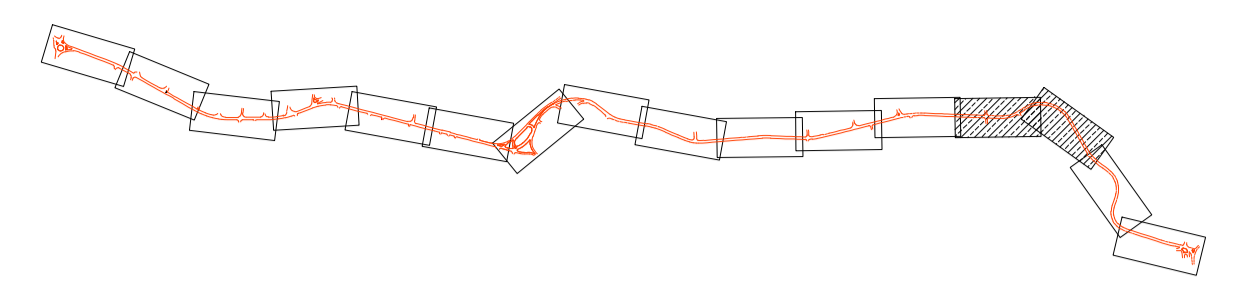
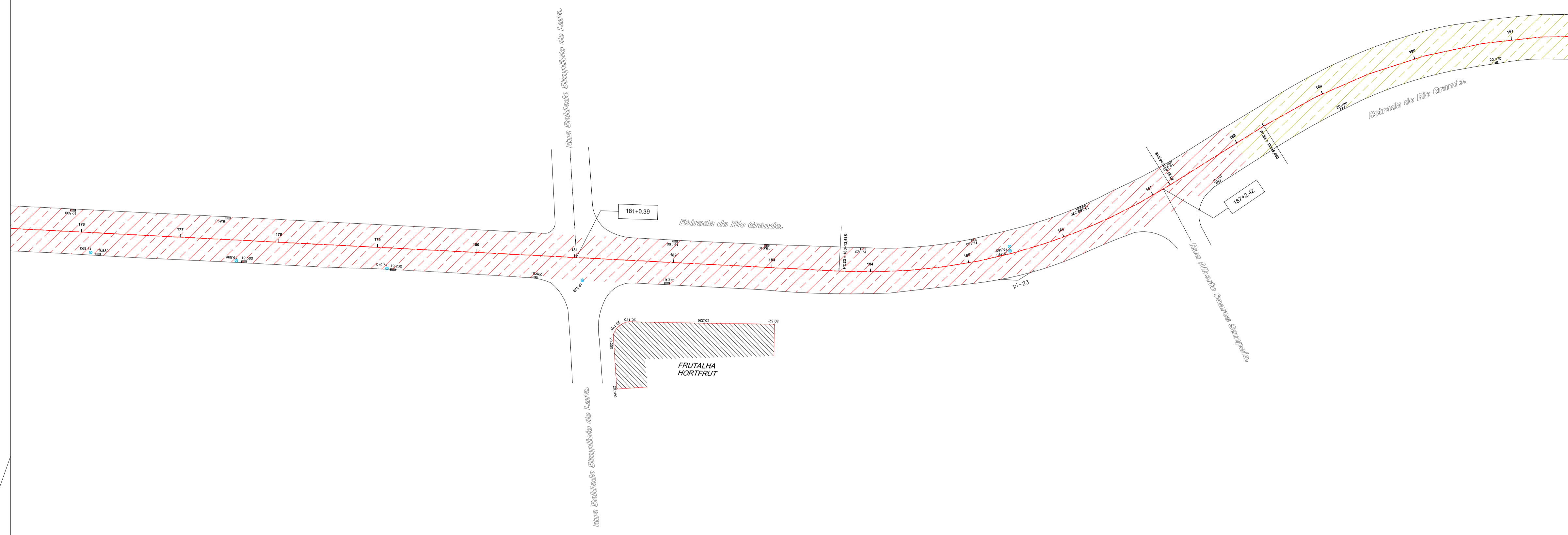

				
LOCAL:		ESTR. DO RIO GRANDE		
MASSA ASFÁLTICA (CAPA)				
LEGENDA	MEDIÇÃO	INICIO (KM)	FINAL (KM)	ÁREA (M2)
	1ª MEDIÇÃO	-	-	-
	2ª MEDIÇÃO	-	-	-
	3ª MEDIÇÃO	3,70	4,23	4.810,41
	4ª MEDIÇÃO	2,54	4,64	14.179,52
	5ª MEDIÇÃO	-	-	-
TOTAL ACUMULADO (M2)				18.989,93

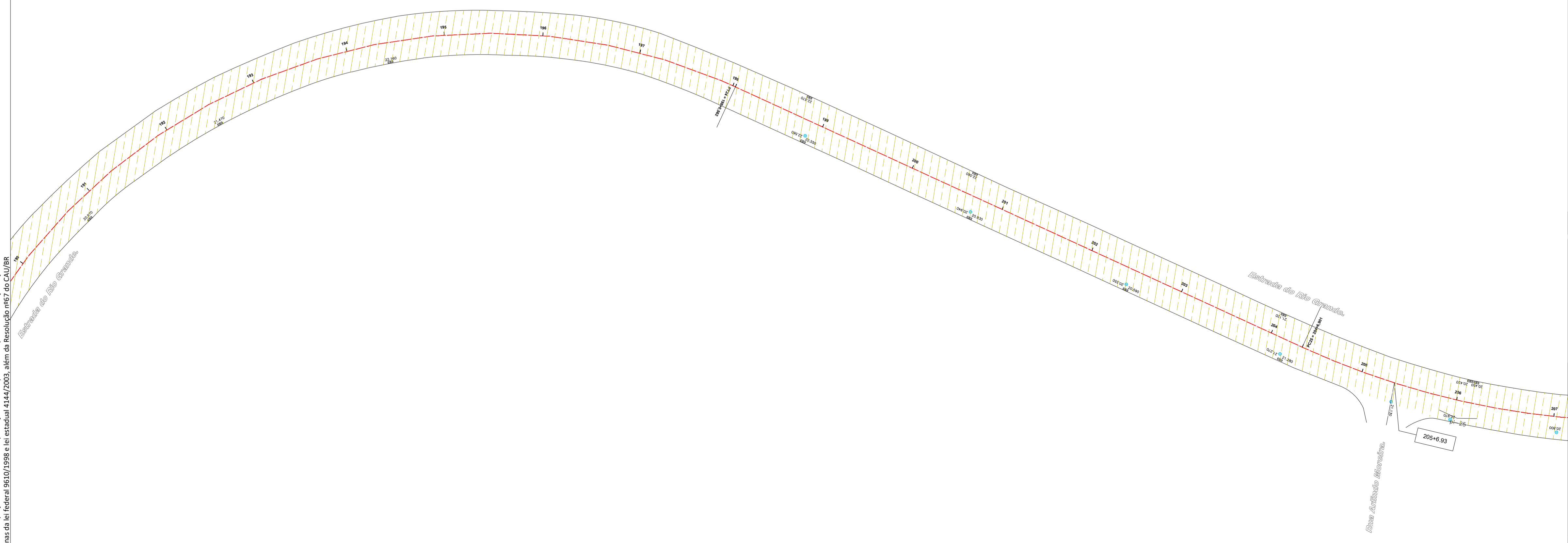

00	11/07/2020	DPA	Emissão inicial
Revisão	Data	Emissão	Descrição
Empresa:  Rua Sete de Setembro, 98, gr. 605, Centro Rio de Janeiro - RJ. CEP: 20.050-002 Tel.: 55 21 2220-0368 dimensional@dimensionalengenharia.com			
Certificações: 			
Identificação:	Contratante:		
00.211	SMIHC		
Empreendimento:			
PAVIMENTA RIO AP - 4			
Endereço:			
ESTR. DA LIGAÇÃO, 1397 - TAQUARA/RJ			
Setor:		Profissionais responsáveis:	
		Eng. Vinicius Benevides Téc. Vinicius Singello Eng. Osvaldo Peçanha Arqt. Fernando Santos	
Etapa:		Disciplina:	
PROJETO EXECUTIVO		PAVIMENTAÇÃO URBANA	
Conteúdo da prancha:		Escala:	
ACOMPANHAMENTO CAPA - ESTRADA DO RIO GRANDE		1/500	
Nome da prancha:		Nº da Prancha:	
MED5-00211-ACC-PE-01-F07-R00		07/08	

Direitos autorais dos projetos reservados. A reprodução total ou parcial sem prévia autorização sujeitará o infrator as penas da lei federal 9610/1998 e da estadual 4144/2003, além da Resolução nº67 do CNU/IBI.



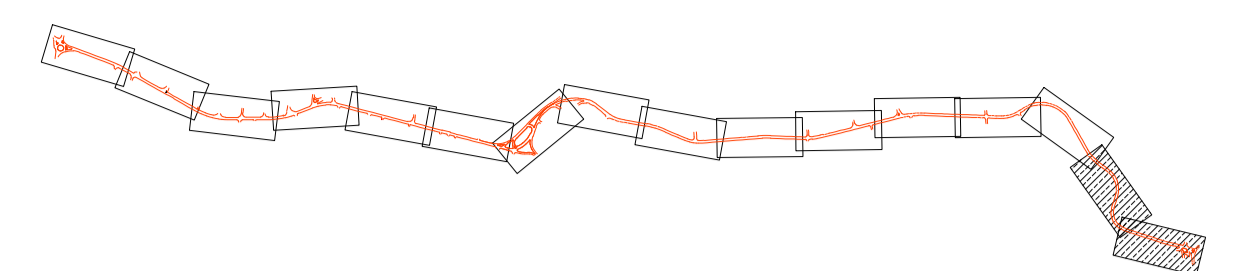
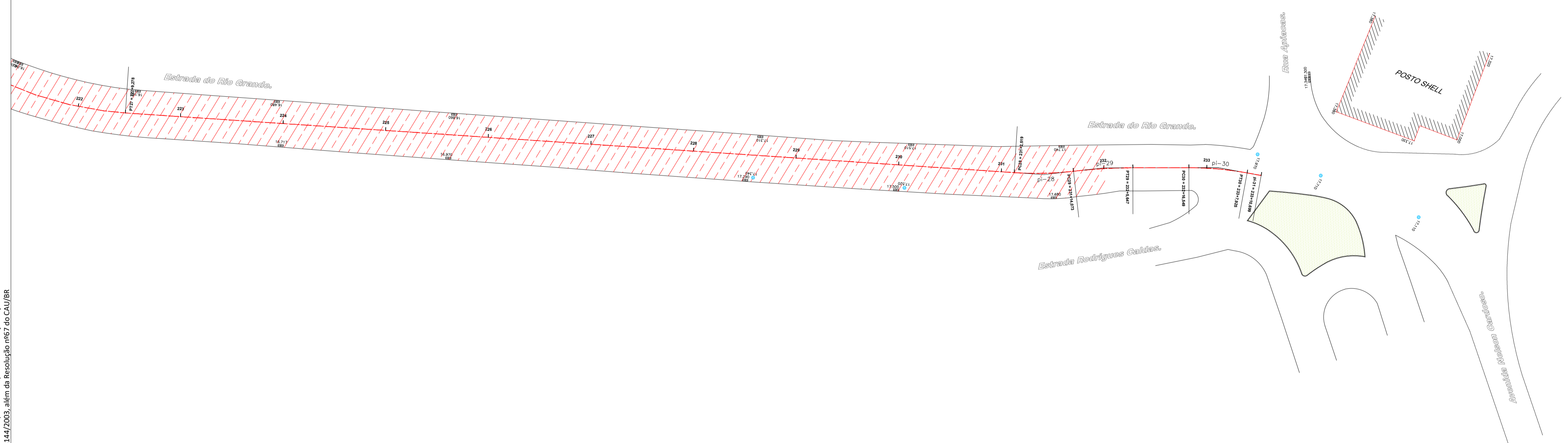
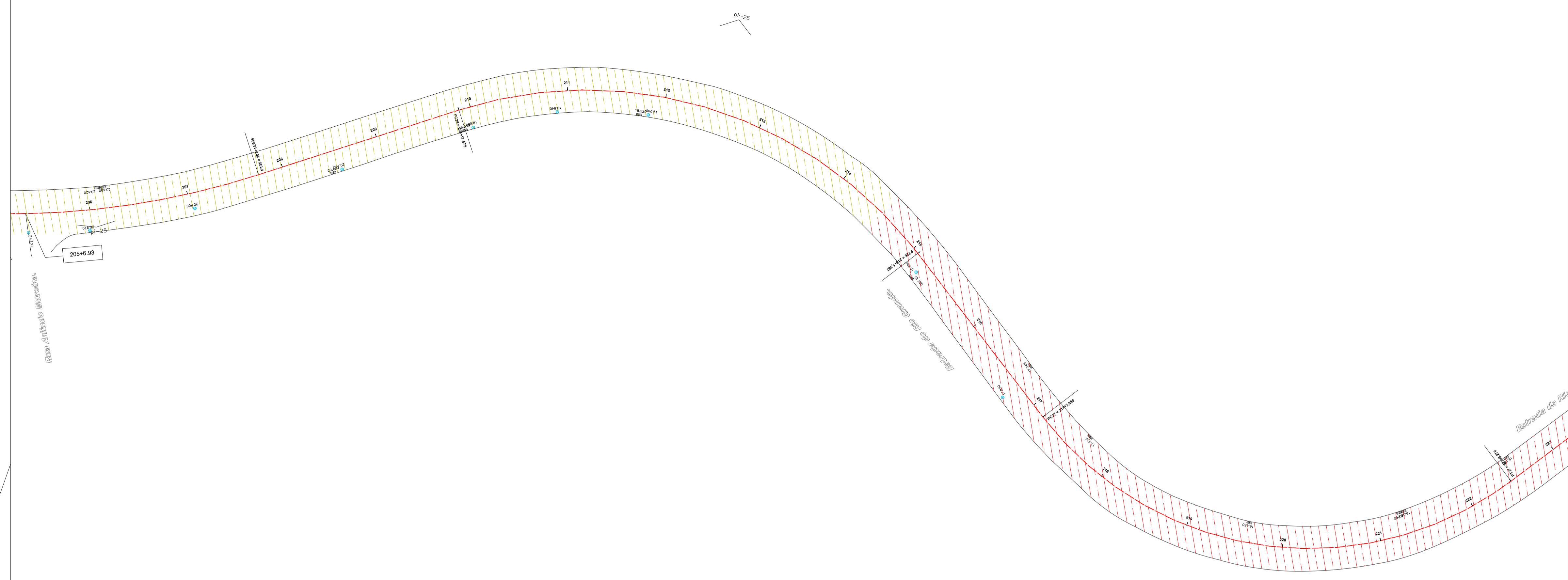

LOCAL: ESTR. DO RIO GRANDE				
MASSA ASFÁLTICA (CAPA)				
LEGENDA	MEDIÇÃO	INICIO (KM)	FINAL (KM)	ÁREA (M2)
	1ª MEDIÇÃO	-	-	-
	2ª MEDIÇÃO	-	-	-
	3ª MEDIÇÃO	3,70	4,23	4.810,41
	4ª MEDIÇÃO	2,54	4,64	14.179,52
	5ª MEDIÇÃO	-	-	-
TOTAL ACUMULADO (M2)				18.989,93

Revisão	Data	Emissão	Descrição
00	11/07/2020	DPA	Emissão inicial

Empresa: **DIMENSIONAL** ENGENHARIA
 NOSSA QUALIDADE FAZ A DIFERENÇA
 Rua Sete de Setembro, 98, gr. 605, Centro
 Rio de Janeiro - RJ. CEP: 20.050-002
 Tel.: 55 21 2220-0368
 dimensional@dimensionalengenharia.com

Certificações:

 Empresa Signatária do Pacto pela Integridade e Contra a Corrupção

 Nível A

Identificação: **00.211** Contratante: **SMIHC**

Empreendimento: **PAVIMENTA RIO AP - 4**

Endereço: **ESTR. DA LIGAÇÃO, 1397 - TAQUARA/RJ**

Setor: _____ Profissionais responsáveis:
 Eng. Vinicius Benevides Téc. Vinicius Singello
 Eng. Osvaldo Peçanha
 Arqt. Fernando Santos

Etapa: **PROJETO EXECUTIVO** Disciplina: **PAVIMENTAÇÃO URBANA** Escala: **1/500**

Conteúdo da prancha: **ACOMPANHAMENTO CAPA - ESTRADA DO RIO GRANDE** Nº da Prancha: **08/08**
 Nome da prancha: **MED5-00211-ACC-PE-01-F08-R00**

Direitos autorais dos projetos reservados. A reprodução total ou parcial sem prévia autorização sujeitará o infrator as penas da lei federal 9610/1998 e da estadual 4144/2003, além da Resolução nº67 do CNU/IBR.



PRESTAÇÃO DE SERVIÇOS DE RECUPERAÇÃO DOS PAVIMENTOS NOS LOGRADOUROS
RELACIONADOS NA ÁREA DA AP – 4 – PROGRAMA PAVIMENTARIO

PROJETOS DE APROPRIAÇÃO DE EXECUÇÃO DE OBRAS BASEADO NO PROJETO TOPOGRÁFICO

ESTRADA DO RIO GRANDE – CAPA COM POLIMERO



DS
BM

DS

DS

DS

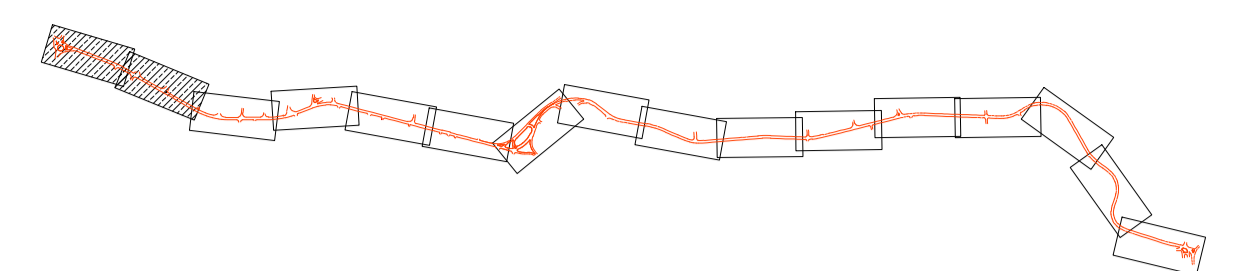
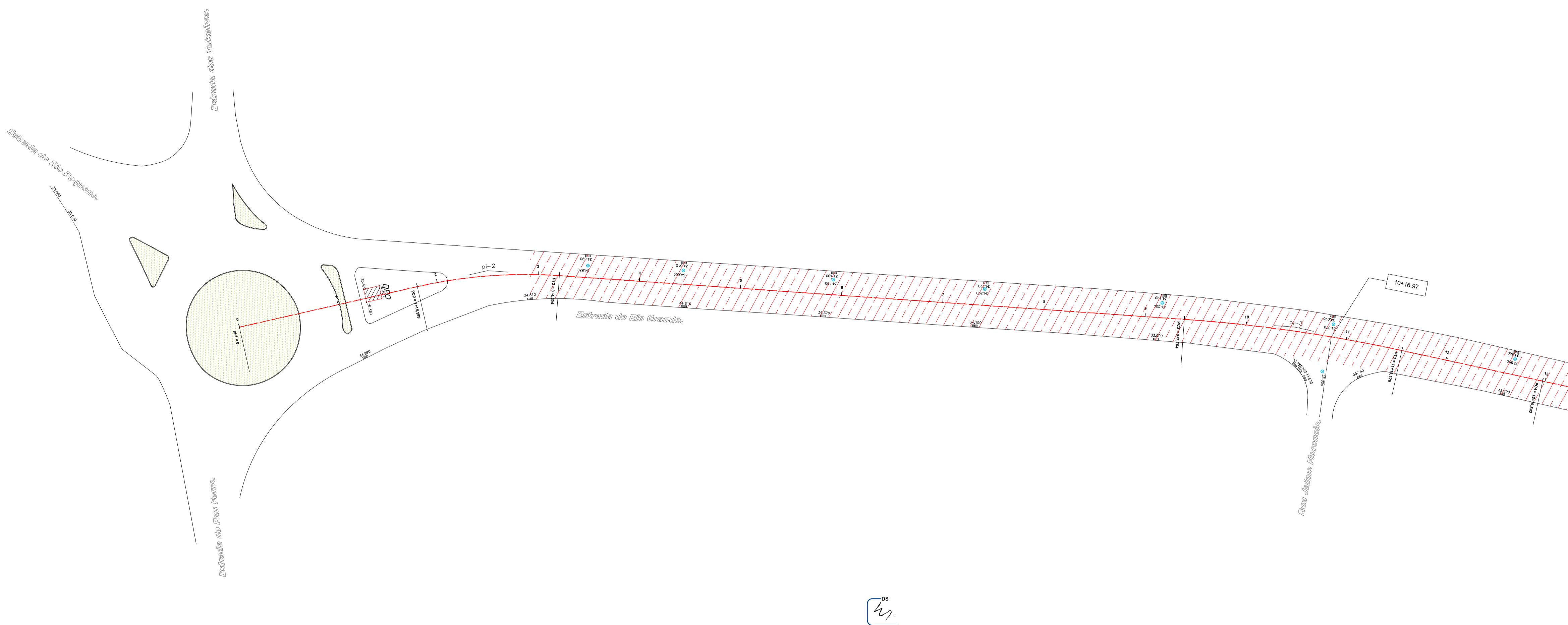

MASSA ASFÁLTICA (POLÍMERO)				
LOCAL:	ESTR. DO RIO GRANDE			
LEGENDA	MEDIÇÃO	INÍCIO (KM)	FINAL (KM)	ÁREA (M2)
	1ª MEDIÇÃO	-	-	-
	2ª MEDIÇÃO	-	-	-
	3ª MEDIÇÃO	-	-	-
	4ª MEDIÇÃO	-	2,54	24.873,43
	5ª MEDIÇÃO	-	-	-
TOTAL ACUMULADO (M2)				24.873,43

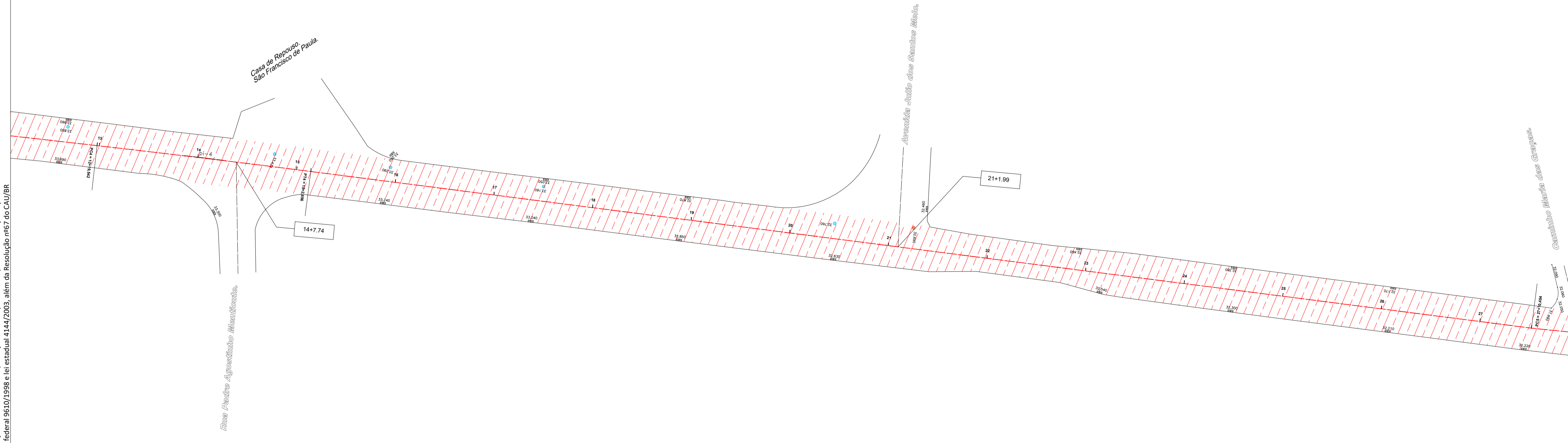

Revisão	Data	Emissão	Descrição
00	11/07/2020	DPA	Emissão inicial

Empresa: **DIMENSIONAL** ENGENHARIA
 NOSSA QUALIDADE FAZ A DIFERENÇA
 Rua Sete de Setembro, 98, gr. 605, Centro
 Rio de Janeiro - RJ. CEP: 20.050-002
 Tel.: 55 21 2220-0368
 dimensional@dimensionalengenharia.com

Certificações: **ETHOS** Empresa Signatária do Pacto pela Integridade e Contra a Corrupção

Identificação:	00.211	Contratante:	SMIHC
----------------	--------	--------------	-------

Empreendimento: **PAVIMENTA RIO AP - 4**

Endereço: **ESTR. DA LIGAÇÃO, 1397 - TAQUARA/RJ**

Setor:	Profissionais responsáveis:
	Eng. Vinicius Benevides Téc. Vinicius Singello Eng. Osvaldo Peçanha Arqt. Fernando Santos

Etapas:	Disciplina:	Escala:
PROJETO EXECUTIVO	PAVIMENTAÇÃO URBANA	1/500





Conteúdo da prancha: **ACOMPANHAMENTO CAPA C/ POLÍMERO- ESTRADA DO RIO GRANDE**
 Nome da prancha: **MED5-00211-ACP-PE-01-F01-R00**

01/08

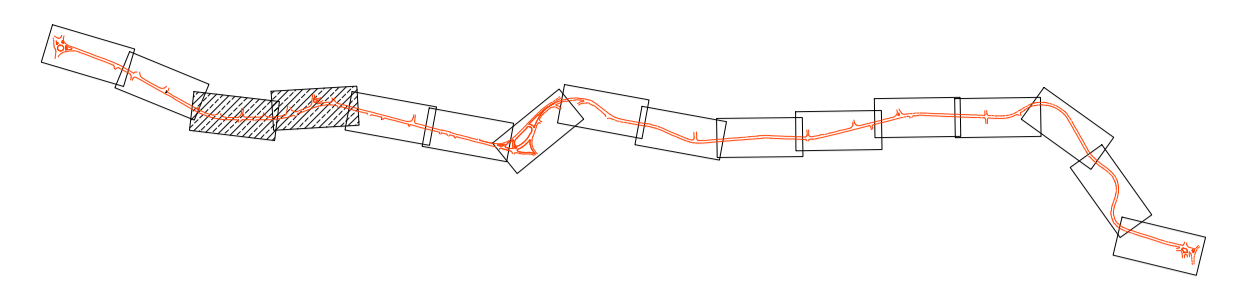
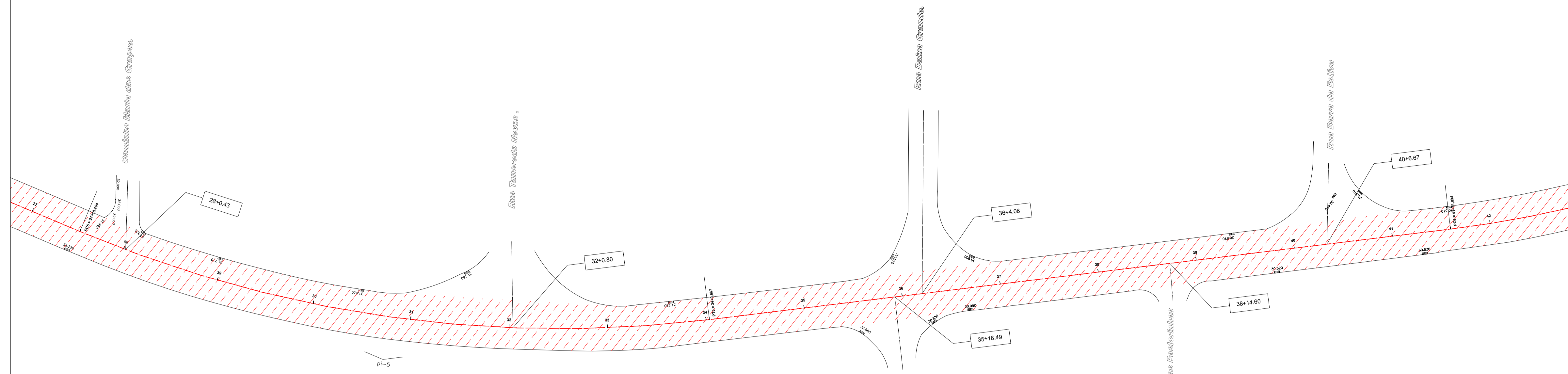
Direitos autorais dos projetos reservados. A reprodução total ou parcial sem prévia autorização sujeitará o infrator as penas da lei federal 9610/1998 e da estadual 4144/2003, além da Resolução nº67 do CAU/BR.



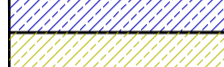
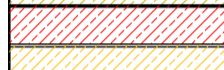
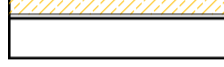

				
LOCAL:	ESTR. DO RIO GRANDE			
MASSA ASFÁLTICA (POLIMERO)				
LEGENDA	MEDIÇÃO	INICIO (KM)	FINAL (KM)	ÁREA (M2)
	1ª MEDIÇÃO	-	-	-
	2ª MEDIÇÃO	-	-	-
	3ª MEDIÇÃO	-	-	-
	4ª MEDIÇÃO	-	2,54	24.873,43
	5ª MEDIÇÃO	-	-	-
TOTAL ACUMULADO (M2)				24.873,43

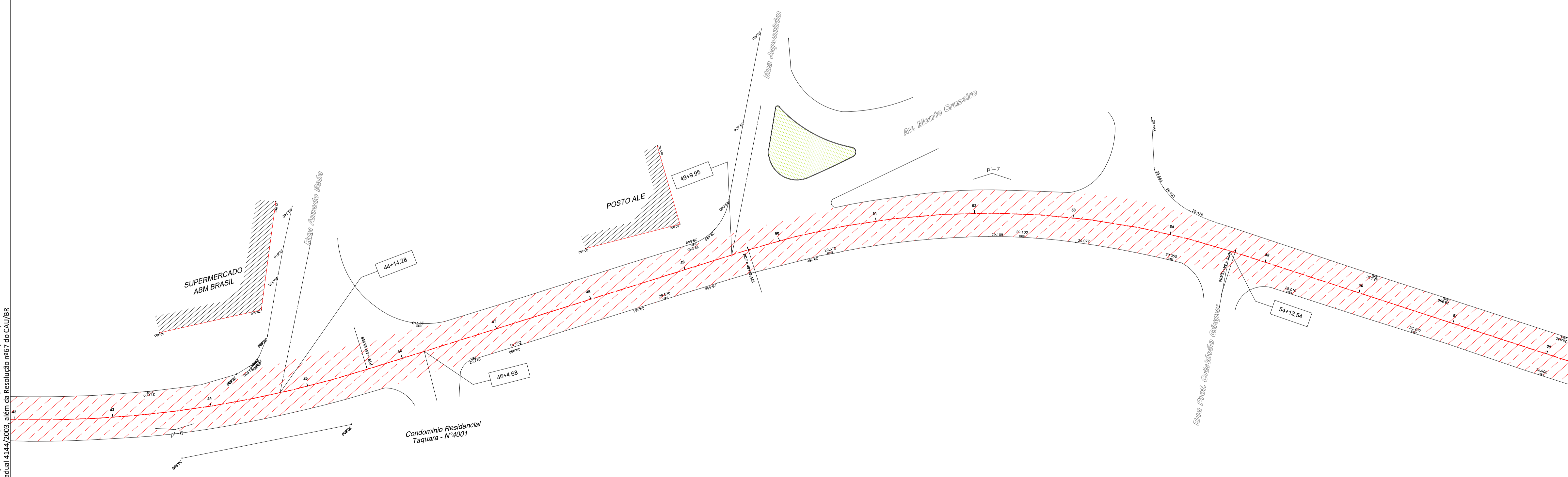

Revisão	Data	Emissão	Descrição
00	11/07/2020	DPA	Emissão inicial

Empresa:  **NOSSA QUALIDADE FAZ A DIFERENÇA**
 Rua Sete de Setembro, 98, gr. 605, Centro
 Rio de Janeiro - RJ. CEP: 20.050-002
 Tel.: 55 21 2220-0368
 dimensional@dimensionalengenharia.com

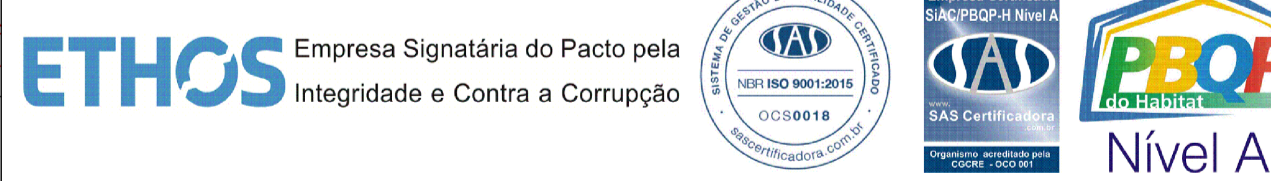
Certificações:

Identificação:	Contratante:
00.211	SMIHC

Empreendimento:
PAVIMENTA RIO AP - 4

Endereço:
ESTR. DA LIGAÇÃO, 1397 - TAQUARA/RJ

Setor:	Profissionais responsáveis:
	Eng. Vinicius Benevides Téc. Vinicius Singello Eng. Osvaldo Peçanha Arqt. Fernando Santos

Etapa:	Disciplina:	Escala:
PROJETO EXECUTIVO	PAVIMENTAÇÃO URBANA	1/500

Nome da prancha:
ACOMPANHAMENTO CAPA C/ POLIMERO - ESTRADA DO RIO GRANDE
 Nome da prancha:
MED5-00211-ACP-PE-01-F02-R00

Direitos autorais dos projetos reservados. A reprodução total ou parcial sem prévia autorização sujeitará o infrator as penas da lei federal 9610/1998 e da estadual 4144/2006, além da Resolução nº67 do CAU/BR.



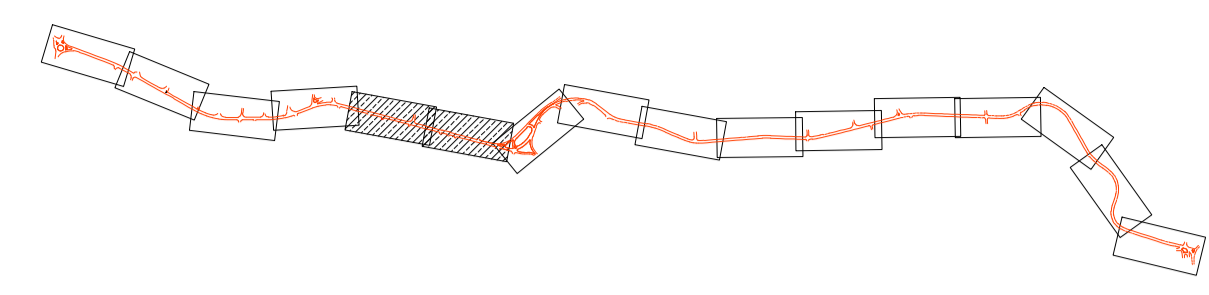
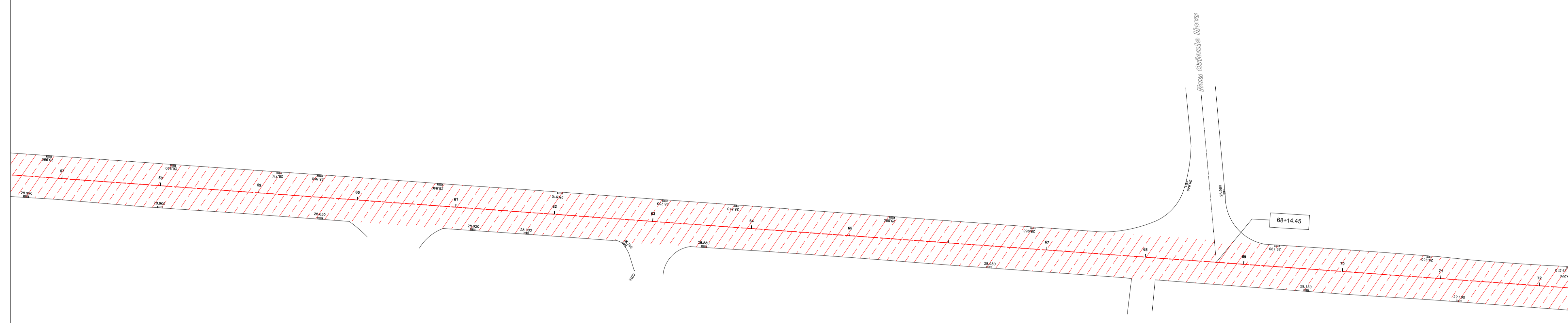

LOCAL:		ESTR. DO RIO GRANDE		
MASSA ASFÁLTICA (POLIMERO)				
LEGENDA	MEDIÇÃO	INICIO (KM)	FINAL (KM)	ÁREA (M2)
	1ª MEDIÇÃO	-	-	-
	2ª MEDIÇÃO	-	-	-
	3ª MEDIÇÃO	-	-	-
	4ª MEDIÇÃO	-	2,54	24.873,43
	5ª MEDIÇÃO	-	-	-
TOTAL ACUMULADO (M2)				24.873,43

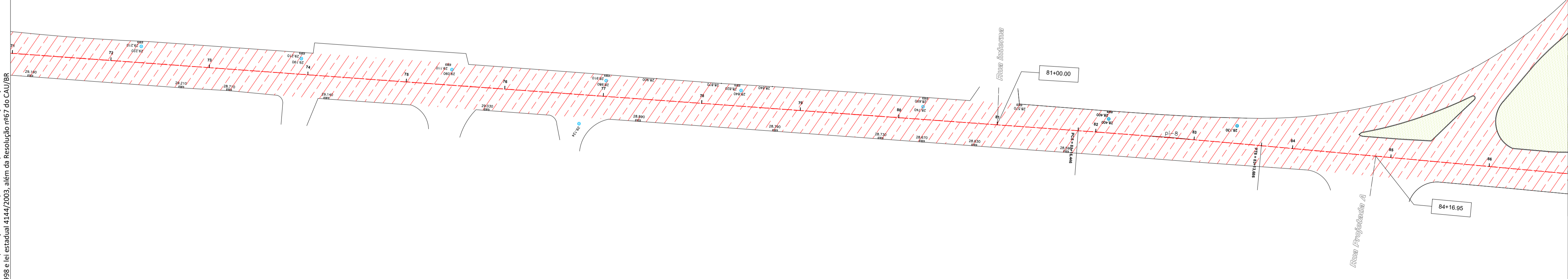

Revisão	Data	DPA	Emissão	Descrição
00	11/07/2020	DPA	Emissão inicial	

EMPRESA: **DIMENSIONAL ENGENHARIA**
 NOSSA QUALIDADE FAZ A DIFERENÇA
 Rua Sete de Setembro, 98, gr. 605, Centro Rio de Janeiro - RJ. CEP: 20.050-002
 Tel.: 55 21 2220-0368
 dimensional@dimensionalengenharia.com

CERTIFICAÇÕES:

Identificação:	Contratante:
00.211	SMIHC

Empreendimento:
PAVIMENTA RIO AP - 4

Endereço:
ESTR. DA LIGAÇÃO, 1397 - TAQUARA/RJ

Setor:	Profissionais responsáveis:
	Eng. Vinicius Benevides Téc. Vinicius Singello Eng. Osvaldo Peçanha Arqt. Fernando Santos

Etapas:	Disciplina:	Escala:
PROJETO EXECUTIVO	PAVIMENTAÇÃO URBANA	1/500

Conteúdo da prancha:
ACOMPANHAMENTO CAPA C/ POLIMERO- ESTRADA DO RIO GRANDE
 Nome da prancha:
MED5-00211-ACP-PE-01-F03-R00

03/08

Direitos autorais dos projetos reservados. A reprodução total ou parcial sem prévia autorização sujeitará o infrator as penas da lei federal 9610/1998 e da estadual 4144/2003, além da Resolução nº67 do CNU/BR



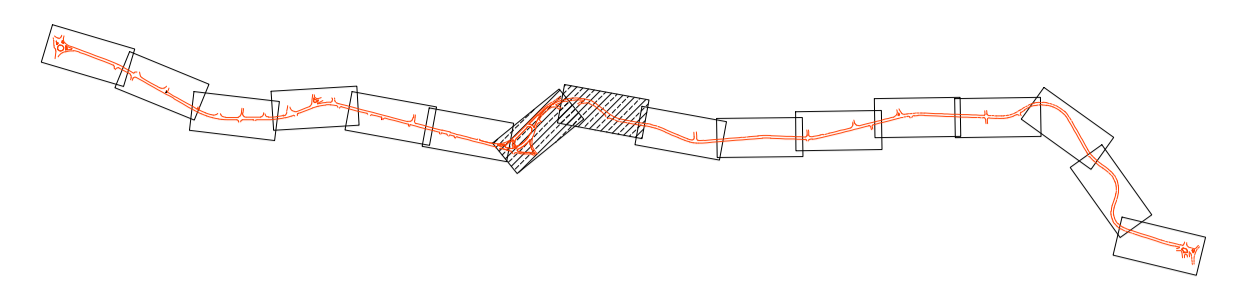
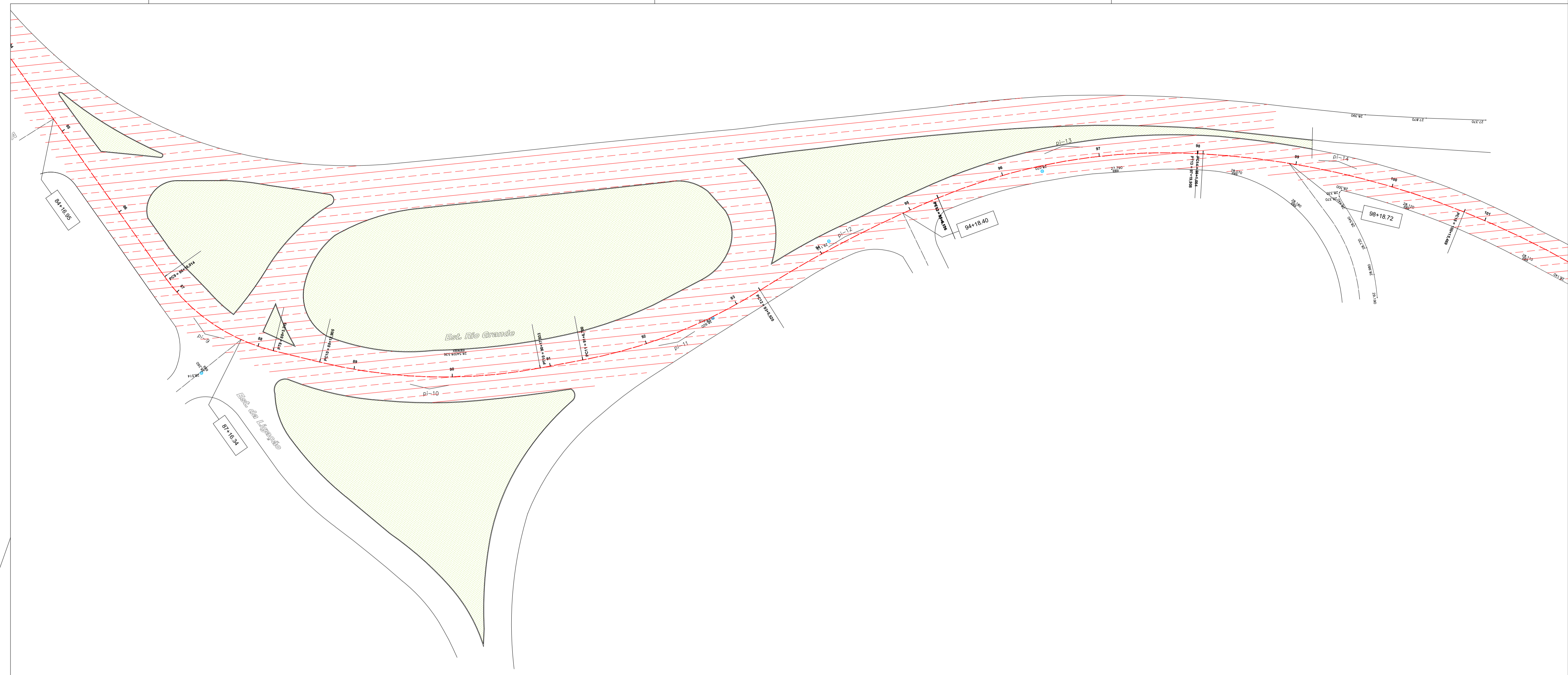

				
LOCAL:	ESTR. DO RIO GRANDE			
MASSA ASFÁLTICA (POLIMERO)				
LEGENDA	MEDIÇÃO	INICIO (KM)	FINAL (KM)	ÁREA (M2)
	1ª MEDIÇÃO	-	-	-
	2ª MEDIÇÃO	-	-	-
	3ª MEDIÇÃO	-	-	-
	4ª MEDIÇÃO	-	2,54	24.873,43
	5ª MEDIÇÃO	-	-	-
TOTAL ACUMULADO (M2)				24.873,43

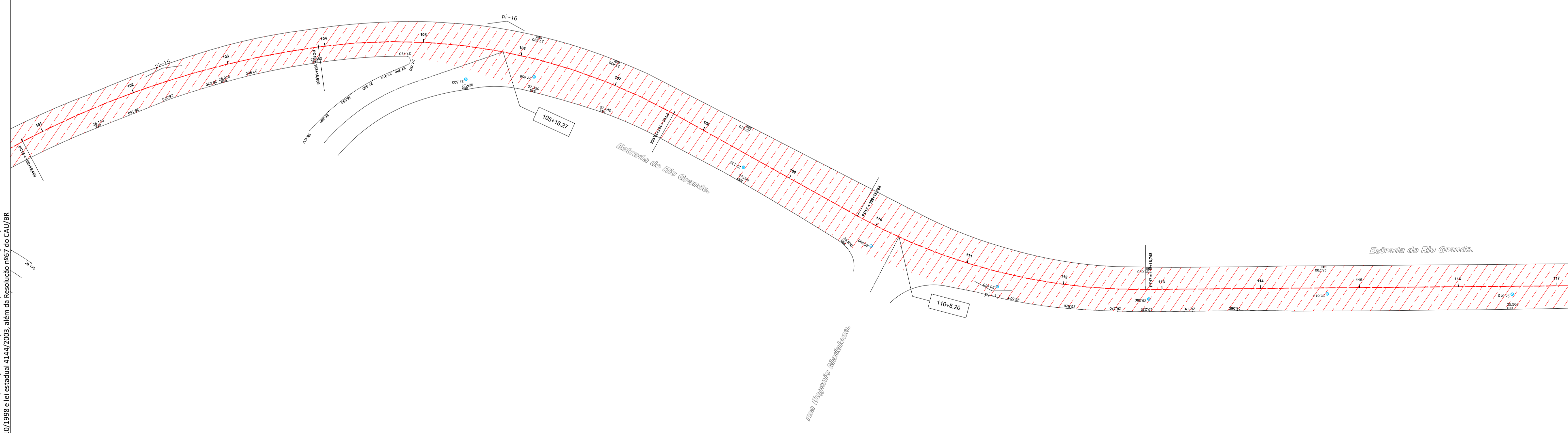

Revisão	Data	Emissão	Descrição
00	11/07/2020	DPA	Emissão inicial

Empresa:  DIMENSIONAL ENGENHARIA
 Rua Sete de Setembro, 98, gr. 605, Centro Rio de Janeiro - RJ. CEP: 20.050-002
 Tel.: 55 21 2220-0368
 dimensional@dimensionalengenharia.com

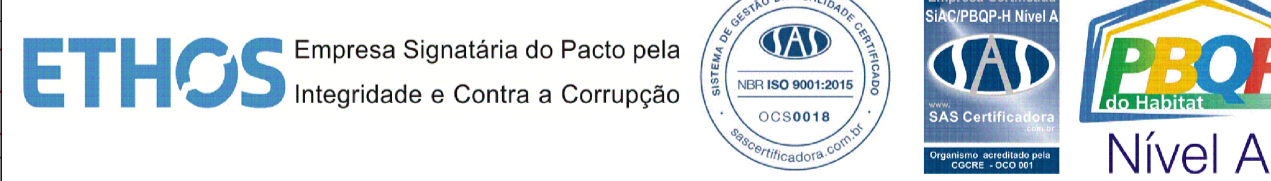
Certificações:

Identificação:	00.211	Contratante:	SMIHC
----------------	--------	--------------	-------

Empreendimento:
 PAVIMENTA RIO AP - 4

Endereço:
 ESTR. DA LIGAÇÃO, 1397 - TAQUARA/RJ

Setor:	Profissionais responsáveis:
	Eng. Vinicius Benevides Téc. Vinicius Singello Eng. Osvaldo Peçanha Arqt. Fernando Santos

Etapa:	Disciplina:	Escala:
PROJETO EXECUTIVO	PAVIMENTAÇÃO URBANA	1/500

Conteúdo da prancha:	Nº da Prancha:
ACOMPANHAMENTO CAPA C/ POLIMERO - ESTRADA DO RIO GRANDE	04/08

Direitos autorais dos projetos reservados. A reprodução total ou parcial sem prévia autorização sujeitará o infrator as penas da lei federal 9610/1998 e da estadual 4144/2003, além da Resolução nº67 do CNU/IBR.

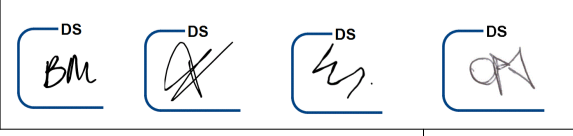

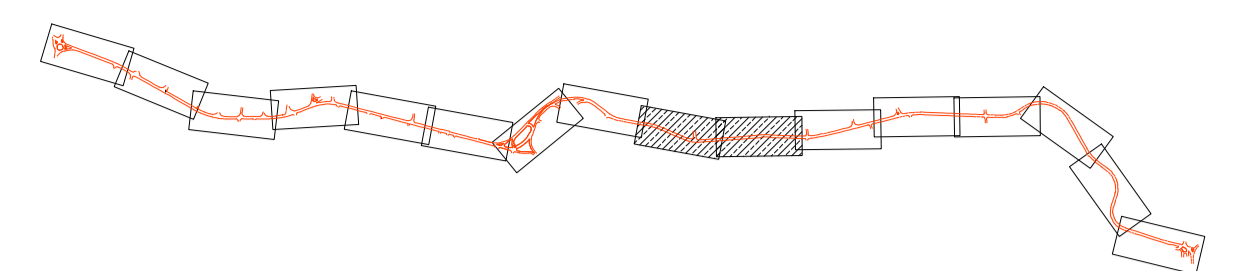
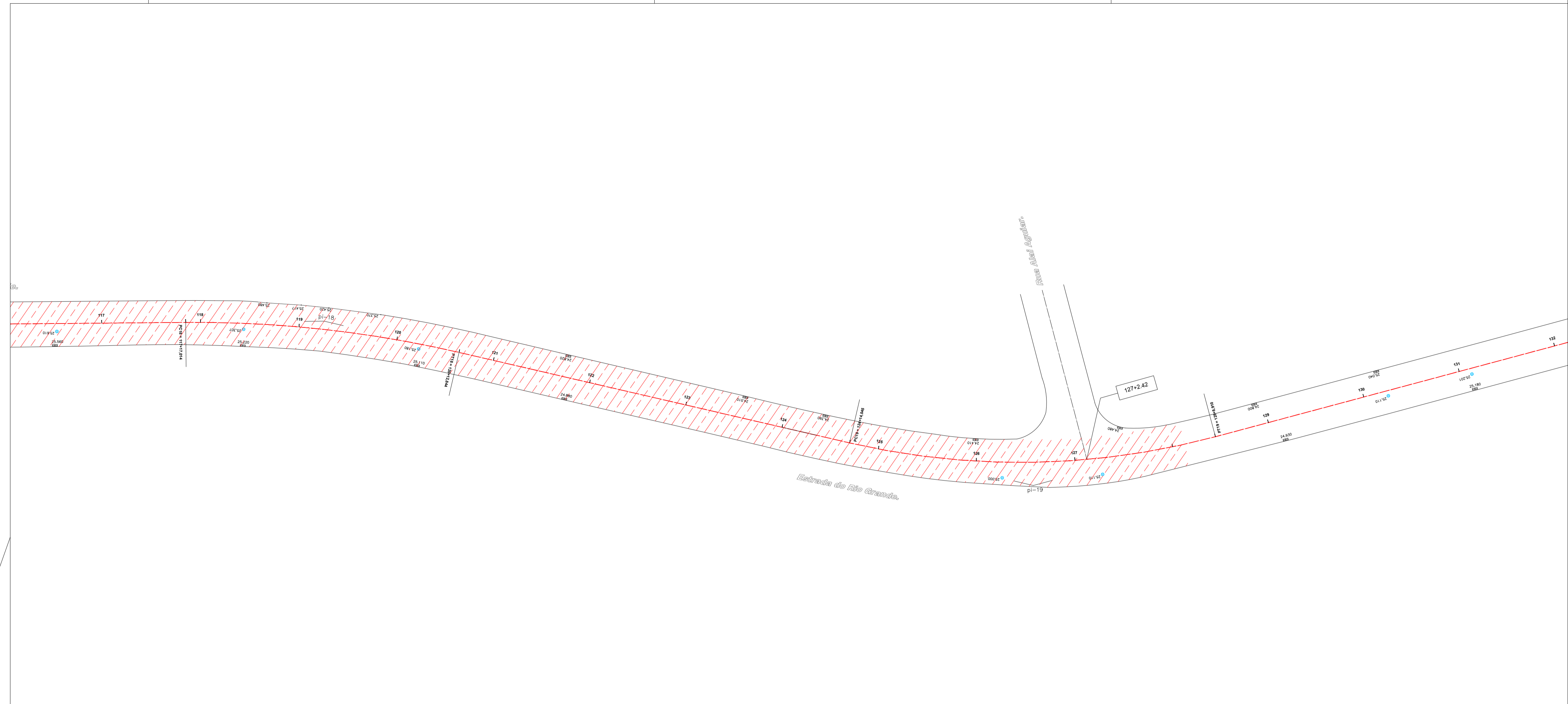

LOCAL:		ESTR. DO RIO GRANDE		
MASSA ASFÁLTICA (POLIMERO)				
LEGENDA	MEDIÇÃO	INICIO (KM)	FINAL (KM)	ÁREA (M2)
	1ª MEDIÇÃO	-	-	-
	2ª MEDIÇÃO	-	-	-
	3ª MEDIÇÃO	-	-	-
	4ª MEDIÇÃO	-	2,54	24.873,43
	5ª MEDIÇÃO	-	-	-
TOTAL ACUMULADO (M2)				24.873,43

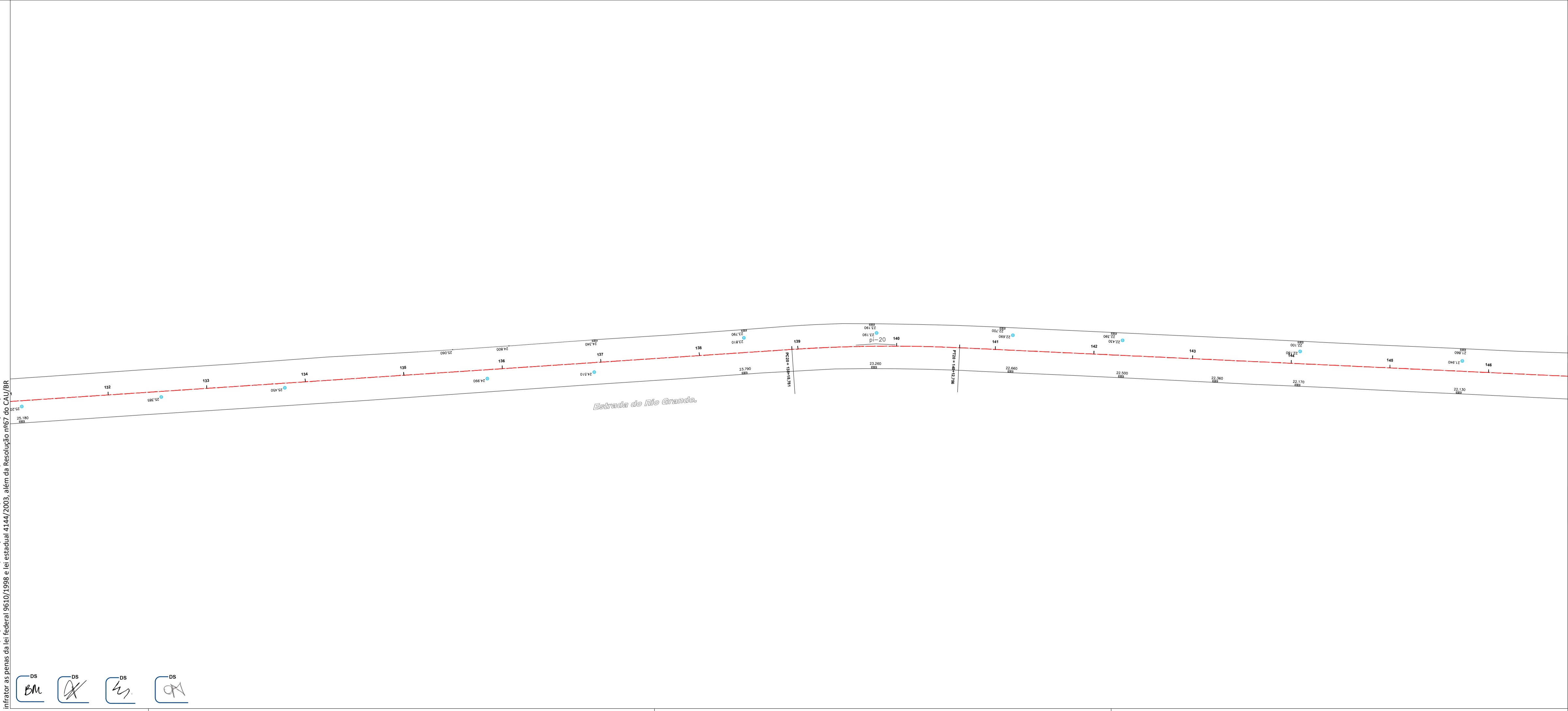

Revisão	Data	Emissão	Descrição
00	11/07/2020	DPA	Emissão inicial

EMPRESA: Rua Sete de Setembro, 98, gr. 605, Centro Rio de Janeiro - RJ. CEP: 20.050-002 Tel.: 55 21 2220-0368 dimensional@dimensionalengenharia.com

CERTIFICAÇÕES:

Identificação: 00.211 **Contratante:** SMIHC

Empreendimento: PAVIMENTA RIO AP - 4

Endereço: ESTR. DA LIGAÇÃO, 1397 - TAQUARA/RJ

Setor: Profissionais responsáveis: Eng. Vinicius Benevides Téc. Vinicius Singello
 Eng. Osvaldo Peçanha
 Arqt. Fernando Santos

Etapa: PROJETO EXECUTIVO **Disciplina:** PAVIMENTAÇÃO URBANA **Escala:** 1/500

Conteúdo da prancha: ACOMPANHAMENTO CAPA C/ POLIMERO - ESTRADA DO RIO GRANDE **Nº da Prancha:** 05/08
Nome da prancha: MED5-00211-ACP-PE-01-F05-R00

Direitos autorais dos projetos reservados. A reprodução total ou parcial sem prévia autorização sujeitará o infrator as penas da lei federal 9610/1998 e da estadual 4144/2003, além da Resolução nº07 do CNU/BR.



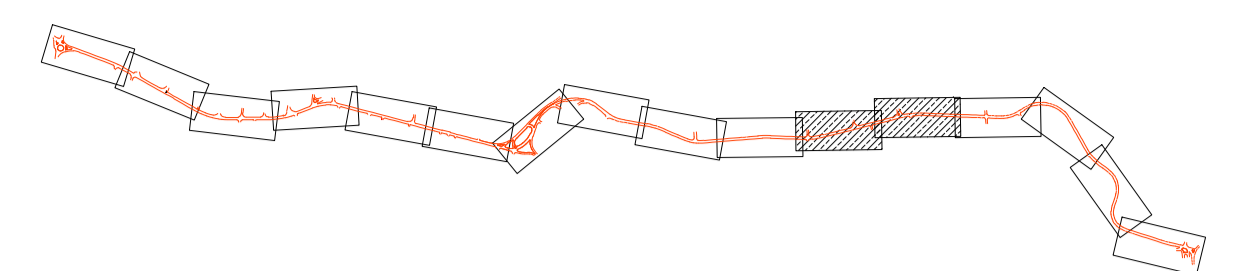
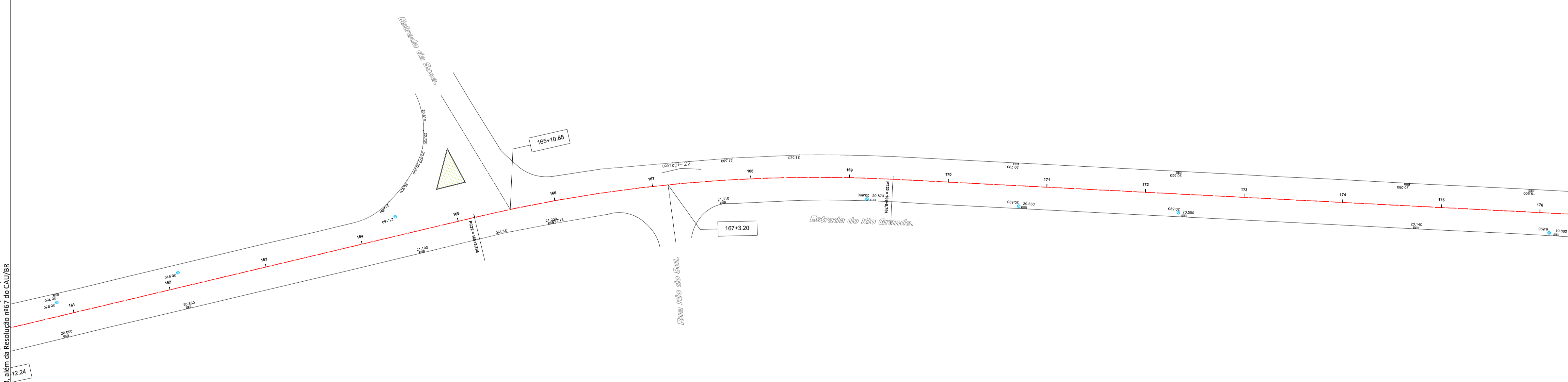
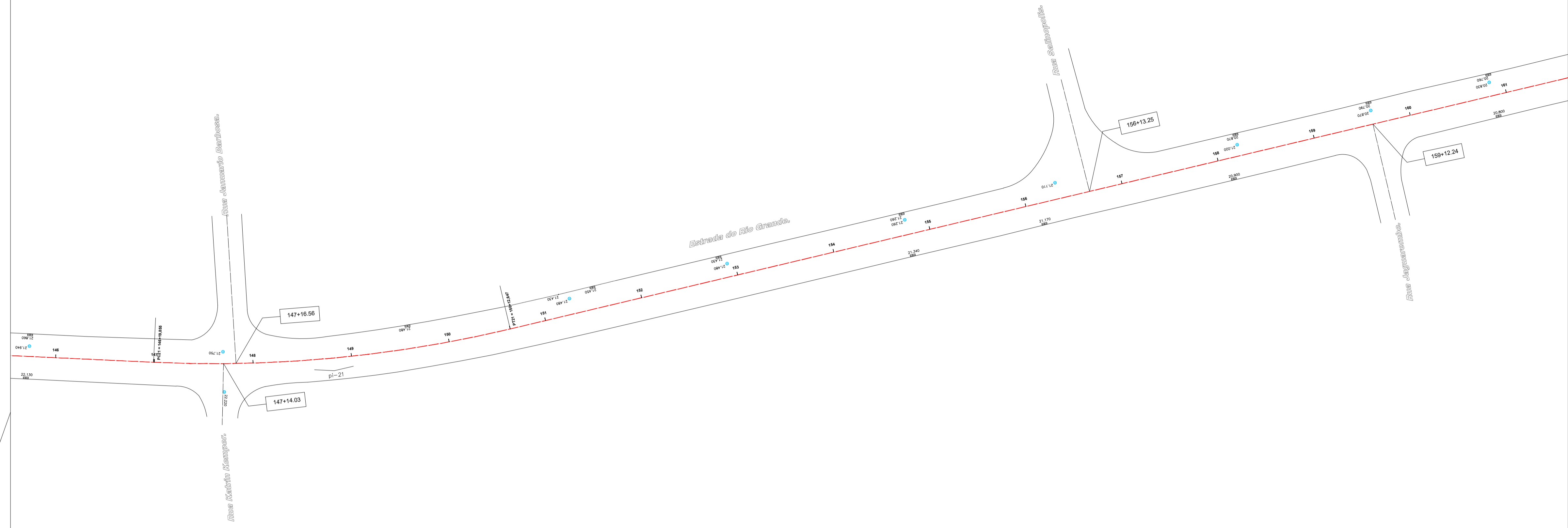

LOCAL: ESTR. DO RIO GRANDE				
MASSA ASFÁLTICA (POLIMERO)				
LEGENDA	MEDIÇÃO	INICIO (KM)	FINAL (KM)	ÁREA (M2)
	1ª MEDIÇÃO	-	-	-
	2ª MEDIÇÃO	-	-	-
	3ª MEDIÇÃO	-	-	-
	4ª MEDIÇÃO	-	2,54	24.873,43
	5ª MEDIÇÃO	-	-	-
TOTAL ACUMULADO (M2)				24.873,43

Revisão	Data	DPA	Emissão	Descrição
00	11/07/2020	DPA	Emissão inicial	

Empresa: **DIMENSIONAL** Engenharia
 Rua Sete de Setembro, 98, gr. 605, Centro
 Rio de Janeiro - RJ. CEP: 20.050-002
 Tel.: 55 21 2220-0368
 dimensional@dimensionalengenharia.com

Certificações:
 Empresa Signatária do Pacto pela Integridade e Contra a Corrupção
 ABNT NBR ISO 9001:2015
 ABNT NBR ISO 14001:2015
 PBOP Nível A

Identificação: **00.211** Contratante: **SMIHC**

Empreendimento: **PAVIMENTA RIO AP - 4**

Endereço: **ESTR. DA LIGAÇÃO, 1397 - TAQUARA/RJ**

Setor: _____ Profissionais responsáveis:
 Eng. Vinicius Benevides Téc. Vinicius Singello
 Eng. Osvaldo Peçanha
 Arqt. Fernando Santos

Etapa: **PROJETO EXECUTIVO** Disciplina: **PAVIMENTAÇÃO URBANA** Escala: **1/500**

Conteúdo da prancha: **ACOMPANHAMENTO CAPA C/ POLIMERO - ESTRADA DO RIO GRANDE** Nº da Prancha: **06/08**
 Nome da prancha: **MED5-00211-ACP-PE-01-F06-R00**

Direitos autorais dos projetos reservados. A reprodução total ou parcial sem prévia autorização sujeitará o infrator as penas da lei federal 9610/1998 e da estadual 4144/2003, além da Resolução nº67 do CAU/BR.



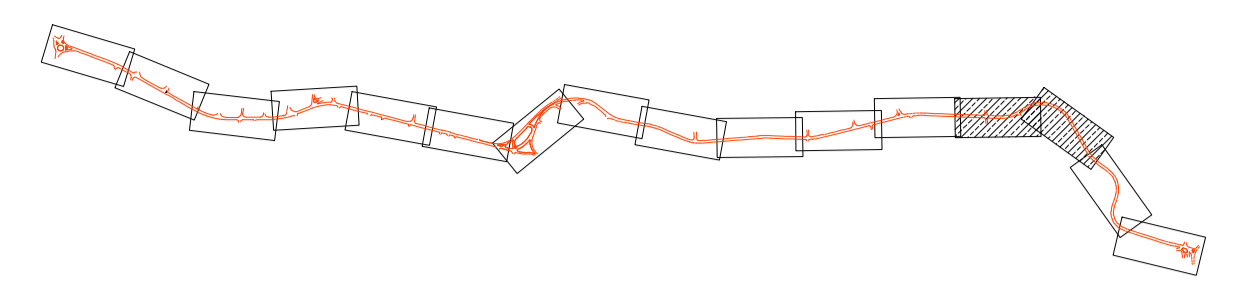
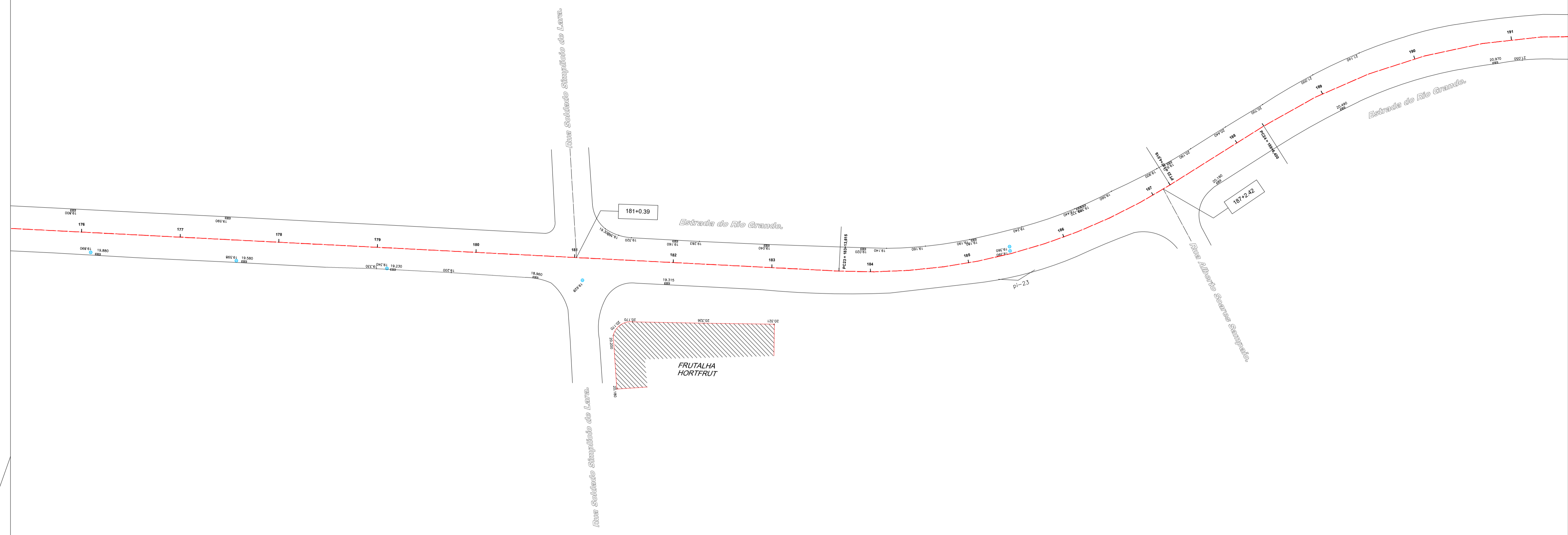

PROGRAMA PAVIMENTA RIO # ASFALTO LEGAL				
LOCAL:	ESTR. DO RIO GRANDE			
MASSA ASFÁLTICA (POLIMERO)				
LEGENDA	MEDIÇÃO	INICIO (KM)	FINAL (KM)	ÁREA (M2)
	1ª MEDIÇÃO	-	-	-
	2ª MEDIÇÃO	-	-	-
	3ª MEDIÇÃO	-	-	-
	4ª MEDIÇÃO	-	2,54	24.873,43
	5ª MEDIÇÃO	-	-	-
TOTAL ACUMULADO (M2)				24.873,43

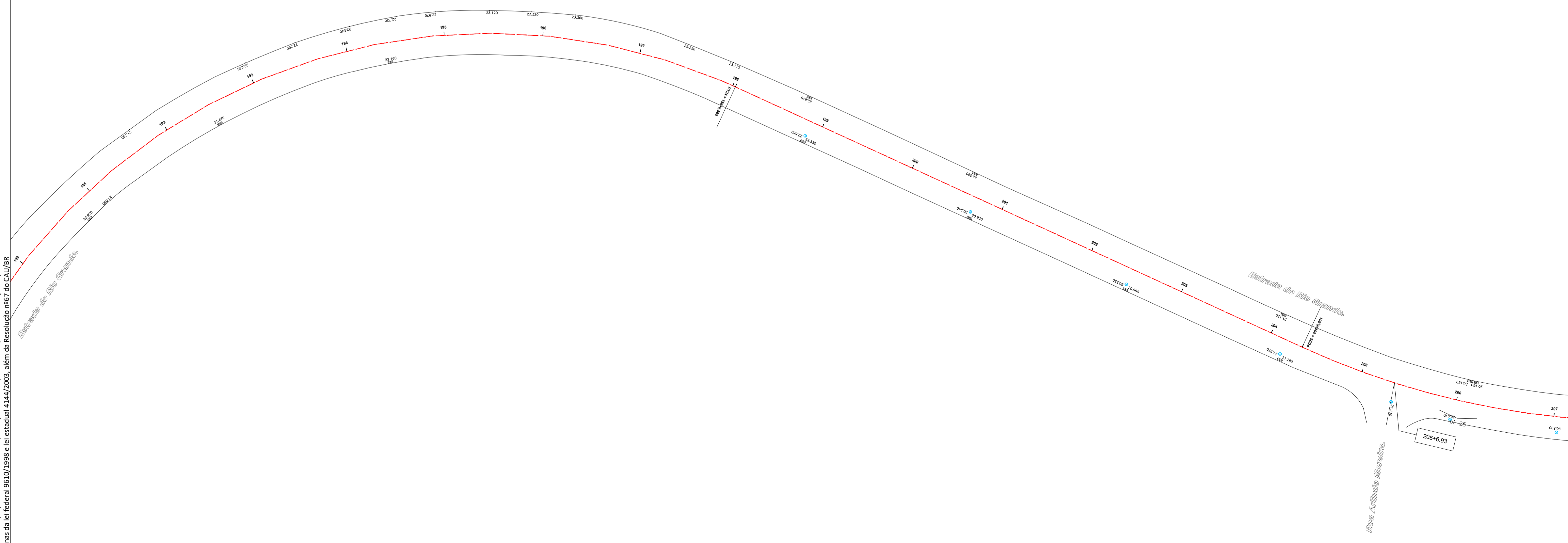

00	11/07/2020	DPA	Emissão inicial
Revisão	Data	Emissão	Descrição
Empresa: DIMENSIONAL ENGENHARIA Rua Sete de Setembro, 98, gr. 605, Centro Rio de Janeiro - RJ. CEP: 20.050-002 Tel.: 55 21 2220-0368 dimensional@dimensionalengenharia.com			
Certificações: Empresa Signatária do Pacto pela Integridade e Contra a Corrupção ABR 1591 190 90912019 SAB Certificação 0039918 PBOP Nível A			
Identificação:	Contratante:		
00.211	SMIHC		
Empreendimento:			
PAVIMENTA RIO AP - 4			
Endereço:			
ESTR. DA LIGAÇÃO, 1397 - TAQUARA/RJ			
Setor:		Profissionais responsáveis:	
		Eng. Vinicius Benevides Téc. Vinicius Singello Eng. Osvaldo Peçanha Arqt. Fernando Santos	
Etapa:	Disciplina:	Escala:	
PROJETO EXECUTIVO	PAVIMENTAÇÃO URBANA	1/500	
Conteúdo da prancha:			
ACOMPANHAMENTO CAPA C/ POLIMERO - ESTRADA DO RIO GRANDE			
Nome da prancha:			
MED5-00211-ACP-PE-01-F07-R00			

Direitos autorais dos projetos reservados. A reprodução total ou parcial sem prévia autorização sujeitará o infrator as penas da lei federal 9610/1998 e da estadual 4144/2003, além da Resolução nº67 do CNU/IBR.

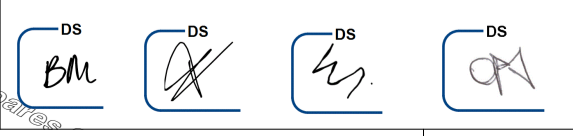

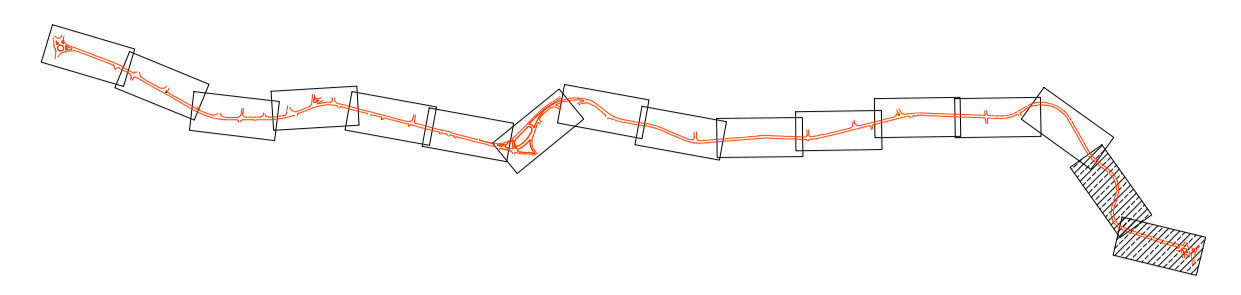
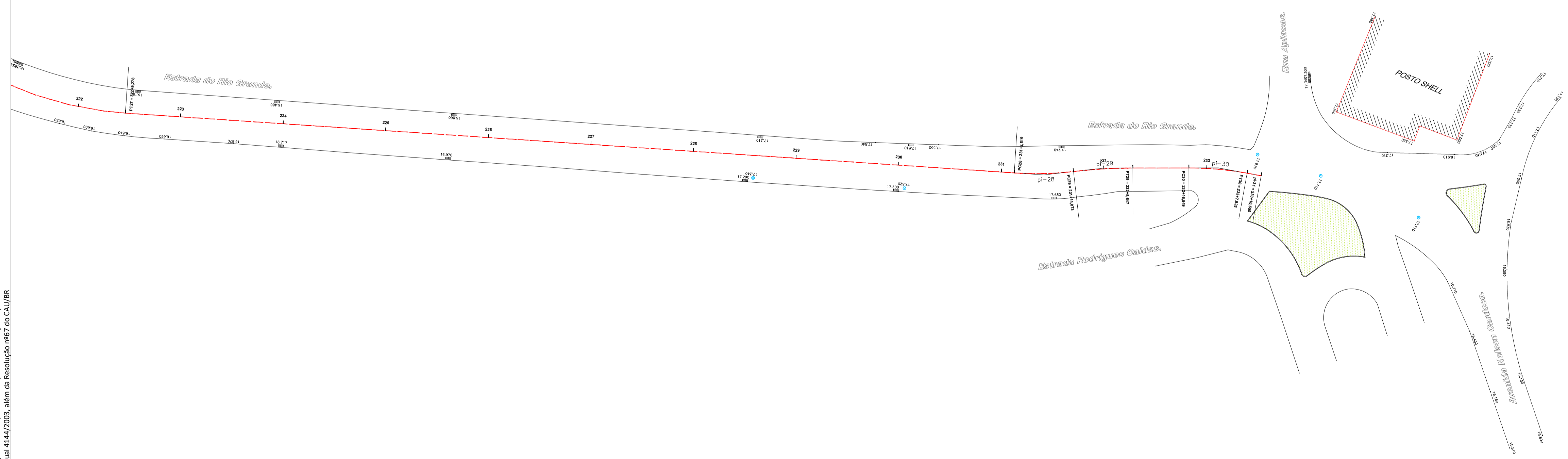
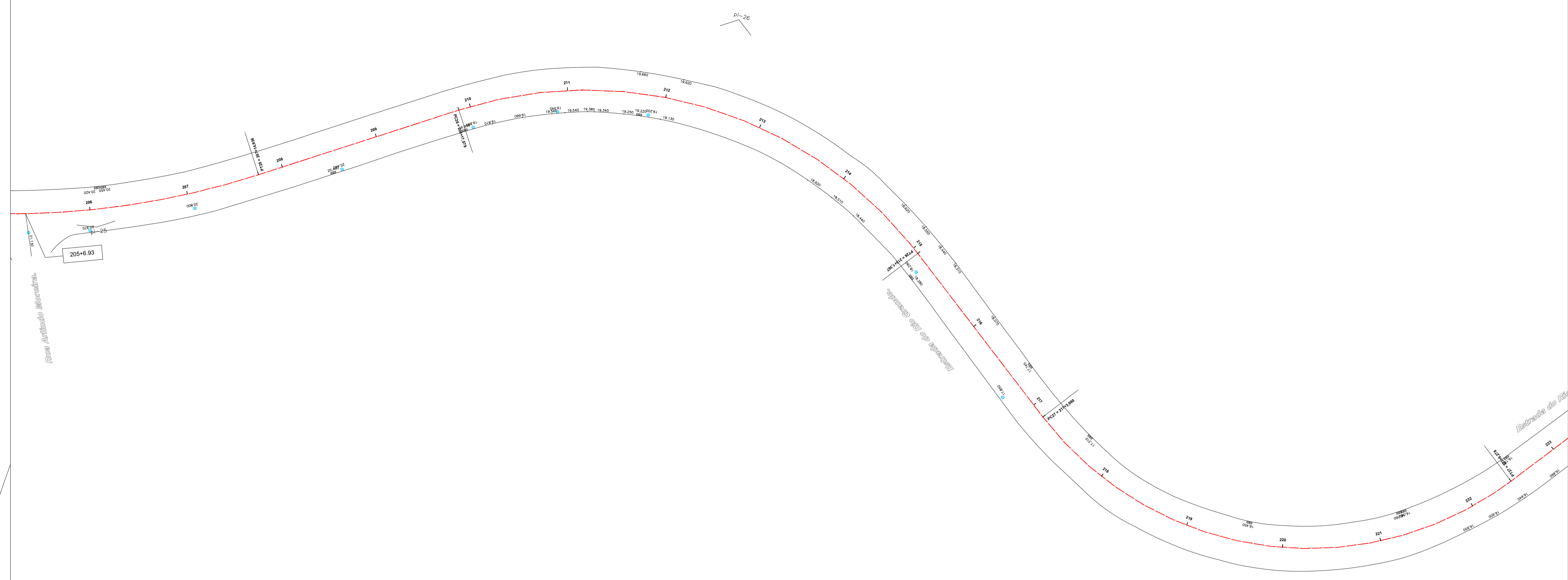

LOCAL: ESTR. DO RIO GRANDE MASSA ASFÁLTICA (POLIMERO)				
LEGENDA	MEDIÇÃO	INICIO (KM)	FINAL (KM)	ÁREA (M2)
	1ª MEDIÇÃO	-	-	-
	2ª MEDIÇÃO	-	-	-
	3ª MEDIÇÃO	-	-	-
	4ª MEDIÇÃO	-	2,54	24.873,43
	5ª MEDIÇÃO	-	-	-
TOTAL ACUMULADO (M2)				24.873,43

Revisão	Data	Emissão	Descrição
00	11/07/2020	DPA	Emissão inicial

Empresa: **DIMENSIONAL** ENGENHARIA
 NOSSA QUALIDADE FAZ A DIFERENÇA
 Rua Sete de Setembro, 98, gr. 605, Centro
 Rio de Janeiro - RJ. CEP: 20.050-002
 Tel.: 55 21 2220-0368
 dimensional@dimensionalengenharia.com

Certificações: Empresa Signatária do Pacto pela Integridade e Contra a Corrupção
Nível A

Identificação: **00.211** Contratante: **SMIHC**

Empreendimento: **PAVIMENTA RIO AP - 4**

Endereço: **ESTR. DA LIGAÇÃO, 1397 - TAQUARA/RJ**

Setor: Profissionais responsáveis:
 Eng. Vinicius Benevides Téc. Vinicius Singello
 Eng. Osvaldo Peçanha
 Arqt. Fernando Santos

Etapa: **PROJETO EXECUTIVO** Disciplina: **PAVIMENTAÇÃO URBANA** Escala: **1/500**

Conteúdo da prancha: **ACOMPANHAMENTO CAPA C/ POLIMERO - ESTRADA DO RIO GRANDE** Nº da Prancha: **08/08**
 Nome da prancha: **MED5-00211-ACP-PE-01-F08-R00**

Direitos autorais dos projetos reservados. A reprodução total ou parcial sem prévia autorização sujeitará o infrator as penas da lei federal 9610/1998 e da estadual 4144/2003, além da Resolução nº67 do CNU/BR.

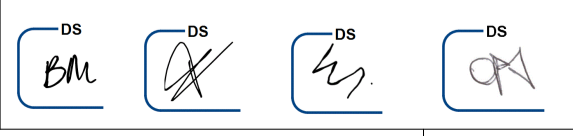

PRESTAÇÃO DE SERVIÇOS DE RECUPERAÇÃO DOS PAVIMENTOS NOS LOGRADOUROS
RELACIONADOS NA ÁREA DA AP – 4 – PROGRAMA PAVIMENTARIO

PROJETOS DE APROPRIAÇÃO DE EXECUÇÃO DE OBRAS BASEADO NO PROJETO TOPOGRÁFICO

AV. JOSÉ SILVA DE AZEVEDO NETO - FRESAGEM



DS
BM

DS
[Signature]

DS
[Signature]

DS
[Signature]

CORPORATE EXECUTIVE OFFICES

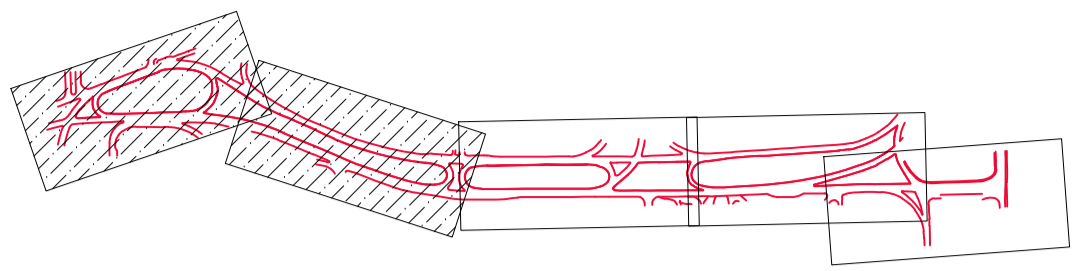
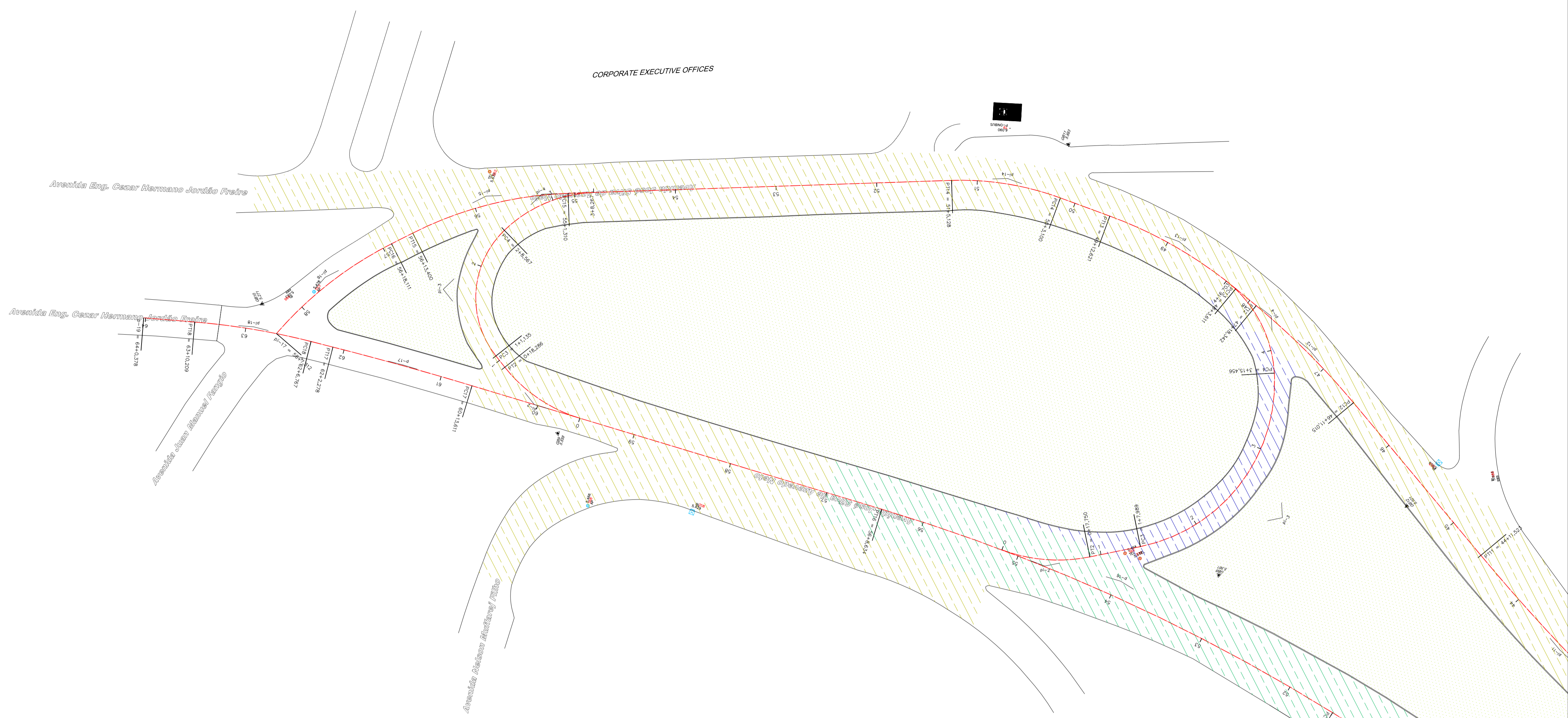

RIO				
PROGRAMA PAVIMENTA RIO				
# ASFALTO LEGAL				
LOCAL:	AV. JOSÉ SILVA DE AZEVEDO NETO			
FRESAGEM				
LEGENDA	MEDIÇÃO	INICIO (KM)	FINAL (KM)	ÁREA (M2)
	1ª MEDIÇÃO	0,08	0,40	4.847,47
	2ª MEDIÇÃO	0,40	1,02	10.286,29
	3ª MEDIÇÃO	1,02	2,25	13.320,94
	4ª MEDIÇÃO	-	-	-
	5ª MEDIÇÃO	-	-	-
TOTAL ACUMULADO (M2)				28.454,70

CONDOMINIO 02

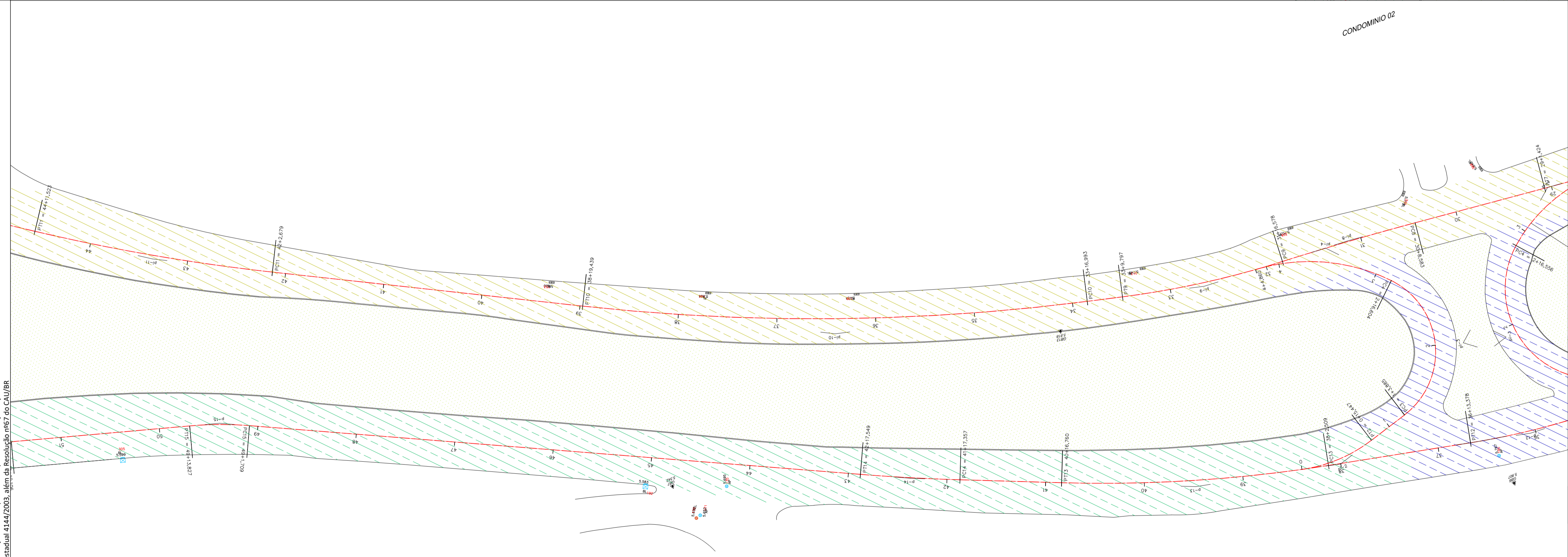

Revisão	Data	Emissão	Descrição
00	11/07/2020	DPA	Emissão inicial

EMPRESA:

DIMENSIONAL ENGENHARIA
 NOSSA QUALIDADE FAZ A DIFERENÇA
 Rua Sete de Setembro, 98, gr. 605, Centro
 Rio de Janeiro - RJ. CEP: 20.050-002
 Tel.: 55 21 2220-0368
 dimensional@dimensionalengenharia.com

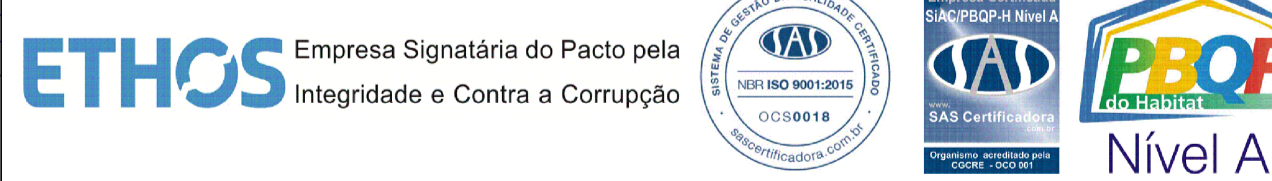
CERTIFICAÇÕES:

Identificação: **00.211** Contratante: **SMIHC**

Empreendimento: **PAVIMENTA RIO AP - 4**

Endereço: **ESTR. DA LIGAÇÃO, 1397 - TAQUARA/RJ**

Setor: Profissionais responsáveis:
 Eng. Vinicius Benevides Téc. Vinicius Singello
 Eng. Osvaldo Peçanha
 Arqt. Fernando Santos





Etapa: **PROJETO EXECUTIVO** Disciplina: **PAVIMENTAÇÃO URBANA** Escala: **1/500**

Conteúdo da prancha: **ACOMPANHAMENTO FRESAGEM - AV. JOSÉ SILVA DE AZEVEDO NETO** Nº da Prancha: **01/03**
 Nome da prancha: **MED5-00211-ACF-PE-02-F01-R00**

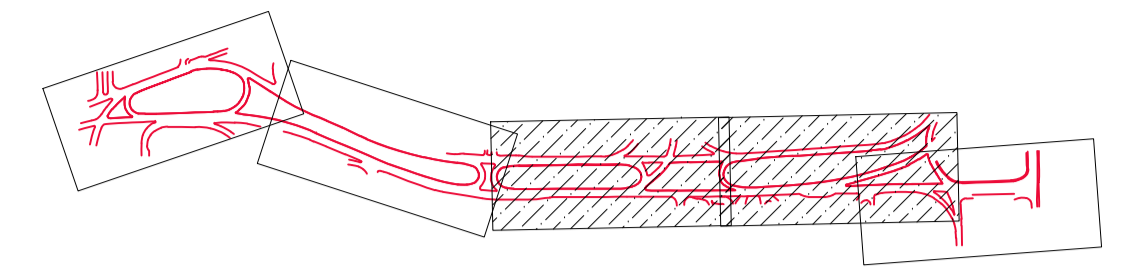
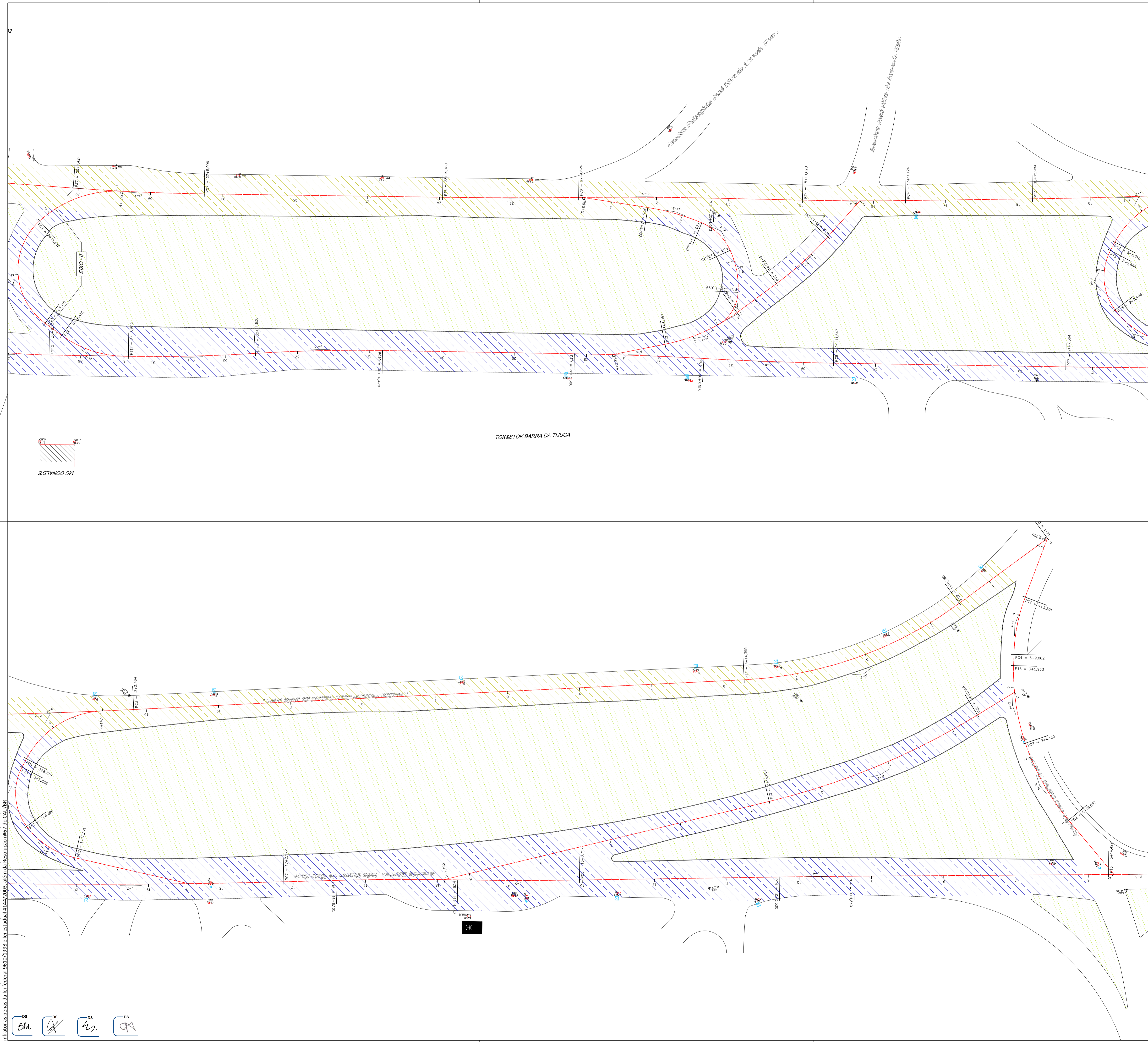
Direitos autorais dos projetos reservados. A reprodução total ou parcial sem prévia autorização sujeitará o infrator as penas da lei federal 9610/1998 e da estadual 4144/2003, além da Resolução nº67 do CAU/BR.



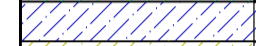
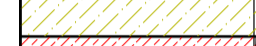
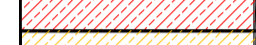

				
LOCAL: AV. JOSÉ SILVA DE AZEVEDO NETO				
FRESAGEM				
LEGENDA	MEDIÇÃO	INICIO (KM)	FINAL (KM)	ÁREA (M2)
	1ª MEDIÇÃO	0,08	0,40	4.847,47
	2ª MEDIÇÃO	0,40	1,02	10.286,29
	3ª MEDIÇÃO	1,02	2,25	13.320,94
	4ª MEDIÇÃO	-	-	-
	5ª MEDIÇÃO	-	-	-
TOTAL ACUMULADO (M2)				28.454,70

00	11/07/2020	DPA	Emissão inicial	
Revisão	Data	Emissão	Descrição	
Empresa:  DIMENSIONAL ENGENHARIA NOSSA QUALIDADE FAZ A DIFERENÇA				
Rua Sete de Setembro, 98, gr. 605, Centro Rio de Janeiro - RJ. CEP: 20.050-002 Tel.: 55 21 2220-0368 dimensional@dimensionalengenharia.com				
Certificações:  Empresa Signatária do Pacto pela Integridade e Contra a Corrupção				
   Nível A				
Identificação: 00.211		Contratante: SMIHC		
Empreendimento: PAVIMENTA RIO AP - 4				
Endereço: ESTR. DA LIGAÇÃO, 1397 - TAQUARA/RJ				
Setor:		Profissionais responsáveis: Eng. Vinicius Benevides Téc. Vinicius Singello Eng. Osvaldo Peçanha Arqt. Fernando Santos		
Etapa: PROJETO EXECUTIVO		Disciplina: PAVIMENTAÇÃO URBANA		Escala: 1/500
Conteúdo da prancha: ACOMPANHAMENTO FRESAGEM - AV. JOSÉ SILVA DE AZEVEDO NETO				Nº da Prancha: 02/03
Nome da prancha: MED5-00211-ACF-PE-02-F02-R00				

Direitos autorais dos projetos reservados. A reprodução total ou parcial sem prévia autorização sujeitará o infrator as penas da lei federal 9610/1998 e da estadual 4147/2003, além da Resolução nº67 do CAU/BR



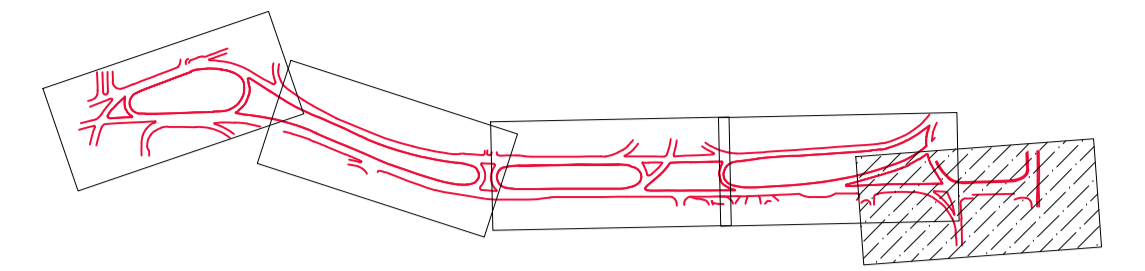
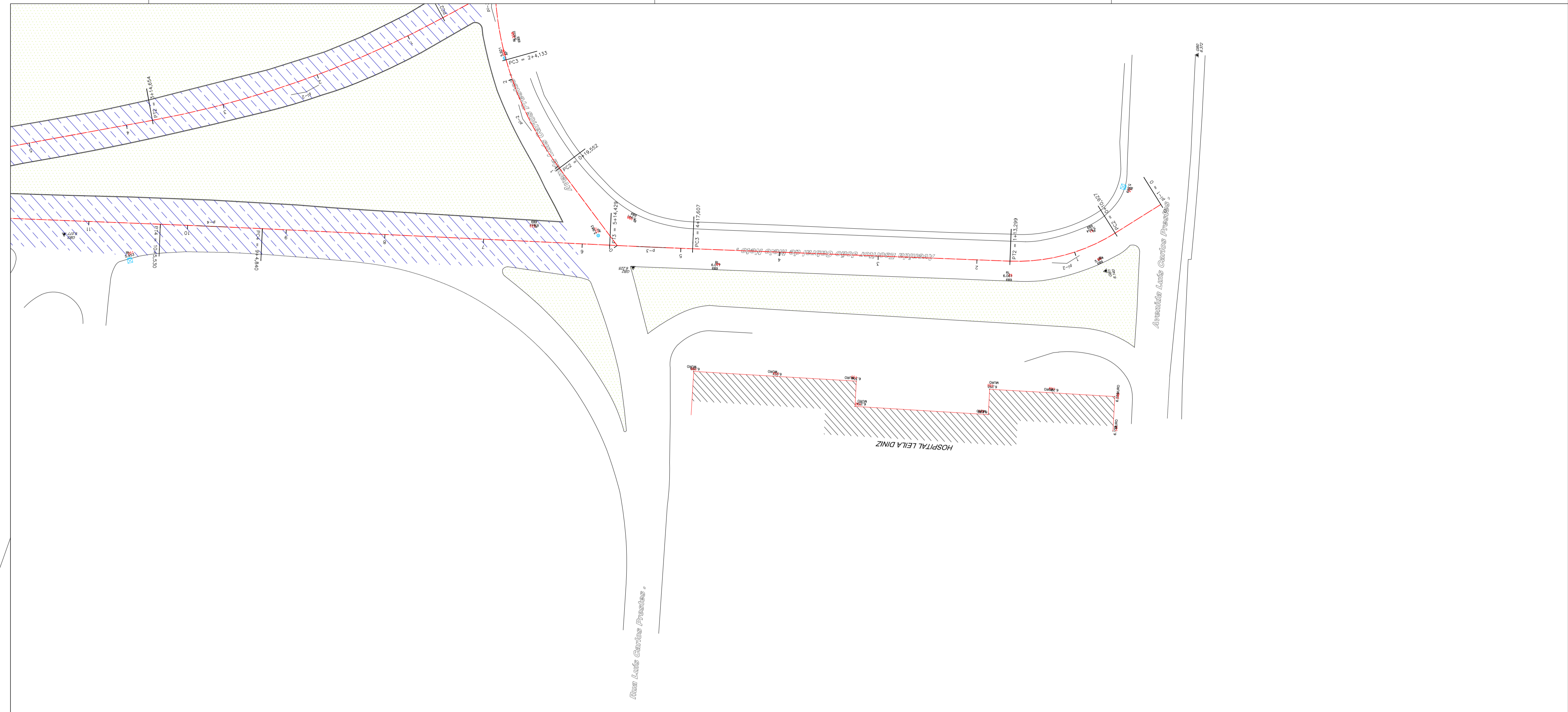

RIO				
PROGRAMA PAVIMENTA RIO				
# ASFALTO LEGAL				
LOCAL:	AV. JOSÉ SILVA DE AZEVEDO NETO			
FRESAGEM				
LEGENDA	MEDIÇÃO	INICIO (KM)	FINAL (KM)	ÁREA (M2)
	1ª MEDIÇÃO	0,08	0,40	4.847,47
	2ª MEDIÇÃO	0,40	1,02	10.286,29
	3ª MEDIÇÃO	1,02	2,25	13.320,94
	4ª MEDIÇÃO	-	-	-
	5ª MEDIÇÃO	-	-	-
TOTAL ACUMULADO (M2)				28.454,70

Revisão	Data	Emissão	Descrição
00	11/07/2020	DPA	Emissão inicial

Empresa: **DIMENSIONAL** ENGENHARIA
 NOSSA QUALIDADE FAZ A DIFERENÇA
 Rua Sete de Setembro, 98, gr. 605, Centro
 Rio de Janeiro - RJ. CEP: 20.050-002
 Tel.: 55 21 2220-0368
 dimensional@dimensionalengenharia.com

Certificações:

 Empresa Signatária do Pacto pela Integridade e Contra a Corrupção

 Nível A

Identificação: **00.211**
 Contratante: **SMIHC**

Empreendimento: **PAVIMENTA RIO AP - 4**

Endereço: **ESTR. DA LIGAÇÃO, 1397 - TAQUARA/RJ**

Setor:

Profissionais responsáveis:	
Eng. Vinicius Benevides	Téc. Vinicius Singello
Eng. Osvaldo Peçanha	
Arqt. Fernando Santos	

Etapa: **PROJETO EXECUTIVO**
 Disciplina: **PAVIMENTAÇÃO URBANA**
 Escala: **1/500**

Conteúdo da prancha: **ACOMPANHAMENTO FRESAGEM - AV. JOSÉ SILVA DE AZEVEDO NETO**
 Nº da Prancha: **03/03**

Nome da prancha: **MED5-00211-ACF-PE-02-F03-R00**

Direitos autorais dos projetos reservados. A reprodução total ou parcial sem prévia autorização sujeitará o infrator as penas da lei federal 9610/1998 e lei estadual 4144/2003, além da Resolução nº67 do CAU/BR.



PRESTAÇÃO DE SERVIÇOS DE RECUPERAÇÃO DOS PAVIMENTOS NOS LOGRADOUROS
RELACIONADOS NA ÁREA DA AP – 4 – PROGRAMA PAVIMENTARIO

PROJETOS DE APROPRIAÇÃO DE EXECUÇÃO DE OBRAS BASEADO NO PROJETO TOPOGRÁFICO

AV. JOSÉ SILVA DE AZEVEDO NETO – CAPA COM CAP CONVENCIONAL



DS
BM

DS
[Signature]

DS
[Signature]

DS
[Signature]

CORPORATE EXECUTIVE OFFICES

Avenida Eng. Cesar Hermann Jardim Filho

Avenida Eng. Cesar Hermann Jardim Filho

Avenida Juan Manuel Rosales

Avenida Nelson Henrique Filho

CONDOMINIO 02

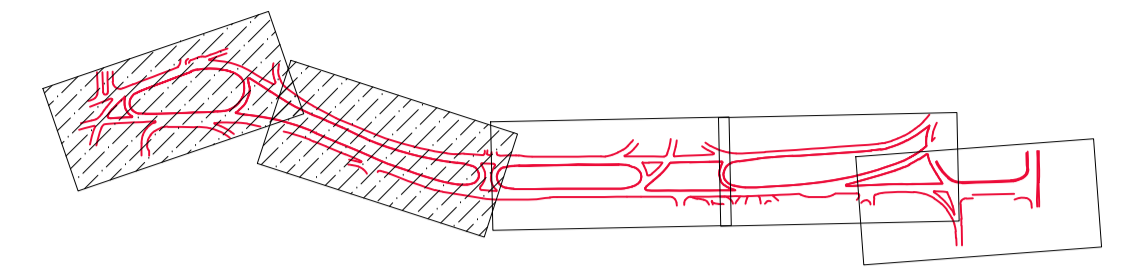

RIO					
PROGRAMA PAVIMENTA RIO					
# ASFALTO LEGAL					
LOCAL:		AV. JOSÉ SILVA DE AZEVEDO NETO			
MASSA ASFÁLTICA (CAPA)					
LEGENDA	MEDIÇÃO	INÍCIO (KM)	FINAL (KM)	ÁREA (M2)	
	1ª MEDIÇÃO	0,08	0,33	3.995,87	
	2ª MEDIÇÃO	0,33	0,97	8.850,00	
	3ª MEDIÇÃO	0,97	2,25	15.608,83	
	4ª MEDIÇÃO	-	-	-	
	5ª MEDIÇÃO	-	-	-	
		TOTAL ACUMULADO (M2)			28.454,70

Direitos autorais dos projetos reservados. A reprodução total ou parcial sem prévia autorização sujeitará o infrator as penas da lei federal 9610/1998 e da estadual 4144/2003, além da Resolução nº67 do CAU/BR.

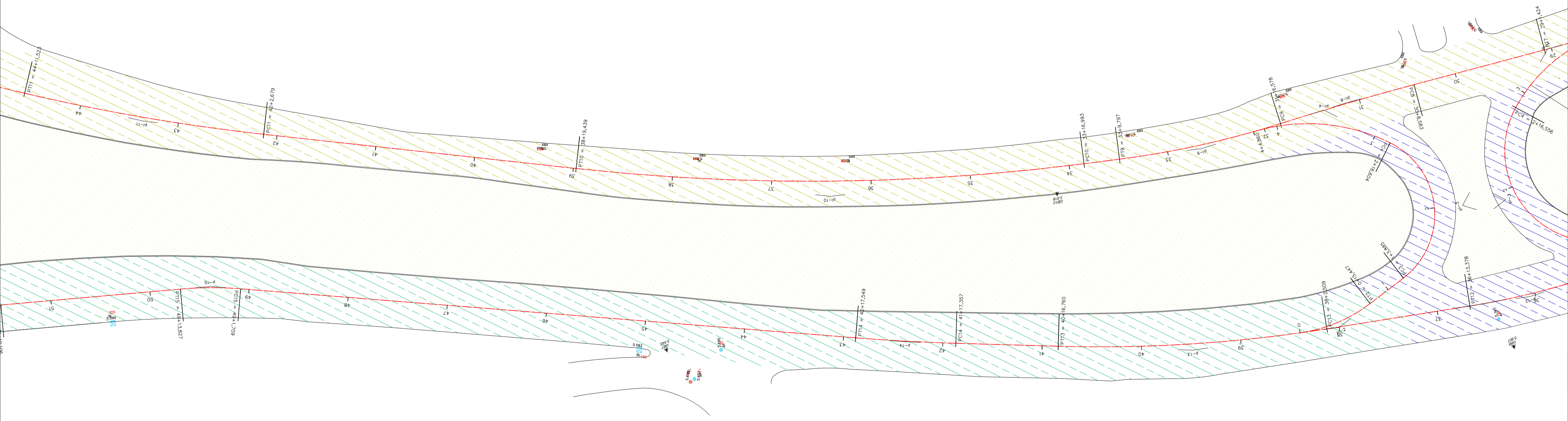

Revisão	Data	Emissão	Descrição
00	11/07/2020	DPA	Emissão inicial

Empresa: **DIMENSIONAL ENGENHARIA**
 NOSSA QUALIDADE FAZ A DIFERENÇA



Rua Sete de Setembro, 98, gr. 605, Centro
 Rio de Janeiro - RJ. CEP: 20.050-002
 Tel.: 55 21 2220-0368
 dimensional@dimensionalengenharia.com



Certificações:



Empresa Signatária do Pacto pela Integridade e Contra a Corrupção

Nível A

Identificação: **00.211** Contratante: **SMIHC**

Empreendimento: **PAVIMENTA RIO AP - 4**

Endereço: **ESTR. DA LIGAÇÃO, 1397 - TAQUARA/RJ**

Setor: Profissionais responsáveis:
 Eng. Vinicius Benevides Téc. Vinicius Singello
 Eng. Osvaldo Peçanha
 Arqt. Fernando Santos

Etapa: **PROJETO EXECUTIVO** Disciplina: **PAVIMENTAÇÃO URBANA** Escala: **1/500**

Conteúdo da prancha: **ACOMPANHAMENTO CAPA - AV. JOSÉ SILVA DE AZEVEDO NETO** Nº da Prancha: **01/03**

Nome da prancha: **MED5-00211-ACC-PE-02-F01-R00**



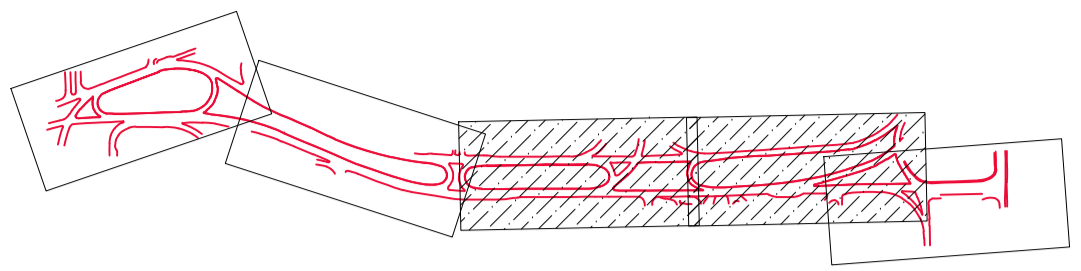
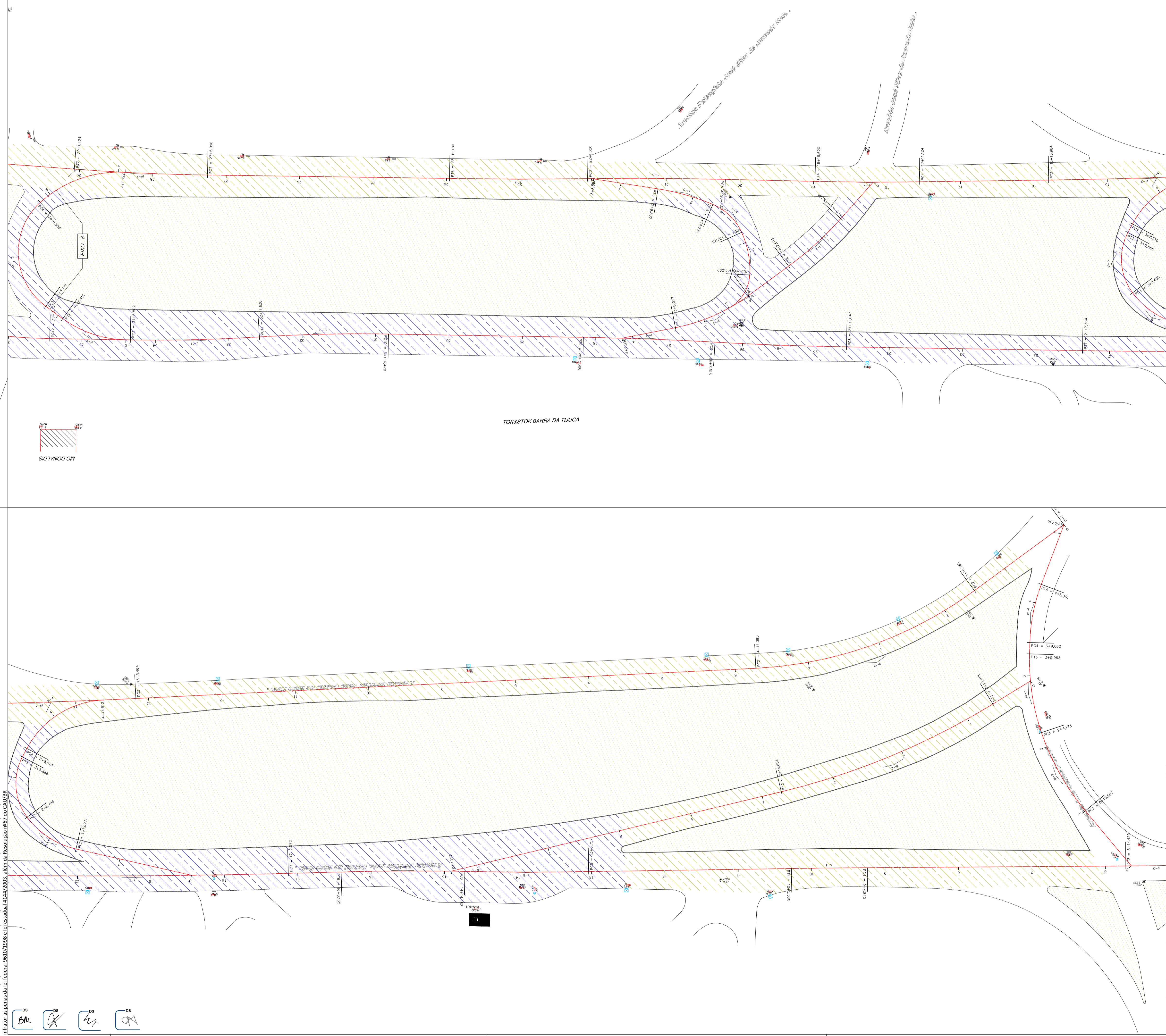

 PROGRAMA PAVIMENTAÇÃO RIO # ASFALTO LEGAL				
LOCAL: AV. JOSÉ SILVA DE AZEVEDO NETO				
MASSA ASFÁLTICA (CAPA)				
LEGENDA	MEDIÇÃO	INÍCIO (KM)	FINAL (KM)	ÁREA (M2)
	1ª MEDIÇÃO	0,08	0,33	3.995,87
	2ª MEDIÇÃO	0,33	0,97	8.850,00
	3ª MEDIÇÃO	0,97	2,25	15.608,83
	4ª MEDIÇÃO	-	-	-
	5ª MEDIÇÃO	-	-	-
TOTAL ACUMULADO (M2)			28.454,70	

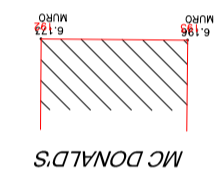





TOK&STOK BARRA DA TIJUCA

00	11/07/2020	DPA	Emissão Inicial
Revisão	Data	Emissão	Descrição
Empresa: DIMENSIONAL ENGENHARIA Rua Sete de Setembro, 98, gr. 605, Centro Rio de Janeiro - RJ. CEP: 20.050-002 Tel.: 55 21 2220-0368 dimensional@dimensionalengenharia.com			
Certificações: Empresa Signatária do Pacto pela Integridade e Contra a Corrupção			
Identificação: 00.211		Contratante: SMHIC	
Empreendimento: PAVIMENTAÇÃO RIO AP - 4			
Endereço: ESTR. DA LIGAÇÃO, 1397 - TAQUARA/RJ			
Setor:		Profissionais responsáveis: Eng. Vinicius Benevides Téc. Vinicius Singello Eng. Osvaldo Peçanha Arqt. Fernando Santos	
Etapa: PROJETO EXECUTIVO		Disciplina: PAVIMENTAÇÃO URBANA	
Conteúdo da prancha: ACOMPANHAMENTO CAPA - AV. JOSÉ SILVA DE AZEVEDO NETO		Escala: 1/500	
Nome da prancha: MED5-00211-ACC-PE-02-F02-R00		Nº da Prancha: 02/03	

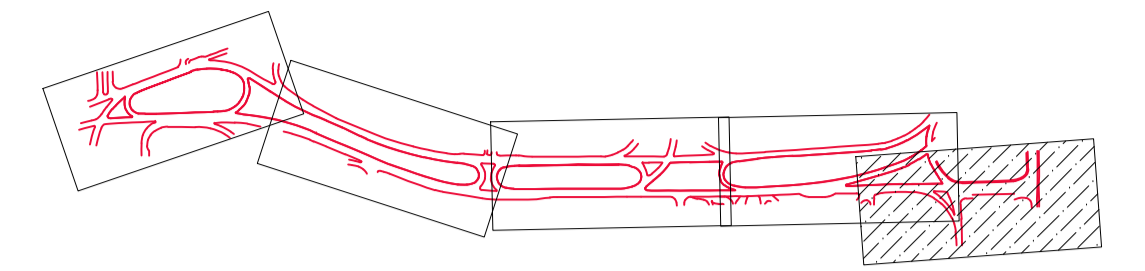
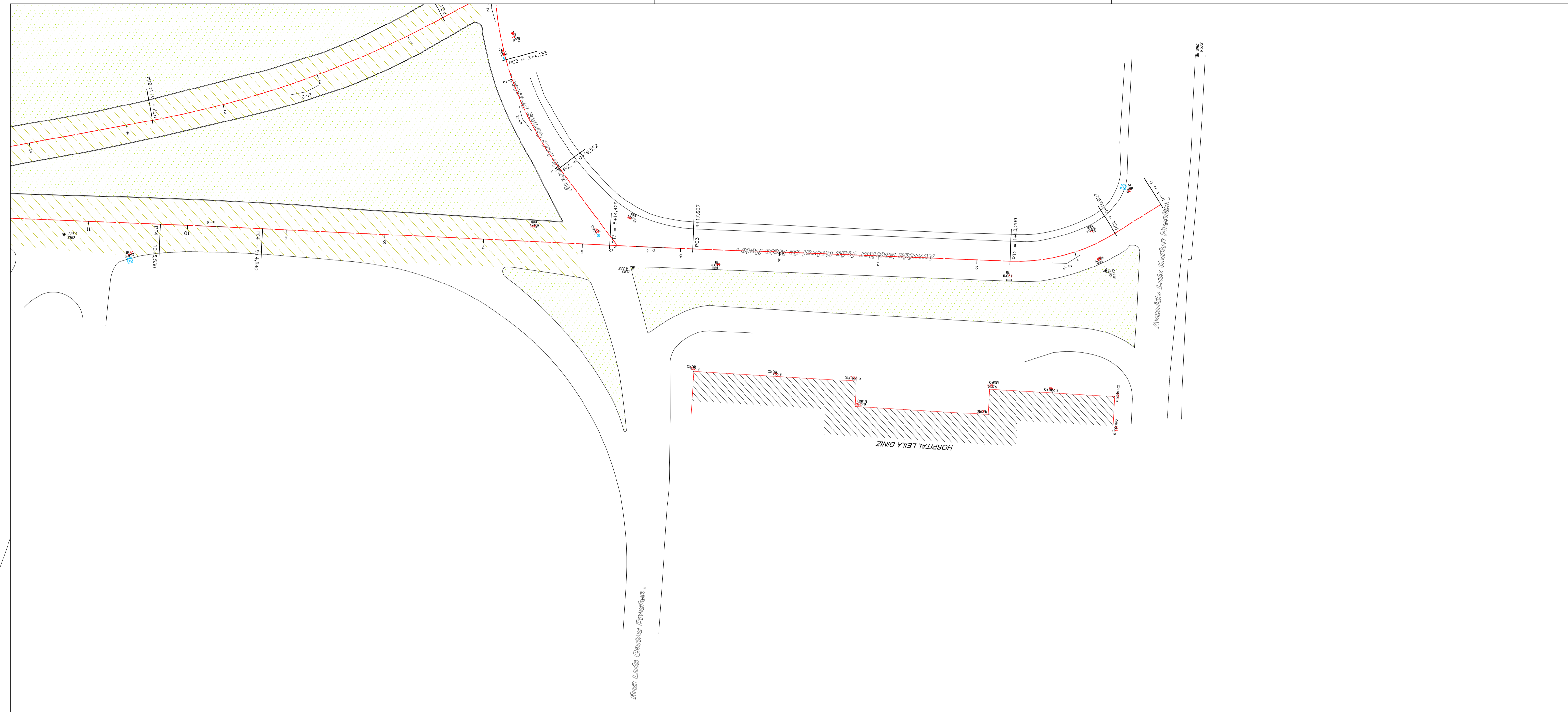
Direitos autorais dos projetos reservados. A reprodução total ou parcial sem prévia autorização sujeitará o infrator as penas da lei federal 9610/1998 e da estadual 4147/2003, além da Resolução nº67 do CAU/BR.



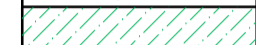
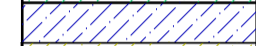
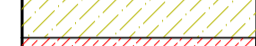
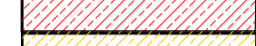

				
LOCAL: AV. JOSÉ SILVA DE AZEVEDO NETO				
MASSA ASFÁLTICA (CAPA)				
LEGENDA	MEDIÇÃO	INÍCIO (KM)	FINAL (KM)	ÁREA (M2)
	1ª MEDIÇÃO	0,08	0,33	3.995,87
	2ª MEDIÇÃO	0,33	0,97	8.850,00
	3ª MEDIÇÃO	0,97	2,25	15.608,83
	4ª MEDIÇÃO	-	-	-
	5ª MEDIÇÃO	-	-	-
TOTAL ACUMULADO (M2)				28.454,70

00	11/07/2020	DPA	Emissão inicial
Revisão	Data	Emissão	Descrição
Empresa:  Rua Sete de Setembro, 98, gr. 605, Centro Rio de Janeiro - RJ. CEP: 20.050-002 Tel.: 55 21 2220-0368 dimensional@dimensionalengenharia.com			
Certificações: 			
Identificação:	Contratante:		
00.211	SMIHC		
Empreendimento:			
PAVIMENTA RIO AP - 4			
Endereço:			
ESTR. DA LIGAÇÃO, 1397 - TAQUARA/RJ			
Setor:		Profissionais responsáveis:	
		Eng. Vinicius Benevides Téc. Vinicius Singello Eng. Osvaldo Peçanha Arqt. Fernando Santos	
Etapa:	Disciplina:	Escala:	
PROJETO EXECUTIVO	PAVIMENTAÇÃO URBANA	1/500	
Conteúdo da prancha:			Nº da Prancha:
ACOMPANHAMENTO CAPA - AV. JOSÉ SILVA DE AZEVEDO NETO			03/03
Nome da prancha:			
MED5-00211-ACC-PE-02-F03-R00			

Direitos autorais dos projetos reservados. A reprodução total ou parcial sem prévia autorização sujeitará o infrator as penas da lei federal 9610/1998 e da estadual 4144/2003, além da Resolução nº67 do CNU/BR.



PRESTAÇÃO DE SERVIÇOS DE RECUPERAÇÃO DOS PAVIMENTOS NOS LOGRADOUROS
RELACIONADOS NA ÁREA DA AP – 4 – PROGRAMA PAVIMENTARIO

PROJETOS DE APROPRIAÇÃO DE EXECUÇÃO DE OBRAS BASEADO NO PROJETO TOPOGRÁFICO

AV. JOÃO CABRAL DE MELLO NETO – FRESAGEM







DS
BM

DS
[Signature]

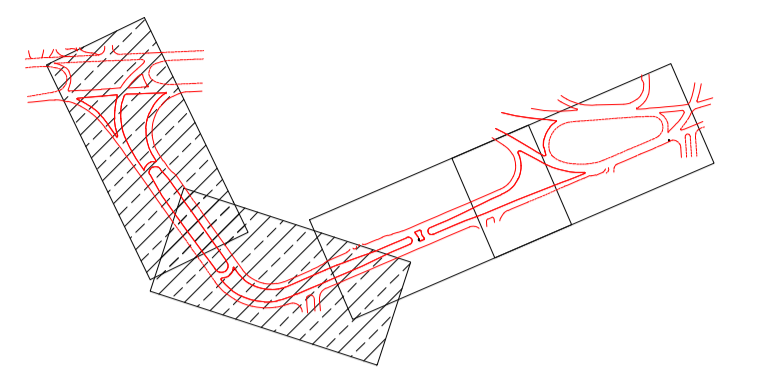
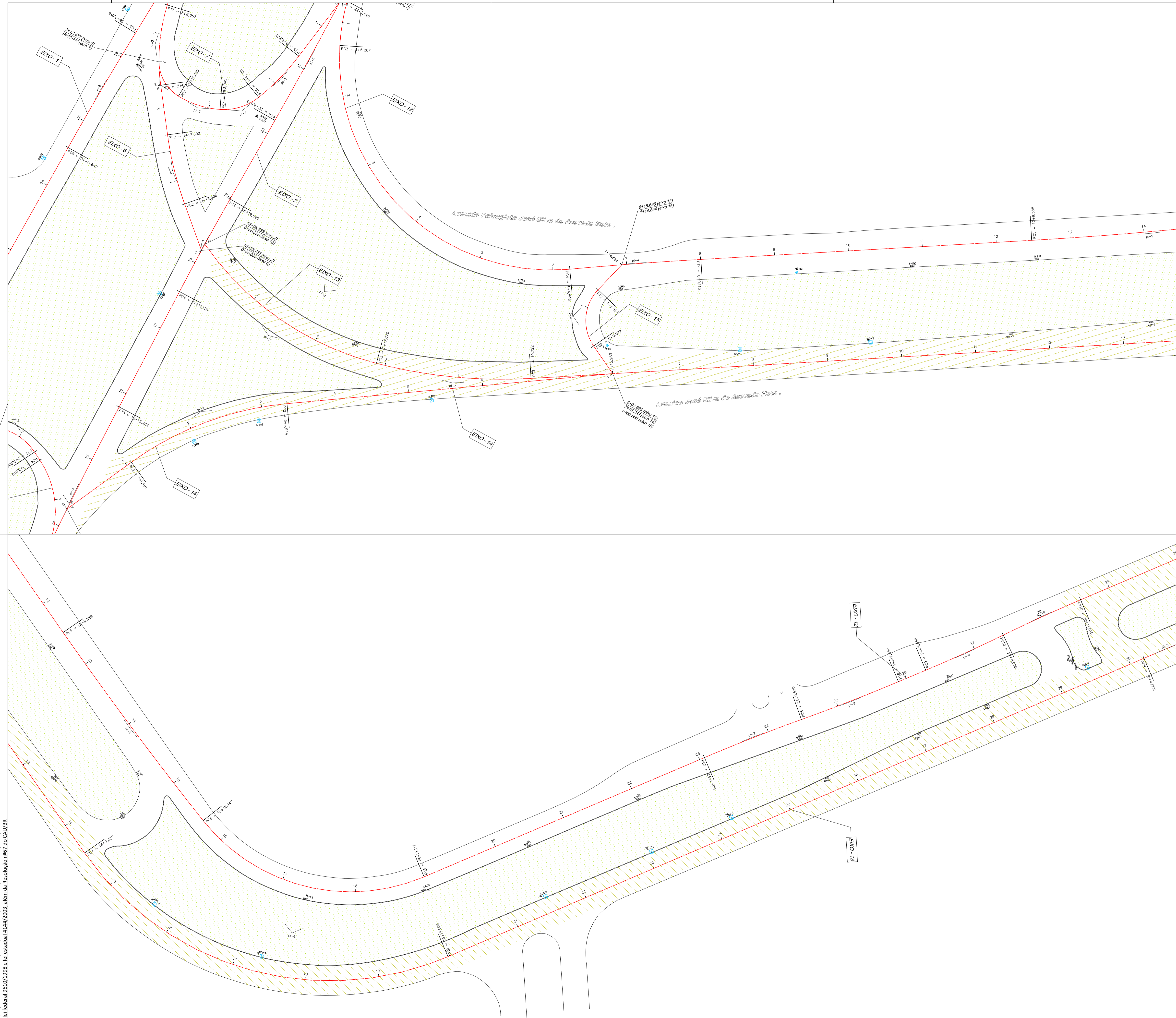
DS
[Signature]

DS
[Signature]

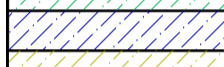
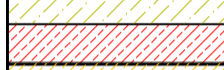

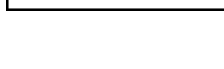
					
LOCAL:	AV. JOÃO CABRAL DE MELLO NETO				
FRESAGEM					
LEGENDA	MEDIÇÃO	INICIO (KM)	FINAL (KM)	ÁREA (M2)	
	1ª MEDIÇÃO	-	-	-	
	2ª MEDIÇÃO	-	-	-	
	3ª MEDIÇÃO	-	1,08	9.304,70	
	4ª MEDIÇÃO	-	-	-	
	5ª MEDIÇÃO	-	-	-	
		TOTAL ACUMULADO (M2)			9.304,70

Revisão	Data	Emissão	Descrição
00	11/07/2020	DPA	Emissão inicial

Empresa:  **DIMENSIONAL ENGENHARIA**
 NOSSA QUALIDADE FAZ A DIFERENÇA
 Rua Sete de Setembro, 98, gr. 605, Centro
 Rio de Janeiro - RJ. CEP: 20.050-002
 Tel.: 55 21 2220-0368
 dimensional@dimensionalengenharia.com

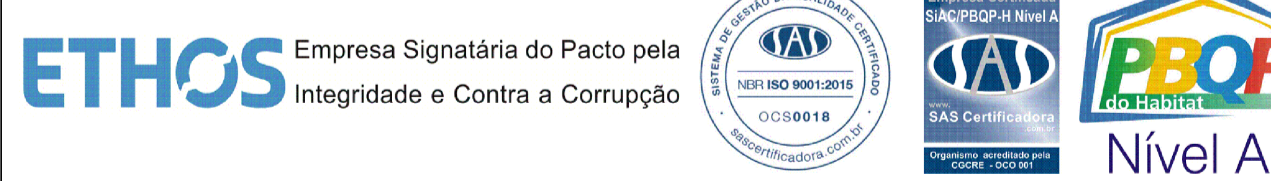
Certificações:

Identificação: 00.211 **Contratante:** SMHIC

Empreendimento: PAVIMENTA RIO AP - 4

Endereço: Estr. da Ligação, 1397 - Taquara - RJ.

Setor: Profissionais responsáveis:
 Eng. Vinicius Benevides Téc. Vinicius Singello
 Eng. Osvaldo Peçanha
 Arqt. Fernando Santos



Escala: 1/500
Disciplina: PAVIMENTAÇÃO URBANA

Conteúdo da prancha: ACOMPANHAMENTO FRESAGEM - AV. JOÃO CABRAL DE M. NETO
Nº da Prancha: 01/02
Nome da prancha: MED5-00211-ACF-PE-03-F01-R00

Direitos autorais dos projetos reservados. A reprodução total ou parcial sem prévia autorização sujeitará o infrator as penas da lei federal 9610/1998 e da estadual 4144/2003, além da Resolução nº67 do CAU/RJ.

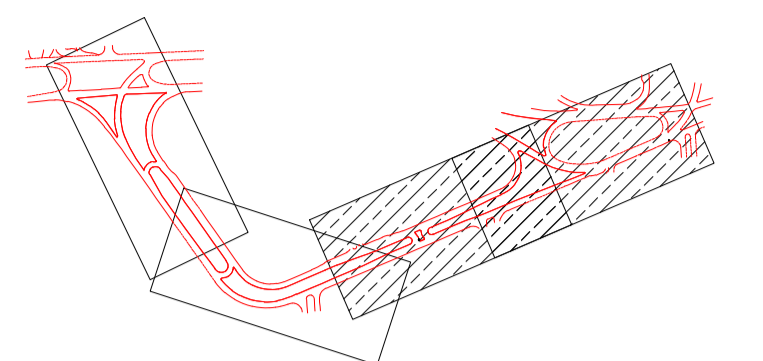
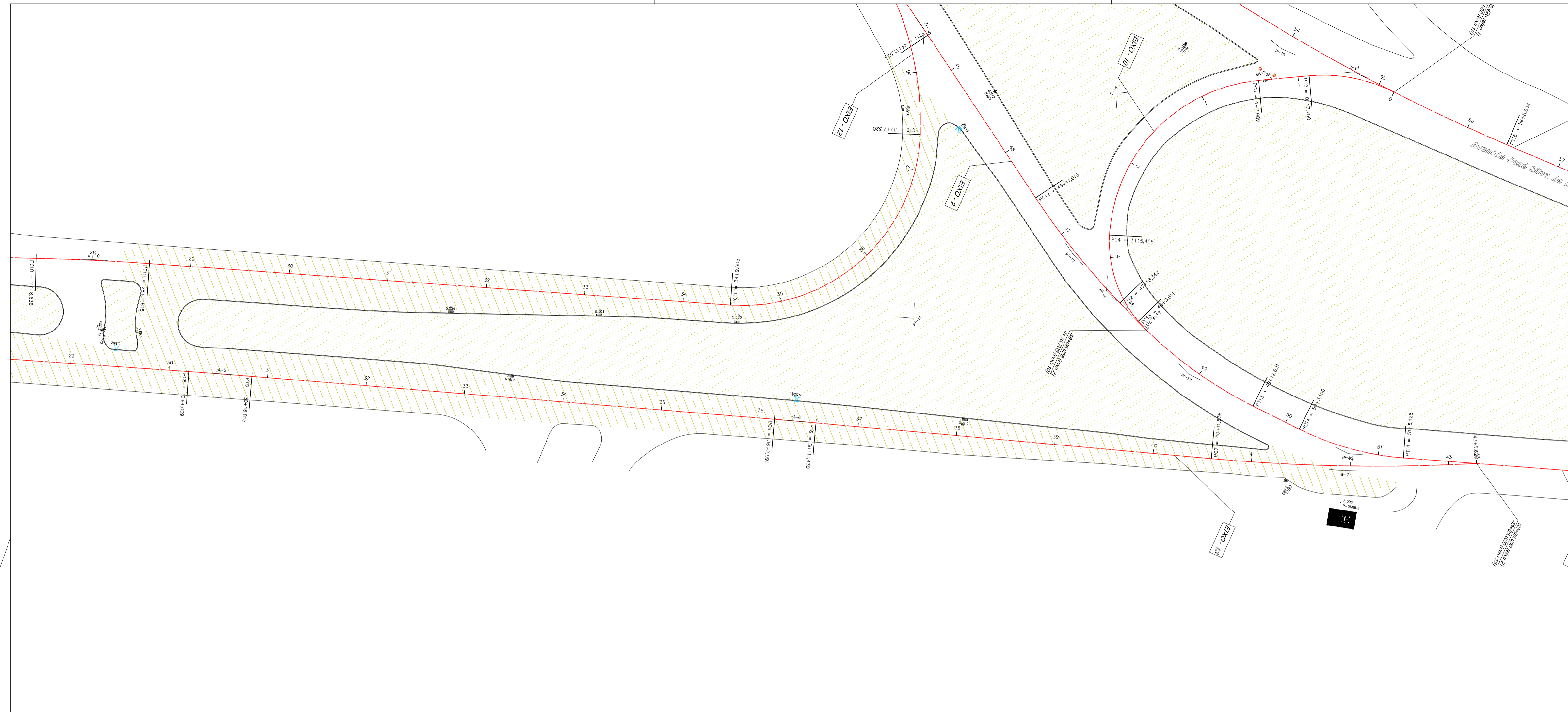

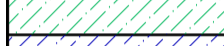
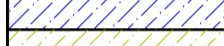
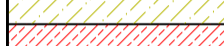
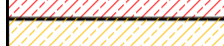

				
LOCAL:		AV. JOÃO CABRAL DE MELLO NETO		
FRESAGEM				
LEGENDA	MEDIÇÃO	INICIO (KM)	FINAL (KM)	ÁREA (M2)
	1ª MEDIÇÃO	-	-	-
	2ª MEDIÇÃO	-	-	-
	3ª MEDIÇÃO	-	1,08	9.304,70
	4ª MEDIÇÃO	-	-	-
	5ª MEDIÇÃO	-	-	-
TOTAL ACUMULADO (M2)				9.304,70

00	11/07/2020	DPA	Emissão inicial
Revisão	Data	Emissão	Descrição
Empresa: 		Rua Sete de Setembro, 98, gr. 605, Centro Rio de Janeiro - RJ. CEP: 20.050-002 Tel.: 55 21 2220-0368 dimensional@dimensionalengenharia.com	
Certificações:  Empresa Signatária do Pacto pela Integridade e Contra a Corrupção    Nível A			
Identificação: 00.211		Contratante: SMIHC	
Empreendimento: PAVIMENTA RIO AP - 4			
Endereço: Estr. da Ligação, 1397 - Taquara - RJ.			
Setor:		Profissionais responsáveis: Eng. Vinicius Benevides Téc. Vinicius Singello Eng. Osvaldo Peçanha Arqt. Fernando Santos	
Etapa: EXECUTIVO		Disciplina: PAVIMENTAÇÃO URBANA	
Conteúdo da prancha: ACOMPANHAMENTO FRESAGEM - AV. JOÃO CABRAL DE M. NETO		Escala: 1/500	
Nome da prancha: MED5-00211-ACF-PE-03-F02-R00		Nº da Prancha: 02/02	

Direitos autorais dos projetos reservados. A reprodução total ou parcial sem prévia autorização sujeitará o infrator as penas da lei federal 9610/1998 e lei estadual 4144/2003, além da Resolução nº67 do CNU/BR.



PRESTAÇÃO DE SERVIÇOS DE RECUPERAÇÃO DOS PAVIMENTOS NOS LOGRADOUROS
RELACIONADOS NA ÁREA DA AP – 4 – PROGRAMA PAVIMENTARIO

PROJETOS DE APROPRIAÇÃO DE EXECUÇÃO DE OBRAS BASEADO NO PROJETO TOPOGRÁFICO

AV. JOÃO CABRAL DE MELLO NETO – CAPA COM CAP CONVENCIONAL







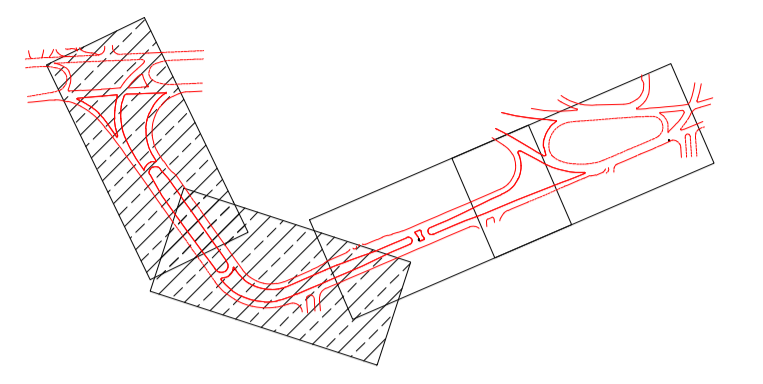
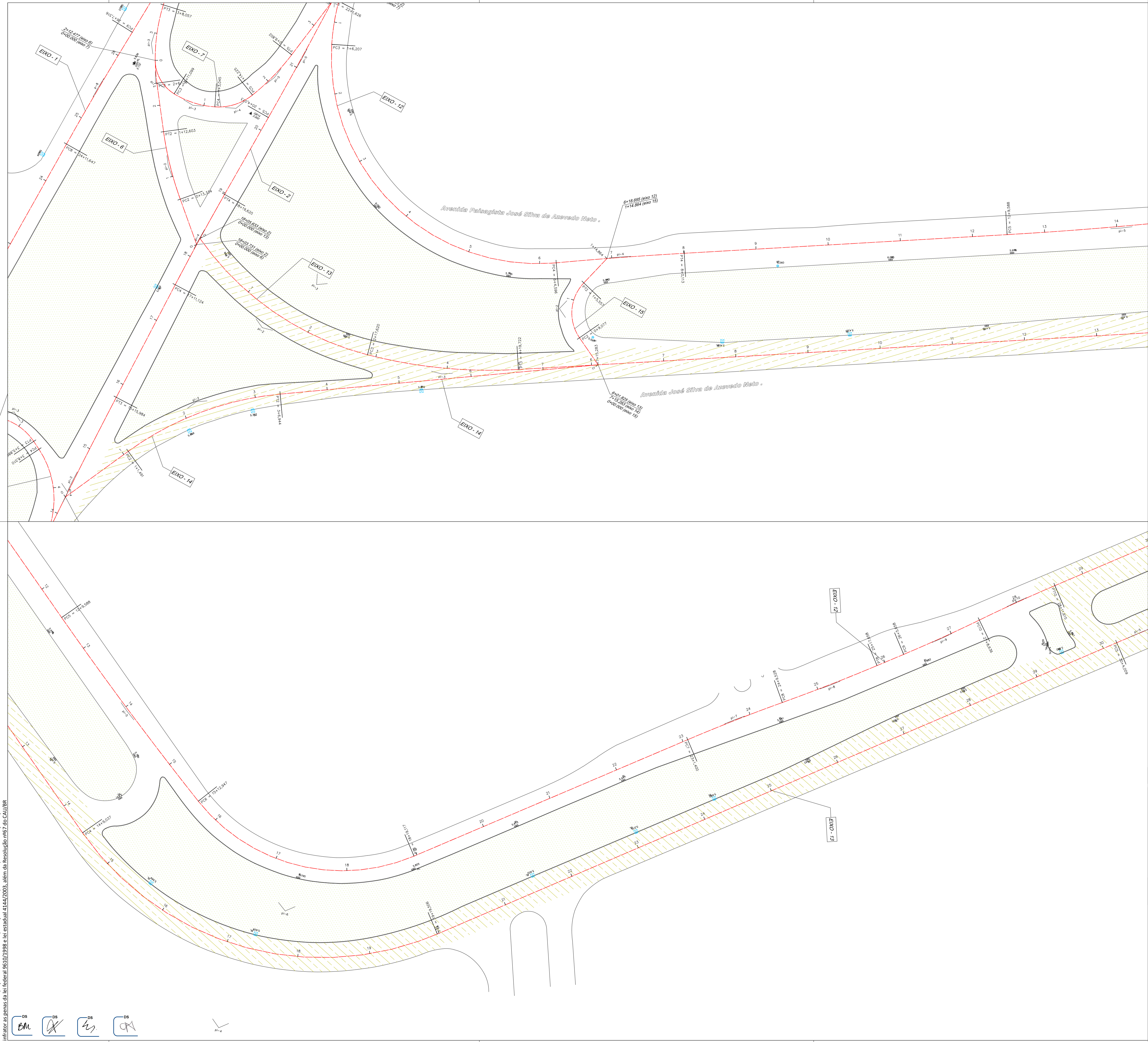

DS
BM

DS

DS

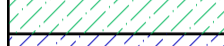
DS

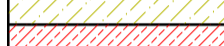
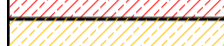





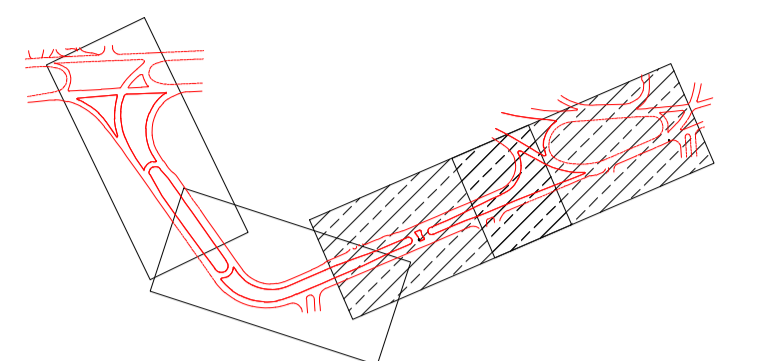
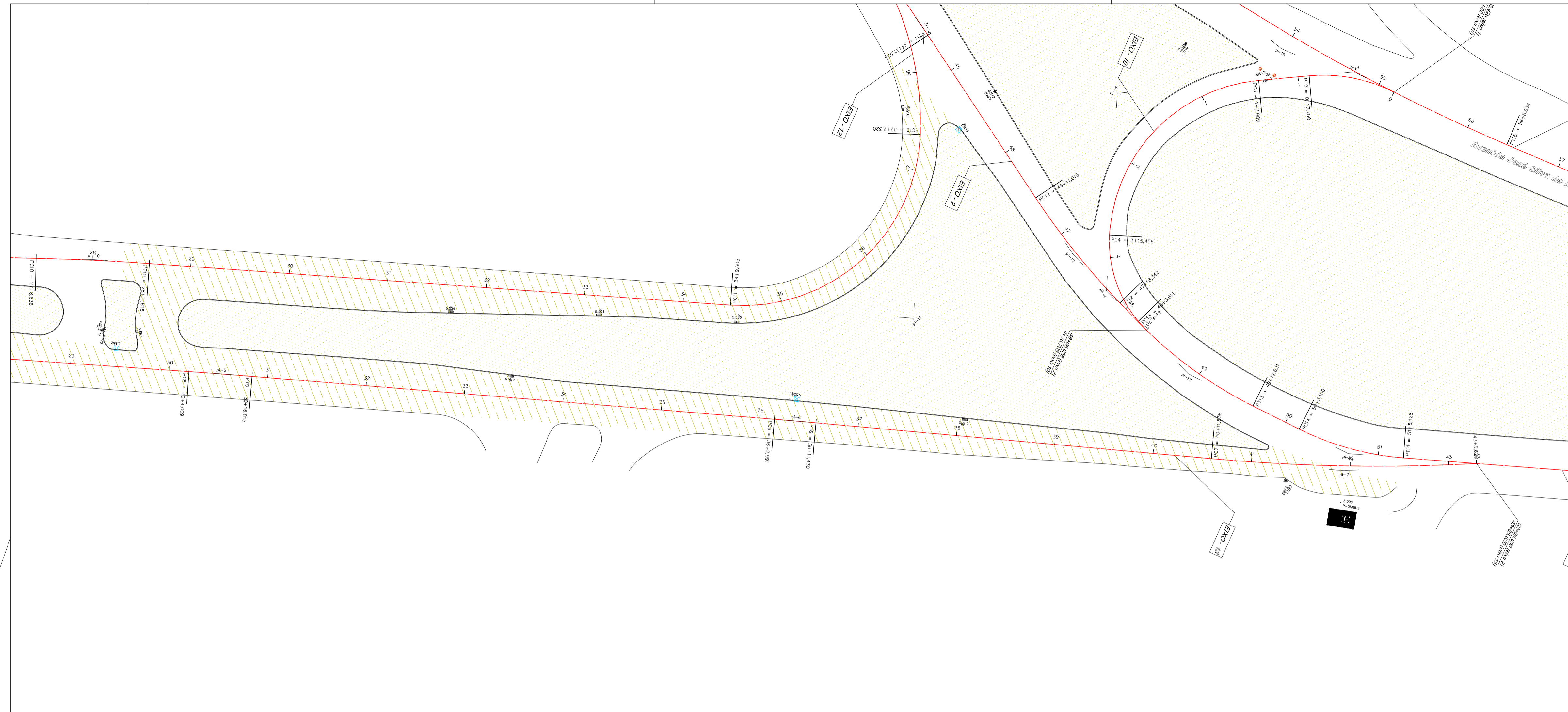

				
LOCAL:		AV. JOÃO CABRAL DE MELLO NETO		
MASSA ASFÁLTICA (CAPA)				
LEGENDA	MEDIÇÃO	INICIO (KM)	FINAL (KM)	ÁREA (M2)
	1ª MEDIÇÃO	-	-	-
	2ª MEDIÇÃO	-	-	-
	3ª MEDIÇÃO	-	1,08	9.304,70
	4ª MEDIÇÃO	-	-	-
	5ª MEDIÇÃO	-	-	-
		TOTAL ACUMULADO (M2)		
		9.304,70		

00	11/07/2020	DPA	Emissão inicial	
Revisão	Data	Emissão	Descrição	
Empresa:  Rua Sete de Setembro, 98, gr. 605, Centro Rio de Janeiro - RJ. CEP: 20.050-002 Tel.: 55 21 2220-0368 dimensional@dimensionalengenharia.com				
Certificações: 				
Identificação: 00.211		Contratante: SMIHC		
Empreendimento: PAVIMENTA RIO AP - 4				
Endereço: Estr. da Ligação, 1397 - Taquara - RJ.				
Setor:		Profissionais responsáveis: Eng. Vinicius Benevides Téc. Vinicius Singello Eng. Osvaldo Peçanha Arqt. Fernando Santos		
Etapa: EXECUTIVO		Disciplina: PAVIMENTAÇÃO URBANA		Escala: 1/500
Conteúdo da prancha: ACOMPANHAMENTO CAPA - AV. JOÃO CABRAL DE M. NETO				Nº da Prancha: 01/02
Nome da prancha: MED5-00211-ACC-PE-03-F01-R00				

Direitos autorais dos projetos reservados. A reprodução total ou parcial sem prévia autorização sujeitará o infrator as penas da lei federal 9610/1998 e da estadual 4144/2003, além da Resolução nº67 do CAU/RJ.

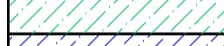

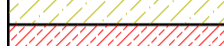
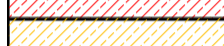

				
LOCAL: AV. JOÃO CABRAL DE MELLO NETO				
MASSA ASFÁLTICA (CAPA)				
LEGENDA	MEDIÇÃO	INICIO (KM)	FINAL (KM)	ÁREA (M2)
	1ª MEDIÇÃO	-	-	-
	2ª MEDIÇÃO	-	-	-
	3ª MEDIÇÃO	-	1,08	9.304,70
	4ª MEDIÇÃO	-	-	-
	5ª MEDIÇÃO	-	-	-
TOTAL ACUMULADO (M2)				9.304,70

00	11/07/2020	DPA	Emissão inicial
Revisão	Data	Emissão	Descrição
Empresa: 		Rua Sete de Setembro, 98, gr. 605, Centro Rio de Janeiro - RJ. CEP: 20.050-002 Tel.: 55 21 2220-0368 dimensional@dimensionalengenharia.com	
Certificações:  Empresa Signatária do Pacto pela Integridade e Contra a Corrupção    Nível A			
Identificação: 00.211		Contratante: SMIHC	
Empreendimento: PAVIMENTA RIO AP - 4			
Endereço: Estr. da Ligação, 1397 - Taquara - RJ.			
Setor:		Profissionais responsáveis: Eng. Vinicius Benevides Téc. Vinicius Singello Eng. Osvaldo Peçanha Arqt. Fernando Santos	
Escala: 1/500		Número da Prancha: 02/02	
Etapa: EXECUTIVO		Disciplina: PAVIMENTAÇÃO URBANA	
Conteúdo da prancha: ACOMPANHAMENTO CAPA - AV. JOÃO CABRAL DE M. NETO		Nome da prancha: MED5-00211-ACC-PE-03-F02-R00	

Direitos autorais dos projetos reservados. A reprodução total ou parcial sem prévia autorização sujeitará o infrator as penas da lei federal 9610/1998 e lei estadual 4144/2003, além da Resolução nº67 do CNU/BR.



PRESTAÇÃO DE SERVIÇOS DE RECUPERAÇÃO DOS PAVIMENTOS NOS LOGRADOUROS
RELACIONADOS NA ÁREA DA AP – 4 – PROGRAMA PAVIMENTARIO

PROJETOS DE APROPRIAÇÃO DE EXECUÇÃO DE OBRAS BASEADO NO PROJETO TOPOGRÁFICO

RUA TIROL - FRESAGEM





DS
BM

DS
[Signature]

DS
[Signature]

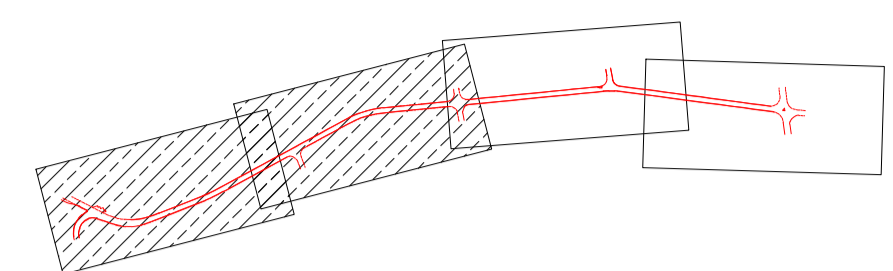
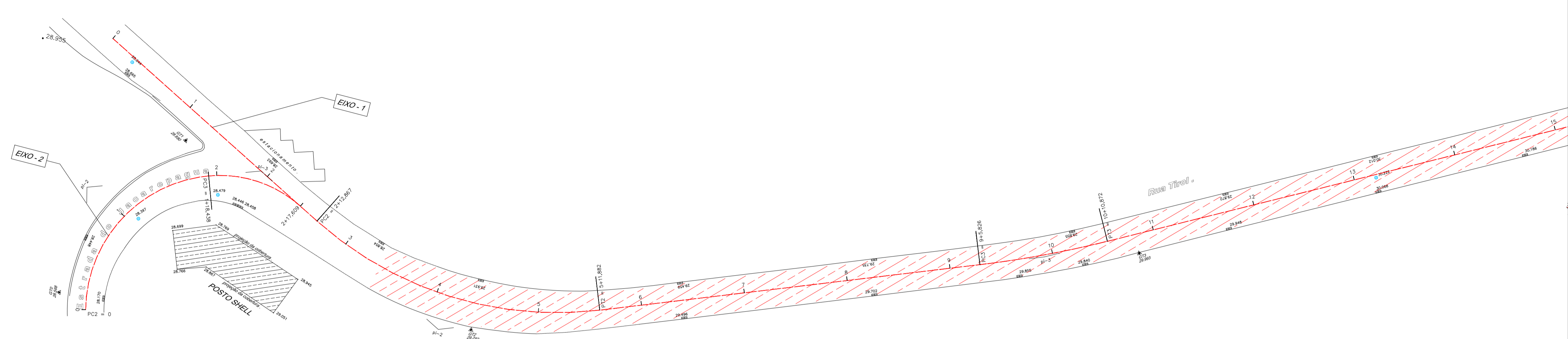
DS
[Signature]



				
LOCAL:		FRESAGEM		
LEGENDA	MEDICÃO	INICIO (KM)	FINAL (KM)	ÁREA (M2)
	1ª MEDICÃO	-	-	-
	2ª MEDICÃO	-	-	-
	3ª MEDICÃO	-	-	-
	4ª MEDICÃO	-	0,90	5.877,77
	5ª MEDICÃO	-	-	-
TOTAL ACUMULADO (M2)				5.877,77

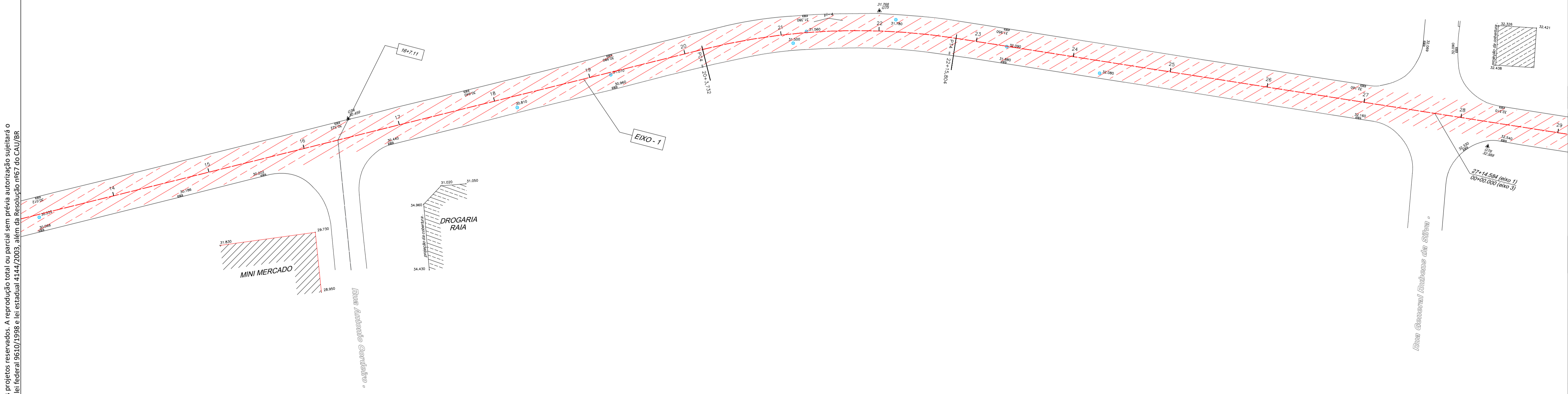

Revisão	Data	Emissão	Descrição
00	11/07/2020	DPA	Emissão inicial

EMPRESA:  **DIMENSIONAL ENGENHARIA**
 NOSSA QUALIDADE FAZ A DIFERENÇA
 Rua Sete de Setembro, 98, gr. 605, Centro
 Rio de Janeiro - RJ. CEP: 20.050-002
 Tel.: 55 21 2220-0368
 dimensional@dimensionalengenharia.com

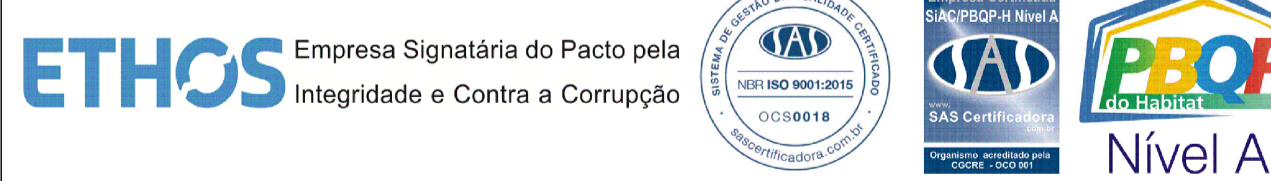
CERTIFICAÇÕES: 

Identificação:	Contratante:
00.211	SMIHC

Empreendimento: **PAVIMENTA RIO AP - 4**

Endereço: **ESTR. DA LIGAÇÃO, 1397 - TAQUARA/RJ**

Setor:	Profissionais responsáveis:
	Eng. Vinicius Benevides Téc. Vinicius Singello Eng. Osvaldo Peçanha Arqt. Fernando Santos

Etapa:	Disciplina:	Escala:
PROJETO EXECUTIVO	PAVIMENTAÇÃO URBANA	1/500

Conteúdo da prancha:	Nº da Prancha:
ACOMPANHAMENTO FRESAGEM - RUA TIROL	01/02

Nome da prancha: MED5-00211-ACF-PE-04-F01-R00

Direitos autorais dos projetos reservados. A reprodução total ou parcial sem prévia autorização sujeitará o infrator as penas da lei federal 9610/1998 e da estadual 4144/2003, além da Resolução nº67 do CAU/BR.

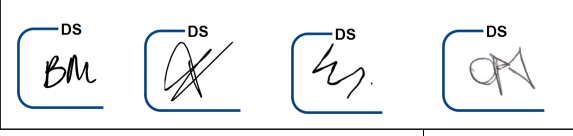

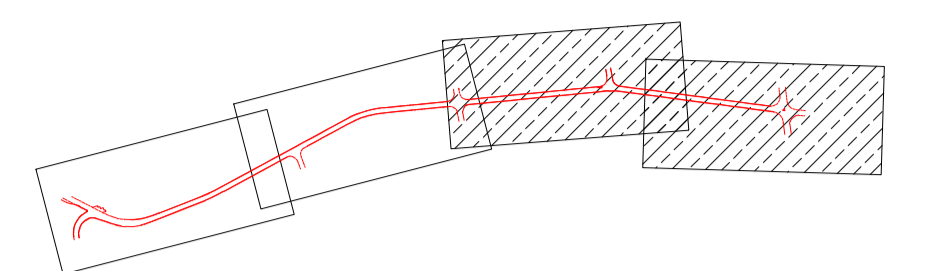
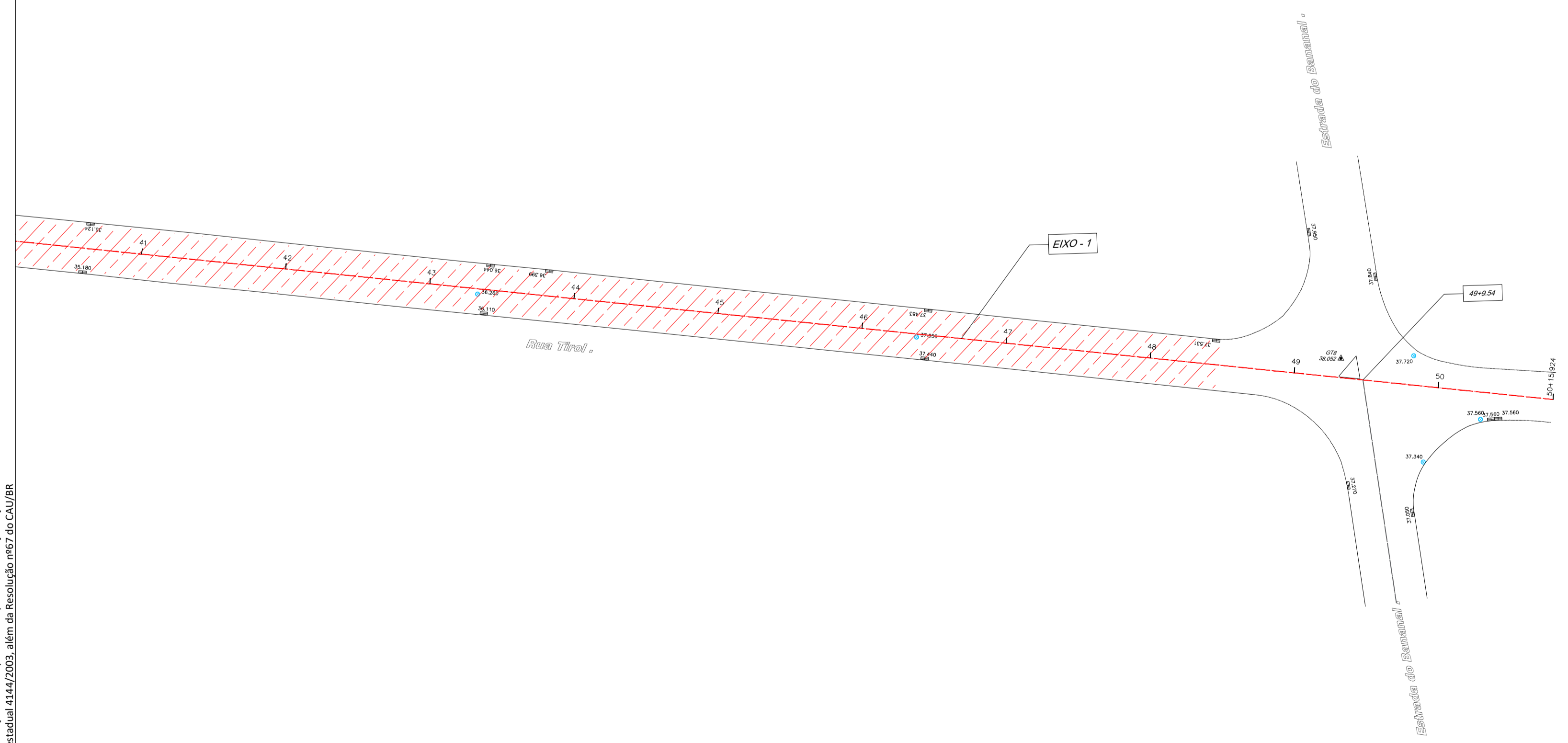
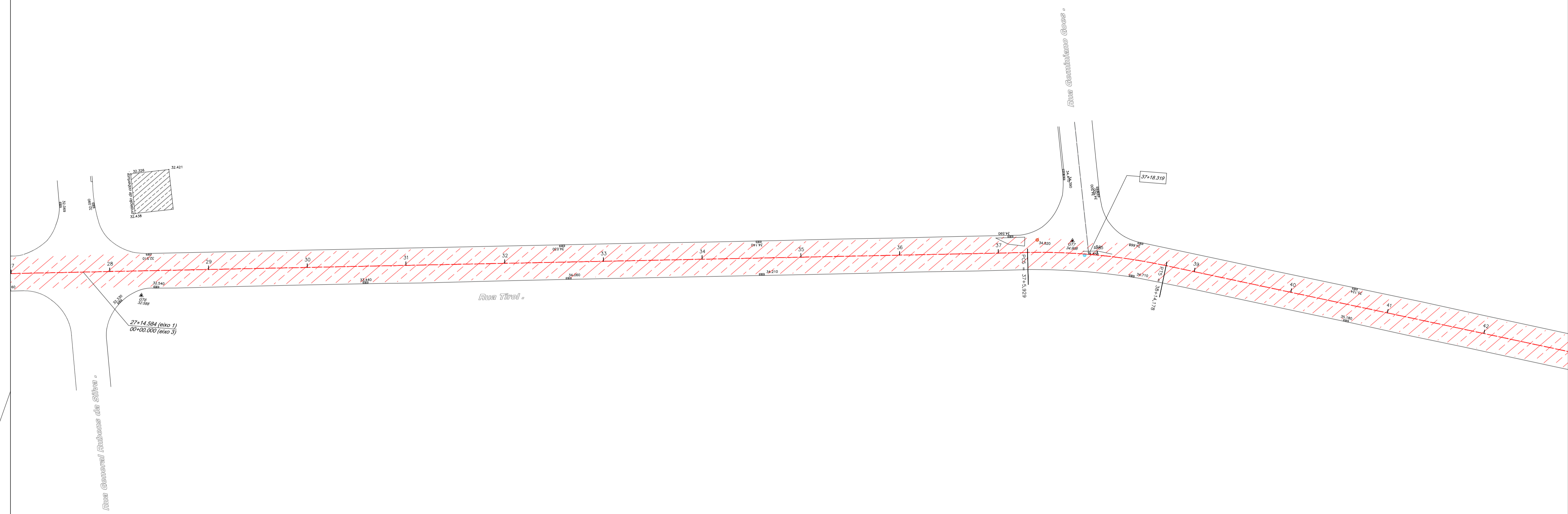

				
LOCAL:		FRESAGEM		
LEGENDA	MEDIÇÃO	INICIO (KM)	FINAL (KM)	ÁREA (M2)
	1ª MEDIÇÃO	-	-	-
	2ª MEDIÇÃO	-	-	-
	3ª MEDIÇÃO	-	-	-
	4ª MEDIÇÃO	-	0,90	5.877,77
	5ª MEDIÇÃO	-	-	-
TOTAL ACUMULADO (M2)				5.877,77

Revisão	Data	Emissão	Descrição
00	11/07/2020	DPA	Emissão inicial

EMPRESA:  **DIMENSIONAL ENGENHARIA**
 NOSSA QUALIDADE FAZ A DIFERENÇA
 Rua Sete de Setembro, 98, gr. 605, Centro
 Rio de Janeiro - RJ. CEP: 20.050-002
 Tel.: 55 21 2220-0368
 dimensional@dimensionalengenharia.com

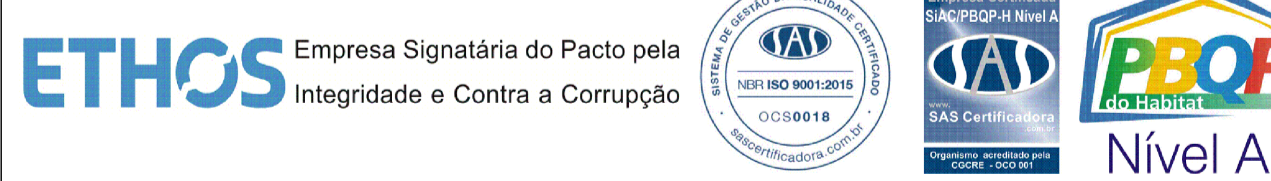
CERTIFICAÇÕES:

Identificação: 00.211 **Contratante:** SMHIC

Empreendimento: PAVIMENTA RIO AP - 4

Endereço: ESTR. DA LIGAÇÃO, 1397 - TAQUARA/RJ

Setor: Profissionais responsáveis:
 Eng. Vinicius Benevides Téc. Vinicius Singello
 Eng. Osvaldo Peçanha
 Arqt. Fernando Santos

Etapa: PROJETO EXECUTIVO **Disciplina:** PAVIMENTAÇÃO URBANA **Escala:** 1/500

Conteúdo da prancha: ACOMPANHAMENTO FRESAGEM - RUA TIROL **Nº da Prancha:** 02/02
Nome da prancha: MED5-00211-ACF-PE-04-F02-R00

Direitos autorais dos projetos reservados. A reprodução total ou parcial sem prévia autorização sujeitará o infrator as penas da lei federal 9610/1998 e da estadual 4144/2003, além da Resolução nº67 do CAU/BR.



PRESTAÇÃO DE SERVIÇOS DE RECUPERAÇÃO DOS PAVIMENTOS NOS LOGRADOUROS
RELACIONADOS NA ÁREA DA AP – 4 – PROGRAMA PAVIMENTARIO

PROJETOS DE APROPRIAÇÃO DE EXECUÇÃO DE OBRAS BASEADO NO PROJETO TOPOGRÁFICO

RUA TIROL – CAPA COM POLIMERO





DS
BM

DS
[Signature]

DS
[Signature]

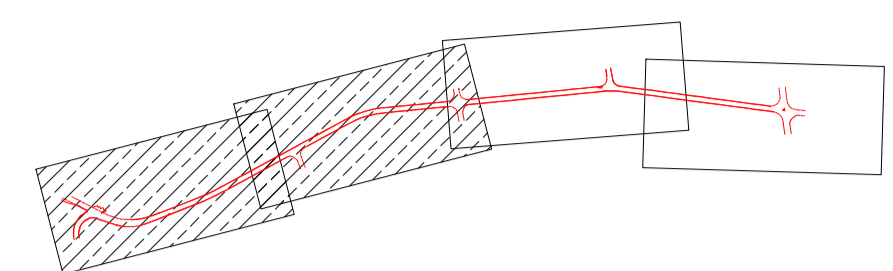
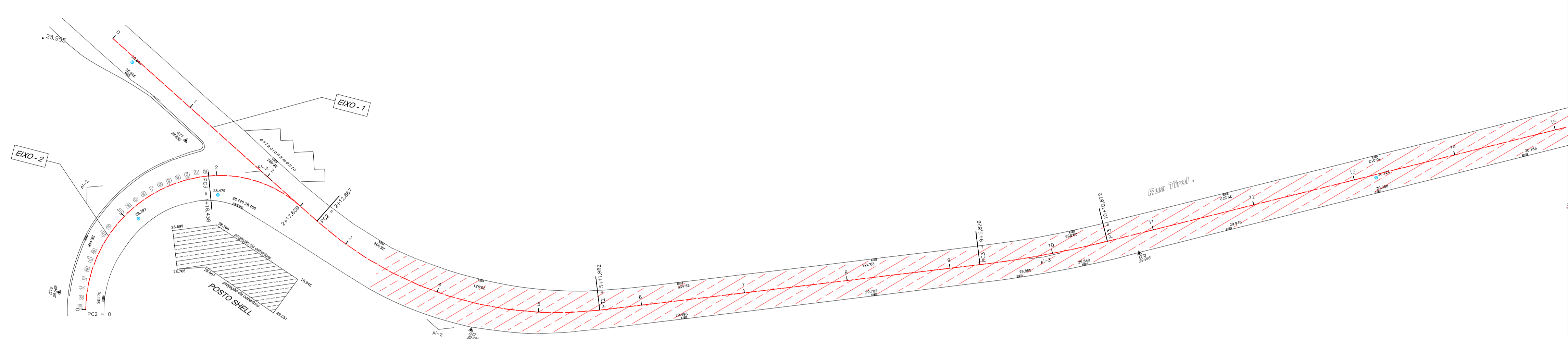
DS
[Signature]





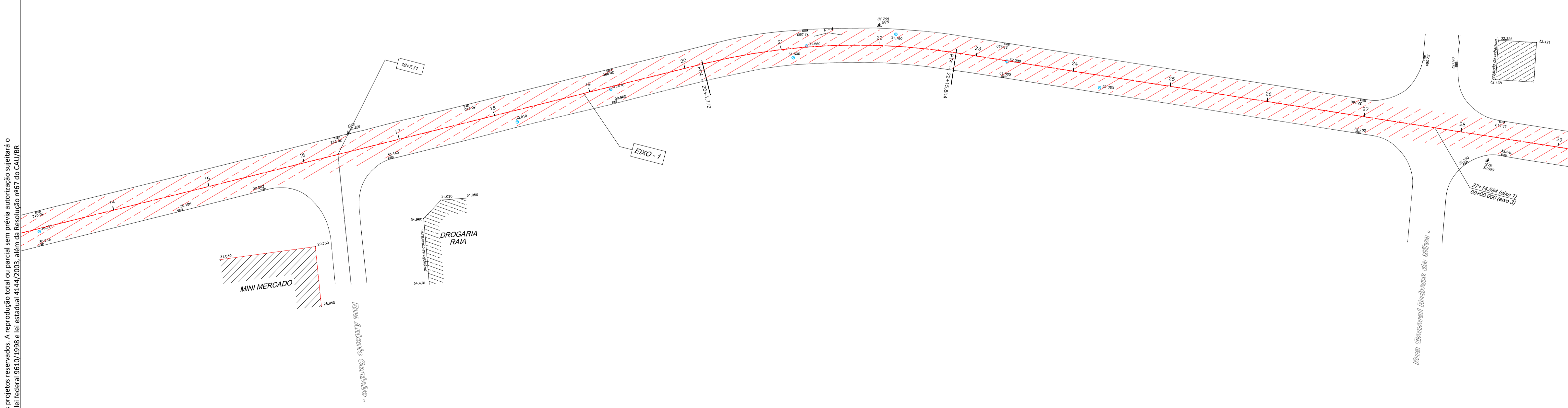

 MASSA ASFÁLTICA (POLIMERO)				
LOCAL:		RUA TIROL		
LEGENDA	MEDIÇÃO	INICIO (KM)	FINAL (KM)	ÁREA (M2)
	1ª MEDIÇÃO	-	-	-
	2ª MEDIÇÃO	-	-	-
	3ª MEDIÇÃO	-	-	-
	4ª MEDIÇÃO	-	0,67	3.983,73
	5ª MEDIÇÃO	0,67	0,90	1.894,04
TOTAL ACUMULADO (M2)				5.877,77



Revisão	Data	Emissão	Descrição
00	11/07/2020	DPA	Emissão inicial

Empresa:  **DIMENSIONAL** ENGENHARIA
 NOSSA QUALIDADE FAZ A DIFERENÇA
 Rua Sete de Setembro, 98, gr. 605, Centro
 Rio de Janeiro - RJ. CEP: 20.050-002
 Tel.: 55 21 2220-0368
 dimensional@dimensionalengenharia.com

Certificações:  Empresa Signatária do Pacto pela Integridade e Contra a Corrupção
   Nível A

Identificação:	Contratante:
00.211	SMIHC

Empreendimento: **PAVIMENTA RIO AP - 4**

Endereço: **ESTR. DA LIGAÇÃO, 1397 - TAQUARA/RJ**

Setor:	Profissionais responsáveis:
	Eng. Vinicius Benevides Téc. Vinicius Singello Eng. Osvaldo Peçanha Arqt. Fernando Santos

Etapa:	Disciplina:	Escala:
PROJETO EXECUTIVO	PAVIMENTAÇÃO URBANA	1/500

Conteúdo da prancha:	Nº da Prancha:
ACOMPANHAMENTO CAPA C/ POLIMERO - RUA TIROL	01/02

Nome da prancha: MED5-00211-ACP-PE-04-F01-R00

Direitos autorais dos projetos reservados. A reprodução total ou parcial sem prévia autorização sujeitará o infrator as penas da lei federal 9610/1998 e da estadual 4144/2003, além da Resolução nº67 do CAU/BR.



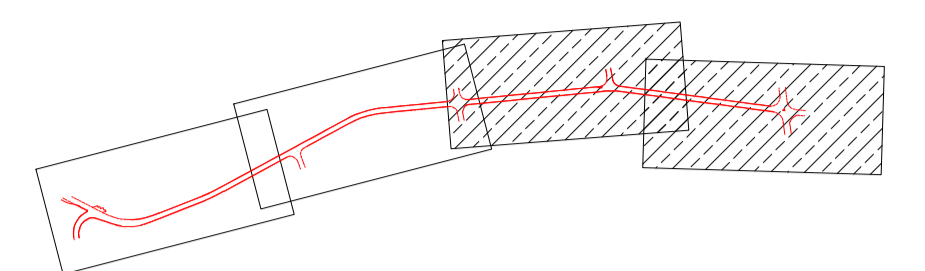
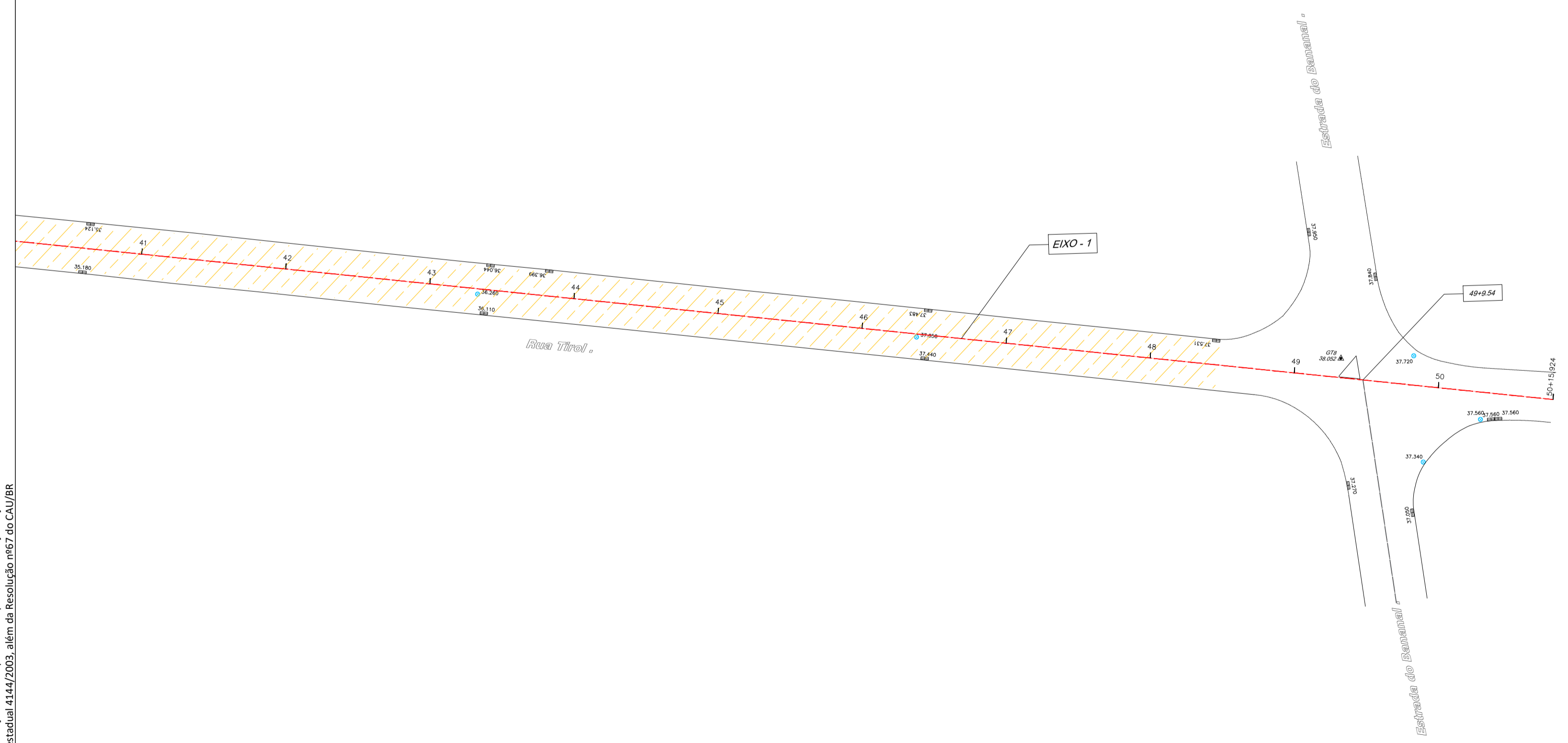
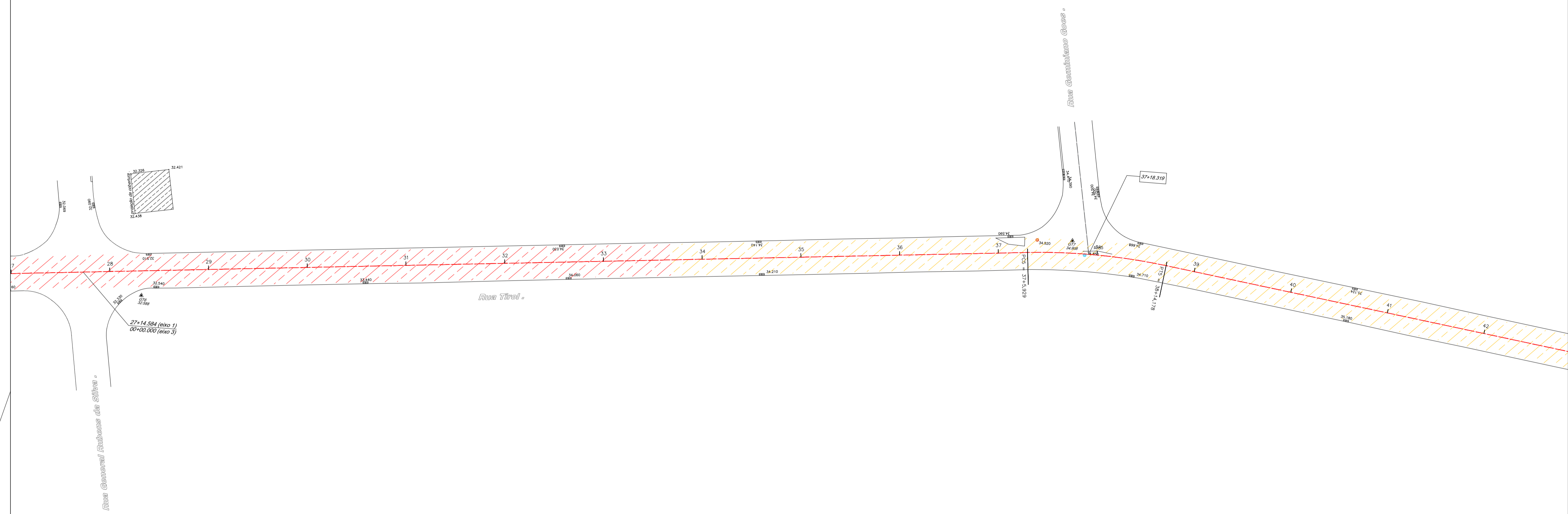





				
LOCAL: RUA TIROL				
MASSA ASFÁLTICA (POLIMERO)				
LEGENDA	MEDIÇÃO	INICIO (KM)	FINAL (KM)	ÁREA (M2)
	1ª MEDIÇÃO	-	-	-
	2ª MEDIÇÃO	-	-	-
	3ª MEDIÇÃO	-	-	-
	4ª MEDIÇÃO	-	0,67	3.983,73
	5ª MEDIÇÃO	-	0,90	1.894,04
TOTAL ACUMULADO (M2)				5.877,77

Revisão	Data	Emissão	Descrição
00	11/07/2020	DPA	Emissão inicial

Empresa:  Rua Sete de Setembro, 98, gr. 605, Centro
 Rio de Janeiro - RJ. CEP: 20.050-002
 Tel.: 55 21 2220-0368
 dimensional@dimensionalengenharia.com

Certificações:
 Empresa Signatária do Pacto pela Integridade e Contra a Corrupção
 



Identificação: 00.211 **Contratante:** SMIHC

Empreendimento: PAVIMENTA RIO AP - 4

Endereço: ESTR. DA LIGAÇÃO, 1397 - TAQUARA/RJ

Setor: Profissionais responsáveis:
 Eng. Vinicius Benevides Téc. Vinicius Singello
 Eng. Osvaldo Peçanha
 Arqt. Fernando Santos

Etapa: PROJETO EXECUTIVO **Disciplina:** PAVIMENTAÇÃO URBANA **Escala:** 1/500

Conteúdo da prancha: ACOMPANHAMENTO CAPA C/ POLIMERO - RUA TIROL **Nº da Prancha:** 02/02
Nome da prancha: MED5-00211-ACP-PE-04-F02-R00

Direitos autorais dos projetos reservados. A reprodução total ou parcial sem prévia autorização sujeitará o infrator as penas da lei federal 9610/1998 e da estadual 4144/2003, além da Resolução nº67 do CAU/BR.



PRESTAÇÃO DE SERVIÇOS DE RECUPERAÇÃO DOS PAVIMENTOS NOS LOGRADOUROS
RELACIONADOS NA ÁREA DA AP – 4 – PROGRAMA PAVIMENTARIO

PROJETOS DE APROPRIAÇÃO DE EXECUÇÃO DE OBRAS BASEADO NO PROJETO TOPOGRÁFICO

RUA COMANDANTE RUBENS SILVA - FRESAGEM



DS
BM

DS
[Signature]

DS
[Signature]

DS
[Signature]

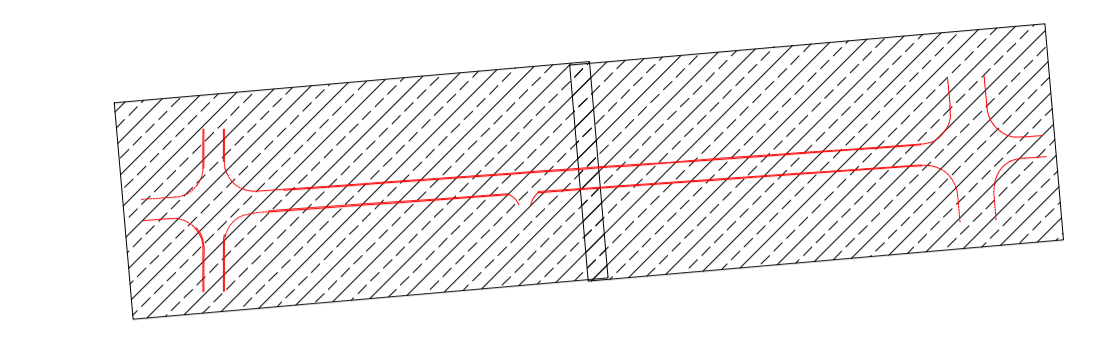
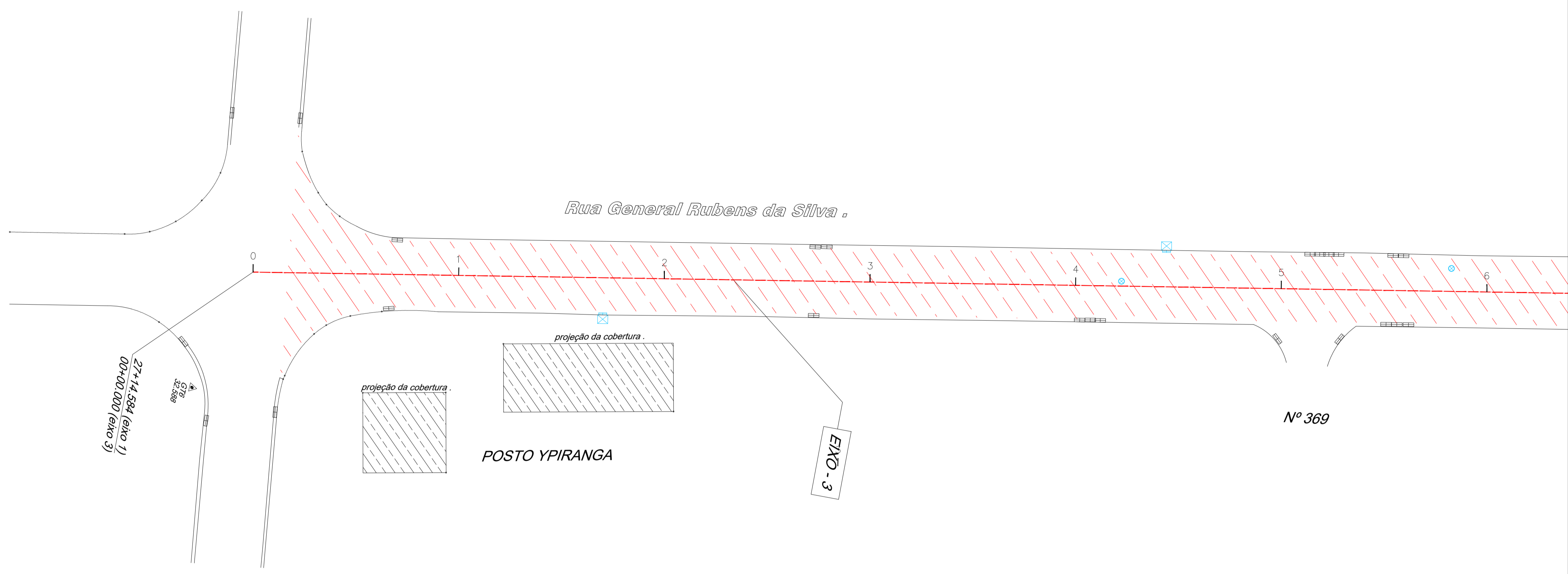

LOCAL: RUA COMANDANTE RUBENS SILVA				
FRESAGEM				
LEGENDA	MEDIÇÃO	INICIO (KM)	FINAL (KM)	ÁREA (M2)
	1ª MEDIÇÃO	-	-	-
	2ª MEDIÇÃO	-	-	-
	3ª MEDIÇÃO	-	-	-
	4ª MEDIÇÃO	-	0,23	1.534,68
	5ª MEDIÇÃO	-	-	-
TOTAL ACUMULADO (M2)				1.534,68

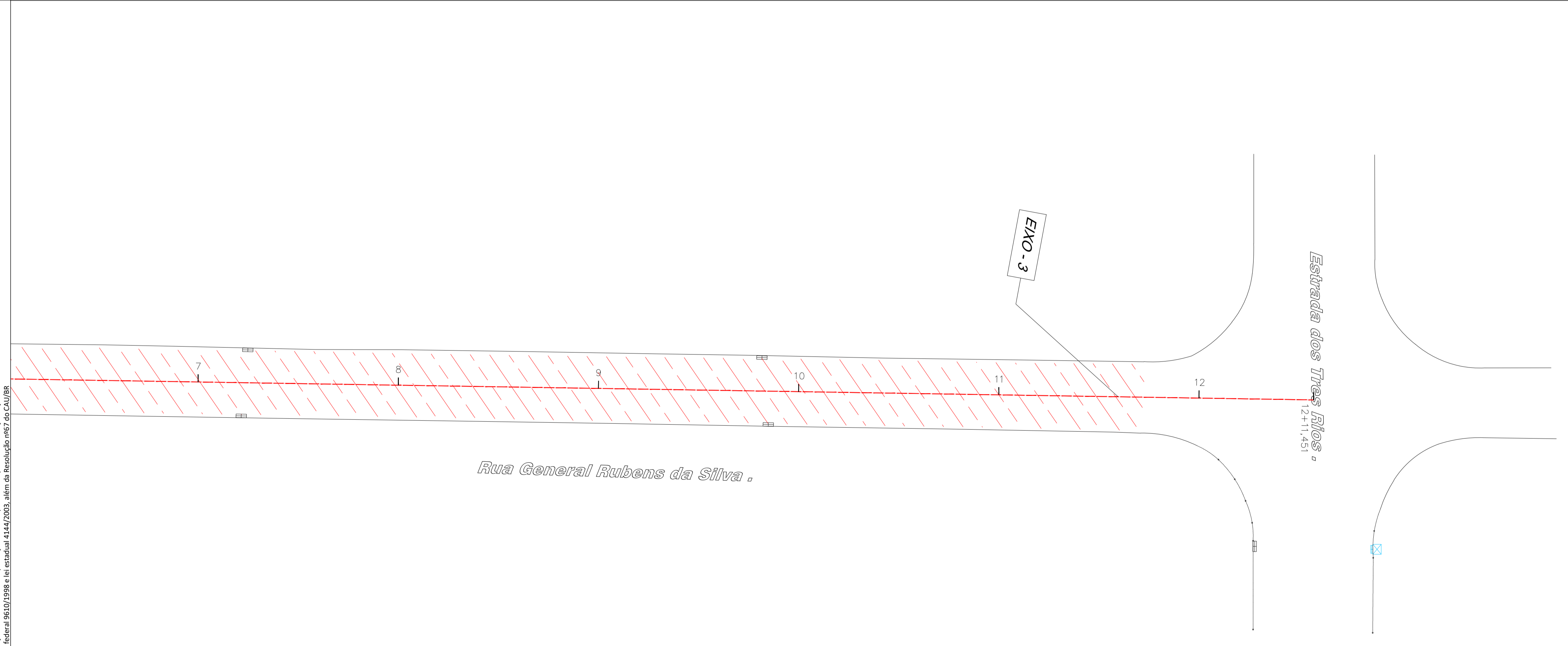

Revisão	Data	Emissão	Descrição
00	11/07/2020	DPA	Emissão inicial

EMPRESA: **DIMENSIONAL ENGENHARIA**
 Rua Sete de Setembro, 98, gr. 605, Centro
 Rio de Janeiro - RJ. CEP: 20.050-002
 Tel.: 55 21 2220-0368
 dimensional@dimensionalengenharia.com

CERTIFICAÇÕES:

Identificação: **00.211** Contratante: **SMIHC**

Empreendimento: **PAVIMENTA RIO AP - 4**

Endereço: **ESTR. DA LIGAÇÃO, 1397 - TAQUARA/RJ**

Setor: Profissionais responsáveis:
 Eng. Vinicius Benevides Téc. Vinicius Singello
 Eng. Osvaldo Peçanha
 Arqt. Fernando Santos

Etapa: **PROJETO EXECUTIVO** Disciplina: **PAVIMENTAÇÃO URBANA** Escala: **1/250**

Conteúdo da prancha: **ACOMPANHAMENTO FRESAGEM - RUA CMDT. RUBENS SILVA** Nº da Prancha: **01/01**
 Nome da prancha: **MED5-00211-ACF-PE-05-F01-R00**

Direitos autorais dos projetos reservados. A reprodução total ou parcial sem prévia autorização sujeitará o infrator as penas da lei federal 9610/1998 e da estadual 4144/2003, além da Resolução nº67 do CAU/BR.



PRESTAÇÃO DE SERVIÇOS DE RECUPERAÇÃO DOS PAVIMENTOS NOS LOGRADOUROS
RELACIONADOS NA ÁREA DA AP – 4 – PROGRAMA PAVIMENTARIO

PROJETOS DE APROPRIAÇÃO DE EXECUÇÃO DE OBRAS BASEADO NO PROJETO TOPOGRÁFICO

RUA COMANDANTE RUBENS SILVA – CAPA COM POLIMERO





DS
BM

DS
[Handwritten Signature]

DS
[Handwritten Signature]

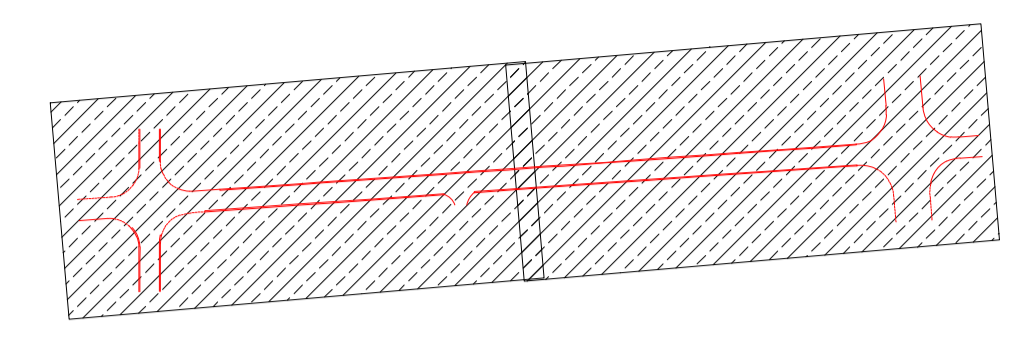
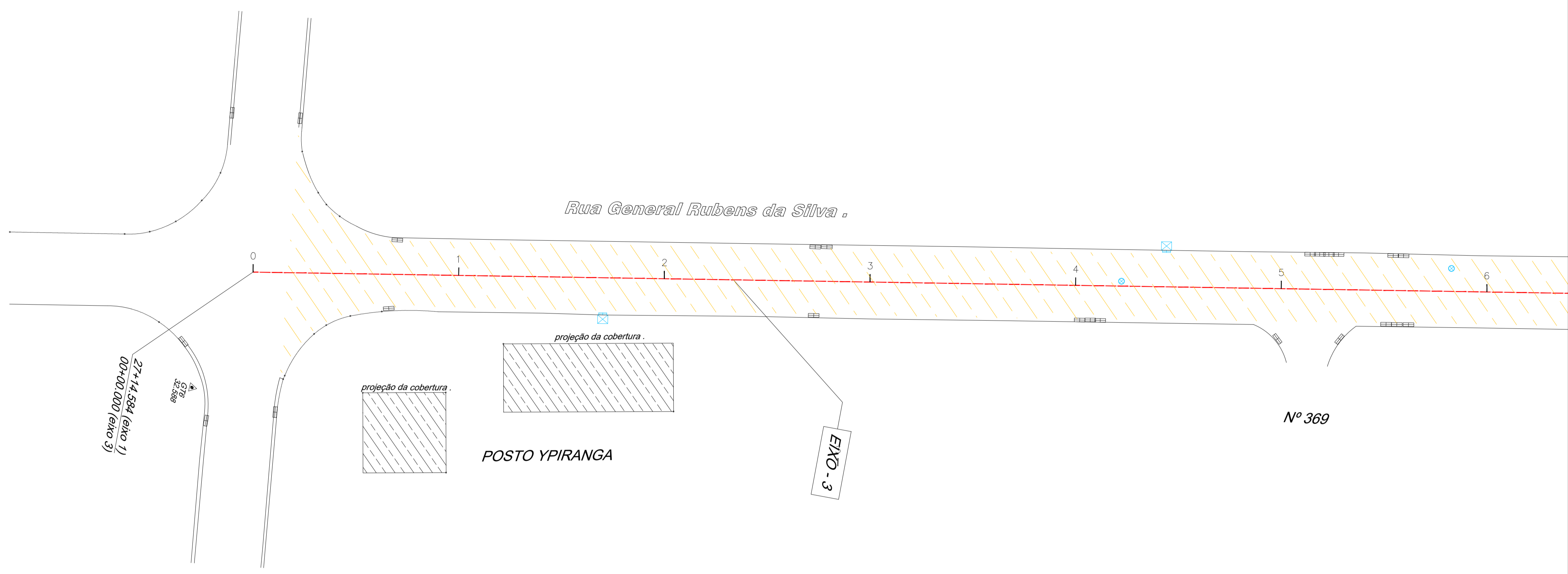
DS
[Handwritten Signature]



				
LOCAL:		RUA COMANDANTE RUBENS SILVA		
MASSA ASFÁLTICA (POLIMERO)				
LEGENDA	MEDIÇÃO	INICIO (KM)	FINAL (KM)	ÁREA (M2)
	1ª MEDIÇÃO	-	-	-
	2ª MEDIÇÃO	-	-	-
	3ª MEDIÇÃO	-	-	-
	4ª MEDIÇÃO	-	-	-
	5ª MEDIÇÃO	-	-	1.534,68
TOTAL ACUMULADO (M2)				1.534,68

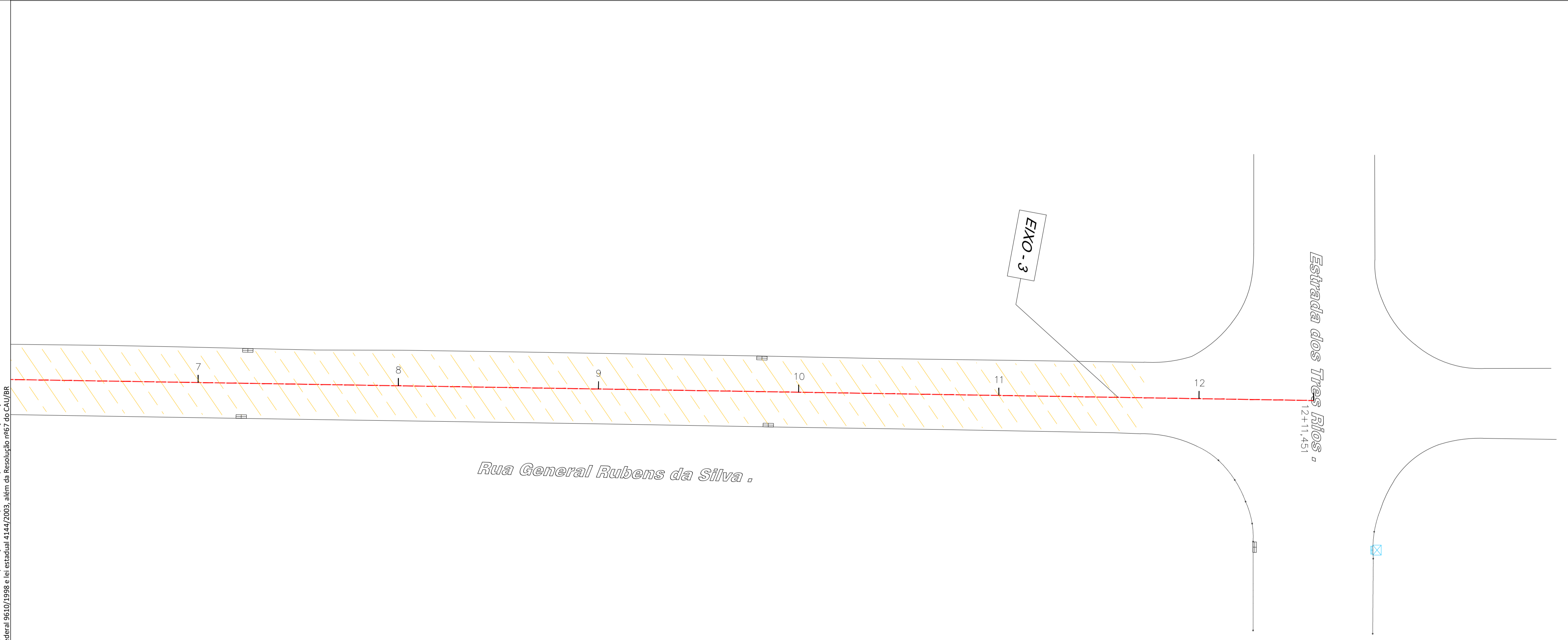

Revisão	Data	Emissão	Descrição
00	11/07/2020	DPA	Emissão inicial

Empresa:  DIMENSIONAL ENGENHARIA
 Rua Sete de Setembro, 98, gr. 605, Centro
 Rio de Janeiro - RJ. CEP: 20.050-002
 Tel.: 55 21 2220-0368
 dimensional@dimensionalengenharia.com

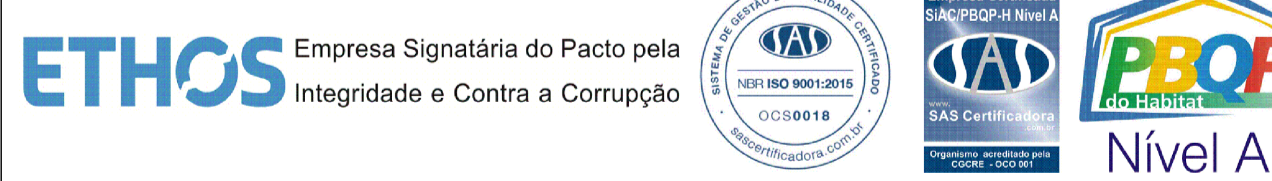
Certificações: 

Identificação: **00.211** Contratante: **SMIHC**

Empreendimento: **PAVIMENTA RIO AP - 4**

Endereço: **ESTR. DA LIGAÇÃO, 1397 - TAQUARA/RJ**

Setor: Profissionais responsáveis:
 Eng. Vinicius Benevides Téc. Vinicius Singello
 Eng. Osvaldo Peçanha
 Arqt. Fernando Santos

Etapa: **PROJETO EXECUTIVO** Disciplina: **PAVIMENTAÇÃO URBANA** Escala: **1/250**

Conteúdo da prancha: **ACOMPANHAMENTO CAPA C/ POLIMERO - RUA CMDT. RUBENS SILVA** Nº da Prancha: **01/01**
 Nome da prancha: **MED5-00211-ACP-PE-05-F01-R00**

Direitos autorais dos projetos reservados. A reprodução total ou parcial sem prévia autorização sujeitará o infrator as penas da lei federal 9610/1998 e lei estadual 4144/2003, além da Resolução nº67 do CAU/BR.

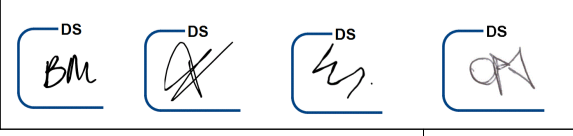

PRESTAÇÃO DE SERVIÇOS DE RECUPERAÇÃO DOS PAVIMENTOS NOS LOGRADOUROS
RELACIONADOS NA ÁREA DA AP – 4 – PROGRAMA PAVIMENTARIO

PROJETOS DE APROPRIAÇÃO DE EXECUÇÃO DE OBRAS BASEADO NO PROJETO TOPOGRÁFICO

ESTRADA DO GABINAL – FRESAGEM





DS
BM

DS
[Signature]

DS
[Signature]

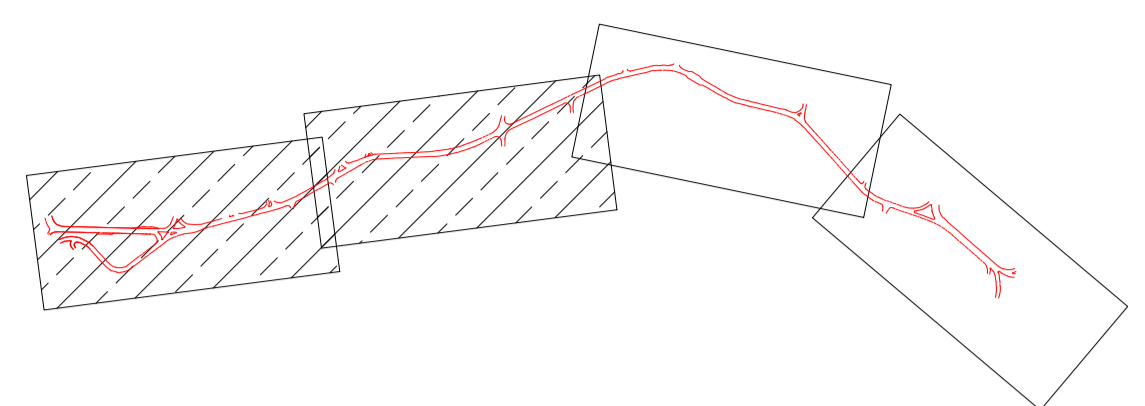
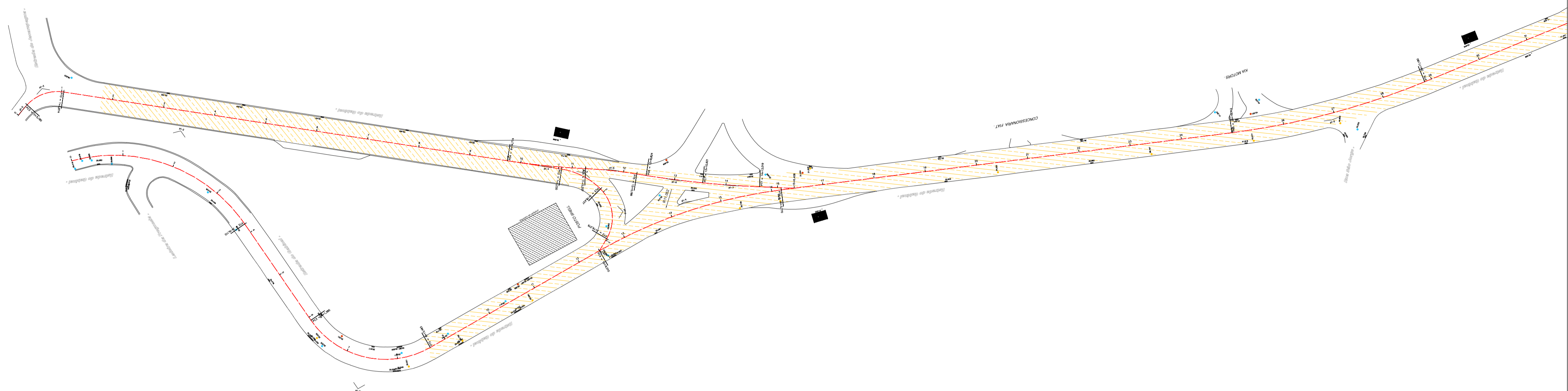
DS
[Signature]



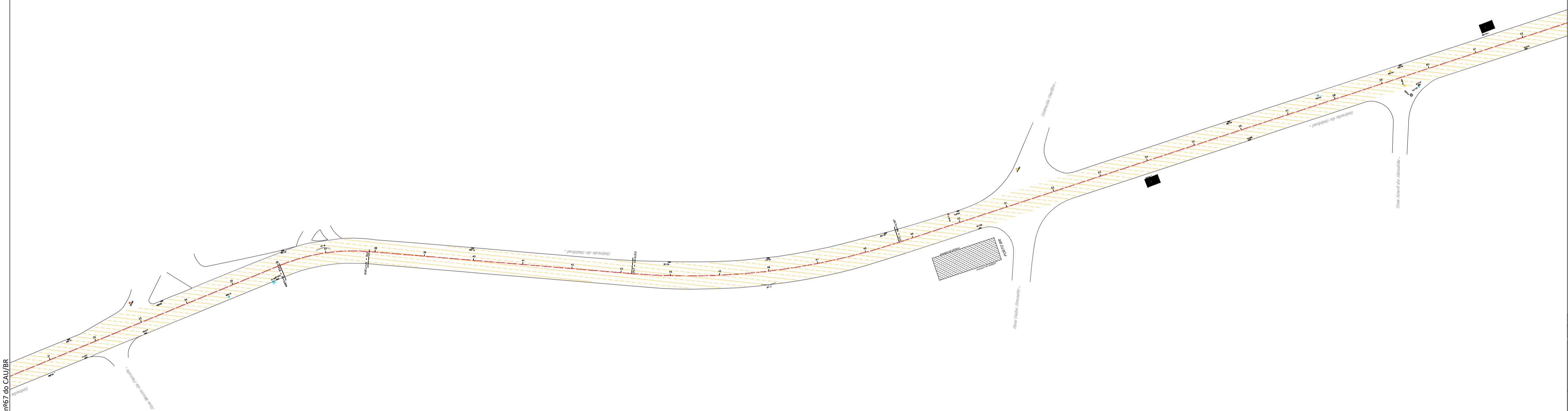

 PROGRAMA PAVIMENTA RIO #ASfaltoLegal				
LOCAL:	ESTR. DO GABINAL			
		FRESAGEM		
LEGENDA	MEDIÇÃO	INICIO (KM)	FINAL (KM)	ÁREA (M2)
	1ª MEDIÇÃO	-	-	-
	2ª MEDIÇÃO	-	-	-
	3ª MEDIÇÃO	-	-	-
	4ª MEDIÇÃO	-	-	-
	5ª MEDIÇÃO	-	1,67	15.773,71
TOTAL ACUMULADO (M2)				15.773,71



Revisão	Data	Emissão	Descrição
00	11/07/2020	DPA	Emissão inicial

Empresa: **DIMENSIONAL** ENGENHARIA
 NOSSA QUALIDADE FAZ A DIFERENÇA
 Rua Sete de Setembro, 98, gr. 605, Centro
 Rio de Janeiro - RJ. CEP: 20.050-002
 Tel.: 55 21 2220-0368
 dimensional@dimensionalengenharia.com

Certificações:
 
 Empresa Signatária do Pacto pela Integridade e Contra a Corrupção
 

 Nível A

Identificação: **00.211**
 Contratante: **SMIHC**

Empreendimento: **PAVIMENTA RIO AP - 4**

Endereço: **ESTR. DA LIGAÇÃO, 1397 - TAQUARA/RJ**

Setor:

 Profissionais responsáveis:
 Eng. Vinicius Benevides Téc. Vinicius Singello
 Eng. Osvaldo Peçanha
 Arqt. Fernando Santos

Etapa: **PROJETO EXECUTIVO**
 Disciplina: **PAVIMENTAÇÃO URBANA**
 Escala: **1/1000**

Conteúdo da prancha: **ACOMPANHAMENTO FRESAGEM - ESTRADA DO GABINAL**
 Nº da Prancha: **01/02**

Nome da prancha: **MED5-00211-ACF-PE-06-F01-R00**

Direitos autorais dos projetos reservados. A reprodução total ou parcial sem prévia autorização sujeitará o infrator as penas da lei federal 9610/1998 e lei estadual 4147/2003, além da Resolução nº07 do CAU/RJ.



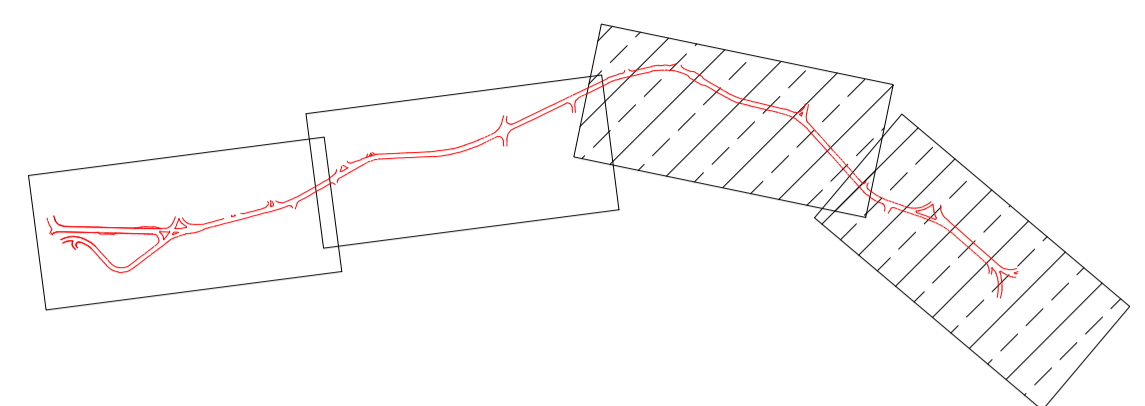
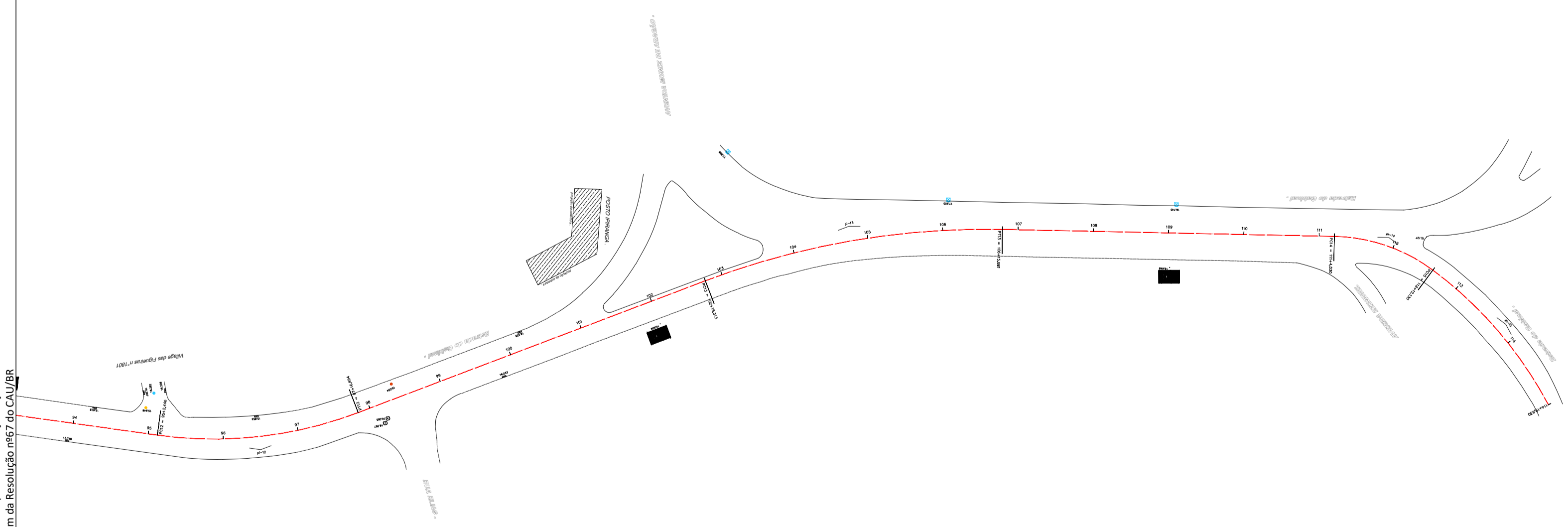
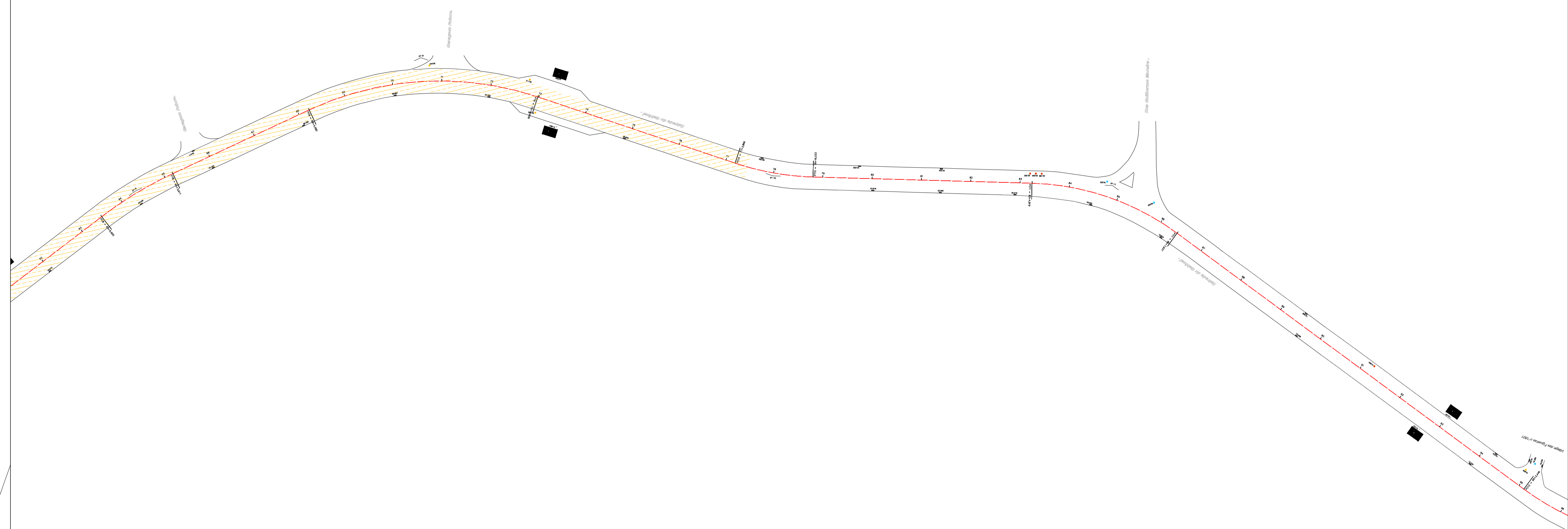

				
LOCAL:	ESTR. DO GABINAL			
FRESAGEM				
LEGENDA	MEDIÇÃO	INICIO (KM)	FINAL (KM)	ÁREA (M2)
	1ª MEDIÇÃO	-	-	-
	2ª MEDIÇÃO	-	-	-
	3ª MEDIÇÃO	-	-	-
	4ª MEDIÇÃO	-	-	-
	5ª MEDIÇÃO	-	1,67	15.773,71
TOTAL ACUMULADO (M2)				15.773,71

Revisão	Data	Emissão	Descrição
00	11/07/2020	DPA	Emissão inicial

Empresa:  **DIMENSIONAL ENGENHARIA**
 NOSSA QUALIDADE FAZ A DIFERENÇA
 Rua Sete de Setembro, 98, gr. 605, Centro
 Rio de Janeiro - RJ. CEP: 20.050-002
 Tel.: 55 21 2220-0368
 dimensional@dimensionalengenharia.com

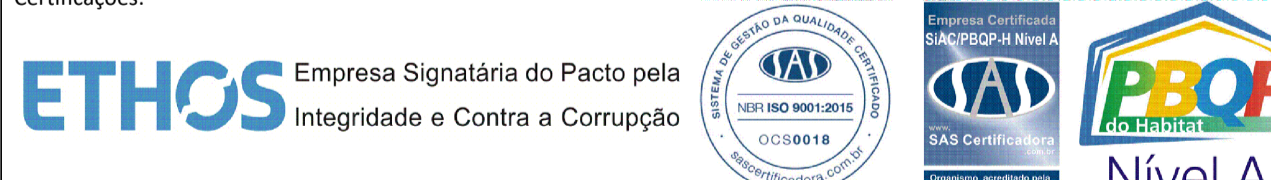
Certificações:

Identificação: 00.211 **Contratante:** SMIHC

Empreendimento: PAVIMENTA RIO AP - 4

Endereço: ESTR. DA LIGAÇÃO, 1397 - TAQUARA/RJ

Setor: **Profissionais responsáveis:**
 Eng. Vinicius Benevides Téc. Vinicius Singello
 Eng. Osvaldo Peçanha
 Arqt. Fernando Santos

Etapa: PROJETO EXECUTIVO **Disciplina:** PAVIMENTAÇÃO URBANA **Escala:** 1/1000

Conteúdo da prancha: ACOMPANHAMENTO FRESAGEM - ESTRADA DO GABINAL **Nº da Prancha:** 02/02
Nome da prancha: MED5-00211-ACF-PE-06-F02-R00

Direitos autorais dos projetos reservados. A reprodução total ou parcial sem prévia autorização sujeitará o infrator as penas da lei federal 9610/1998 e lei estadual 4144/2003, além da Resolução nº67 do CNU/IBR.



PRESTAÇÃO DE SERVIÇOS DE RECUPERAÇÃO DOS PAVIMENTOS NOS LOGRADOUROS
RELACIONADOS NA ÁREA DA AP – 4 – PROGRAMA PAVIMENTARIO

PROJETOS DE APROPRIAÇÃO DE EXECUÇÃO DE OBRAS BASEADO NO PROJETO TOPOGRÁFICO

ESTRADA DO GABINAL – BINDER





DS
BM

DS
[Signature]

DS
[Signature]

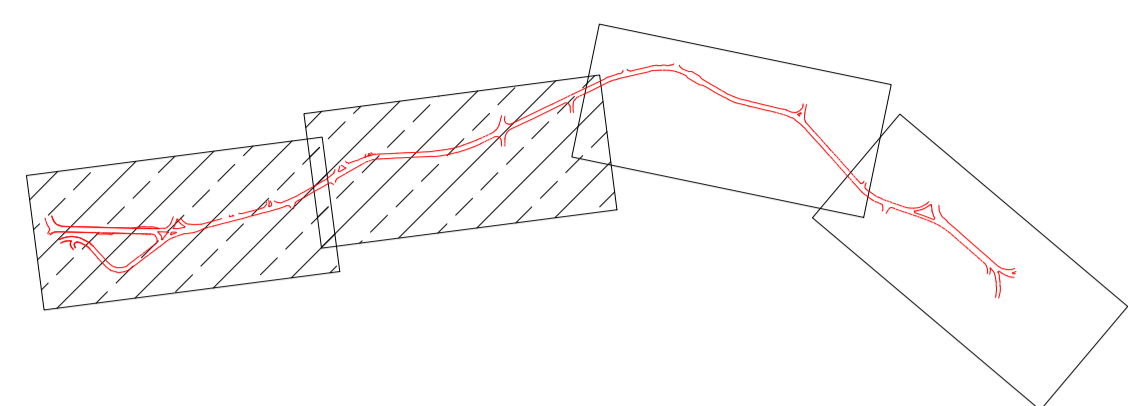
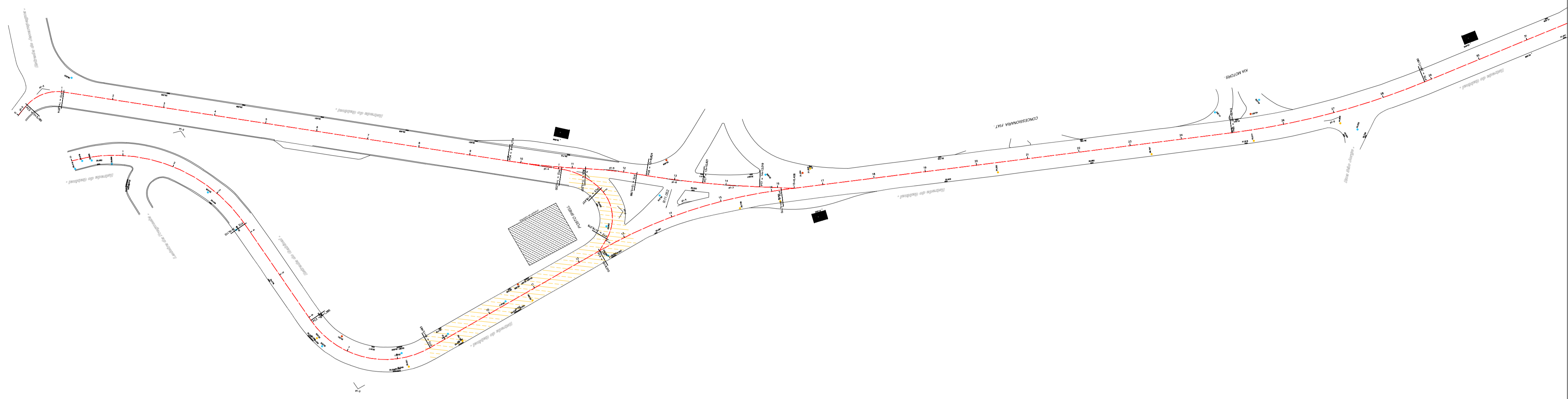
DS
[Signature]



				
LOCAL:	ESTR. DO GABINAL			
MASSA ASFÁLTICA (BINDER)				
LEGENDA	MEDIÇÃO	INICIO (KM)	FINAL (KM)	ÁREA (M2)
	1ª MEDIÇÃO	-	-	-
	2ª MEDIÇÃO	-	-	-
	3ª MEDIÇÃO	-	-	-
	4ª MEDIÇÃO	-	-	-
	5ª MEDIÇÃO	-	0,12	1.053,75
TOTAL ACUMULADO (M2)				1.053,75

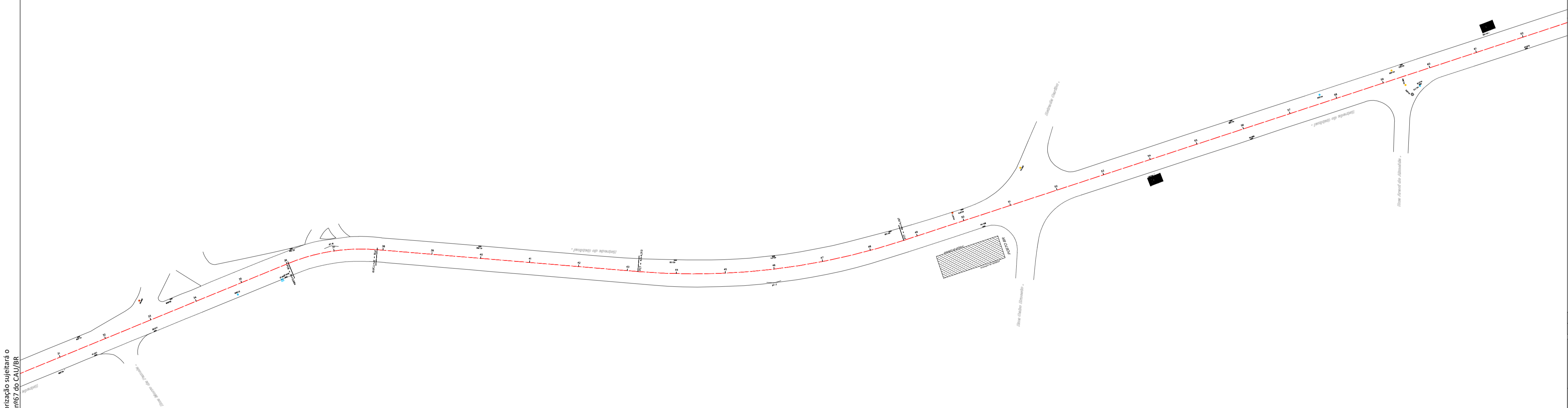

Revisão	Data	Emissão	Descrição
00	11/07/2020	DPA	Emissão inicial

Empresa:  **DIMENSIONAL ENGENHARIA**
 Rua Sete de Setembro, 98, gr. 605, Centro
 Rio de Janeiro - RJ. CEP: 20.050-002
 Tel.: 55 21 2220-0368
 dimensional@dimensionalengenharia.com

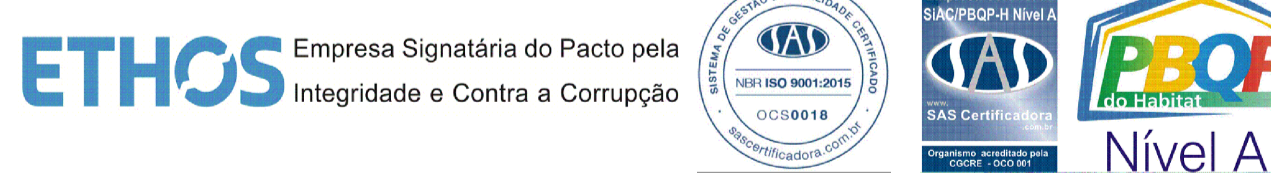
Certificações: 

Identificação: **00.211** Contratante: **SMIHC**

Empreendimento: **PAVIMENTA RIO AP - 4**

Endereço: **ESTR. DA LIGAÇÃO, 1397 - TAQUARA/RJ**

Setor: Profissionais responsáveis:
 Eng. Vinicius Benevides Téc. Vinicius Singello
 Eng. Osvaldo Peçanha
 Arqt. Fernando Santos

Etapa: **PROJETO EXECUTIVO** Disciplina: **PAVIMENTAÇÃO URBANA** Escala: **1/1000**

Conteúdo da prancha: **ACOMPANHAMENTO BINDER - ESTRADA DO GABINAL** Nº da Prancha: **01/02**

Nome da prancha: **MED5-00211-ACB-PE-06-F01-R00**

Direitos autorais dos projetos reservados. A reprodução total ou parcial sem prévia autorização sujeitará o infrator as penas da Lei Federal 9610/1998 e da Estadual 4144/2003, além da Resolução 0127 do CAU/RJ.



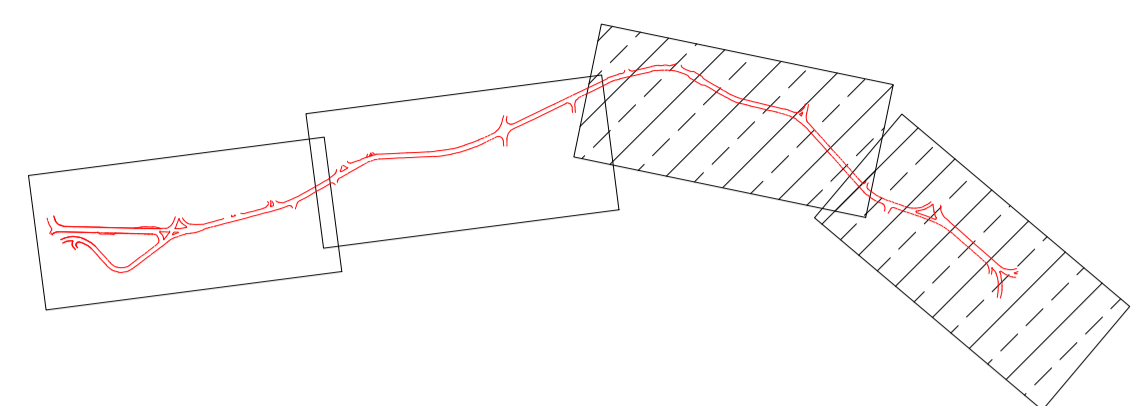
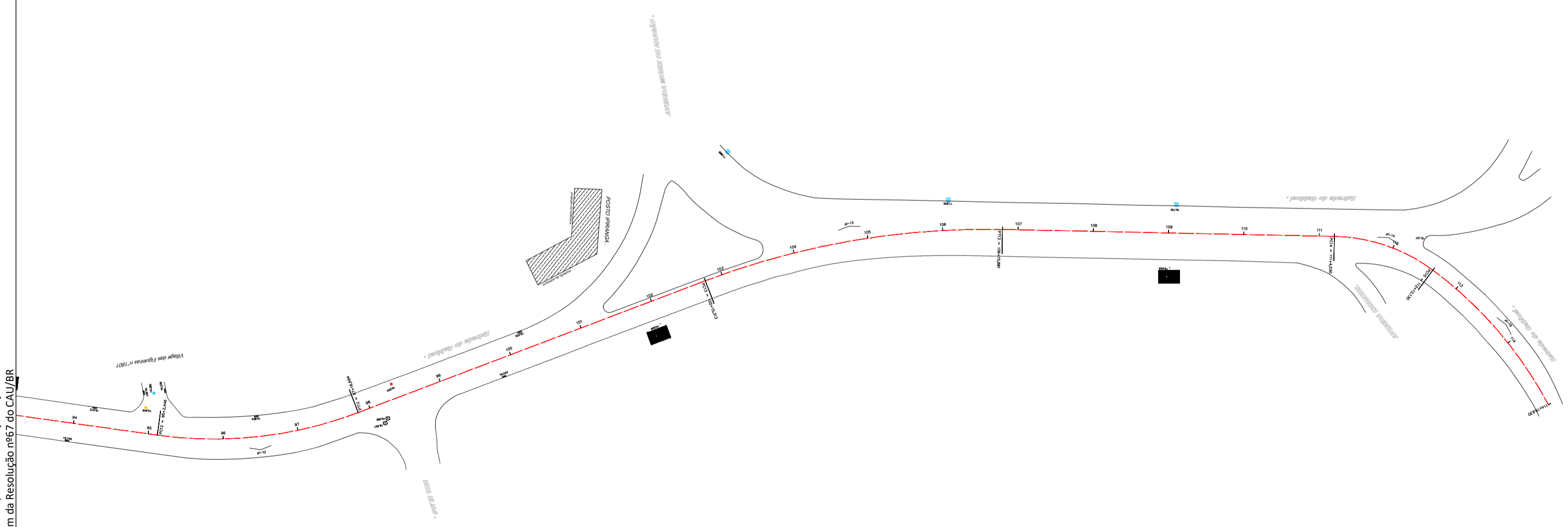
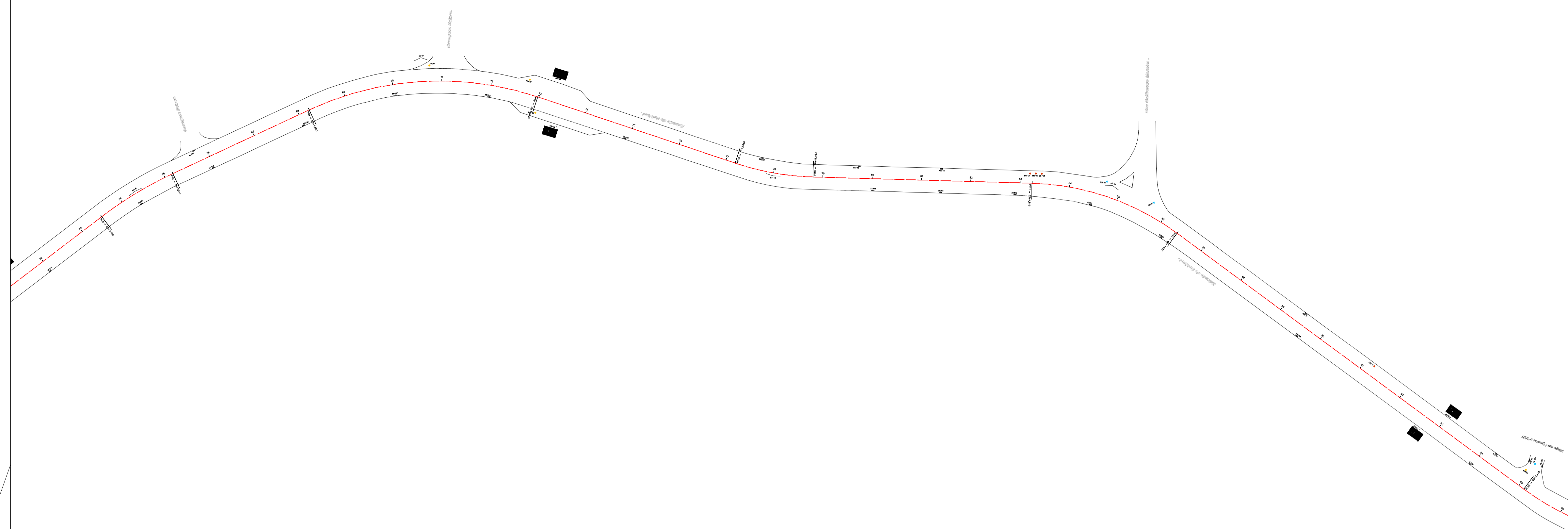





 PROGRAMA PAVIMENTA RIO # ASFALTO LEGAL				
LOCAL:	ESTR. DO GABINAL			
MASSA ASFÁLTICA (BINDER)				
LEGENDA	MEDIÇÃO	INICIO (KM)	FINAL (KM)	ÁREA (M2)
	1ª MEDIÇÃO	-	-	-
	2ª MEDIÇÃO	-	-	-
	3ª MEDIÇÃO	-	-	-
	4ª MEDIÇÃO	-	-	-
	5ª MEDIÇÃO	-	0,12	1.053,75
TOTAL ACUMULADO (M2)				1.053,75

Revisão	Data	Emissão	Descrição
00	11/07/2020	DPA	Emissão inicial

Empresa: **DIMENSIONAL** ENGENHARIA
 NOSSA QUALIDADE FAZ A DIFERENÇA
 Rua Sete de Setembro, 98, gr. 605, Centro
 Rio de Janeiro - RJ. CEP: 20.050-002
 Tel.: 55 21 2220-0368
 dimensional@dimensionalengenharia.com

Certificações:
 Empresa Signatária do Pacto pela Integridade e Contra a Corrupção
 Associação Brasileira de Empresas de Engenharia
 Associação Brasileira de Engenharia de Estradas
 PBOP Nível A

Identificação: **00.211** Contratante: **SMIHC**

Empreendimento: **PAVIMENTA RIO AP - 4**

Endereço: **ESTR. DA LIGAÇÃO, 1397 - TAQUARA/RJ**

Setor: Profissionais responsáveis:
 Eng. Vinicius Benevides Téc. Vinicius Singello
 Eng. Osvaldo Peçanha
 Arqt. Fernando Santos

Etapa: **PROJETO EXECUTIVO** Disciplina: **PAVIMENTAÇÃO URBANA** Escala: **1/1000**

Conteúdo da prancha: **ACOMPANHAMENTO BINDER - ESTRADA DO GABINAL** Nº da Prancha: **02/02**
 Nome da prancha: **MED5-00211-ACB-PE-06-F02-R00**

Direitos autorais dos projetos reservados. A reprodução total ou parcial sem prévia autorização sujeitará o infrator as penas da lei federal 9610/1998 e lei estadual 4144/2003, além da Resolução nº67 do CNU/BR.



PRESTAÇÃO DE SERVIÇOS DE RECUPERAÇÃO DOS PAVIMENTOS NOS LOGRADOUROS
RELACIONADOS NA ÁREA DA AP – 4 – PROGRAMA PAVIMENTARIO

PROJETOS DE APROPRIAÇÃO DE EXECUÇÃO DE OBRAS BASEADO NO PROJETO TOPOGRÁFICO

ESTRADA DO GABINAL – CAPA COM POLIMERO





DS
BM

DS
[Signature]

DS
[Signature]

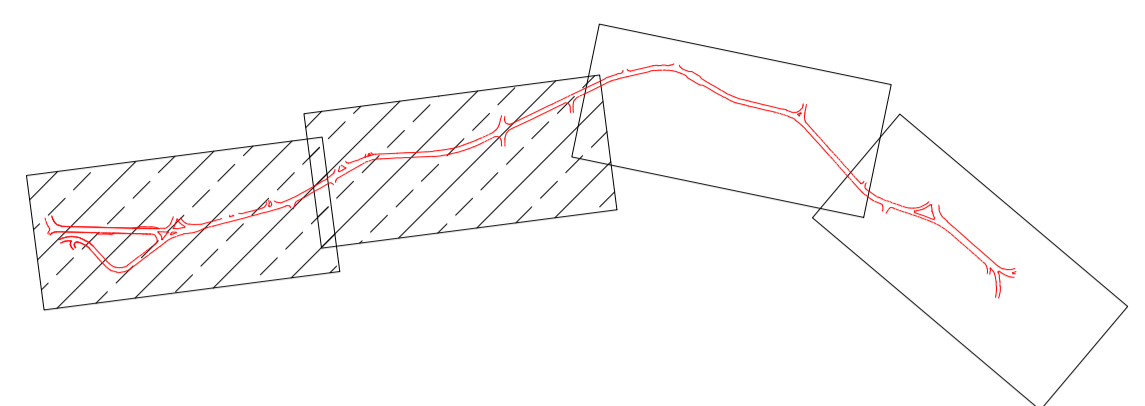
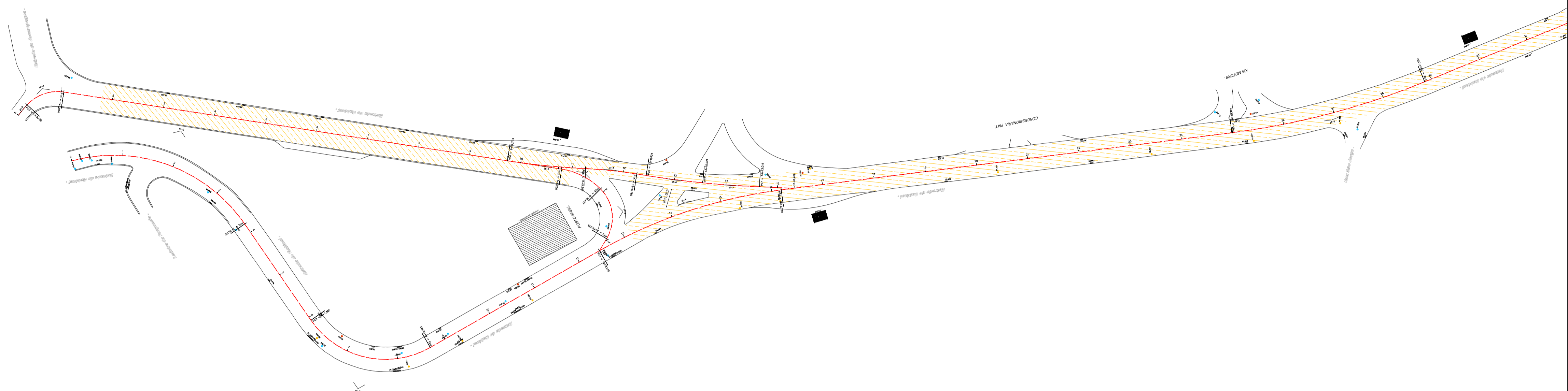
DS
[Signature]



				
LOCAL: ESTR. DO GABINAL				
MASSA ASFÁLTICA (POLIMERO)				
LEGENDA	MEDIÇÃO	INICIO (KM)	FINAL (KM)	ÁREA (M2)
	1ª MEDIÇÃO	-	-	-
	2ª MEDIÇÃO	-	-	-
	3ª MEDIÇÃO	-	-	-
	4ª MEDIÇÃO	-	-	-
	5ª MEDIÇÃO	0,12	1,27	12.190,60
TOTAL ACUMULADO (M2)				12.190,60

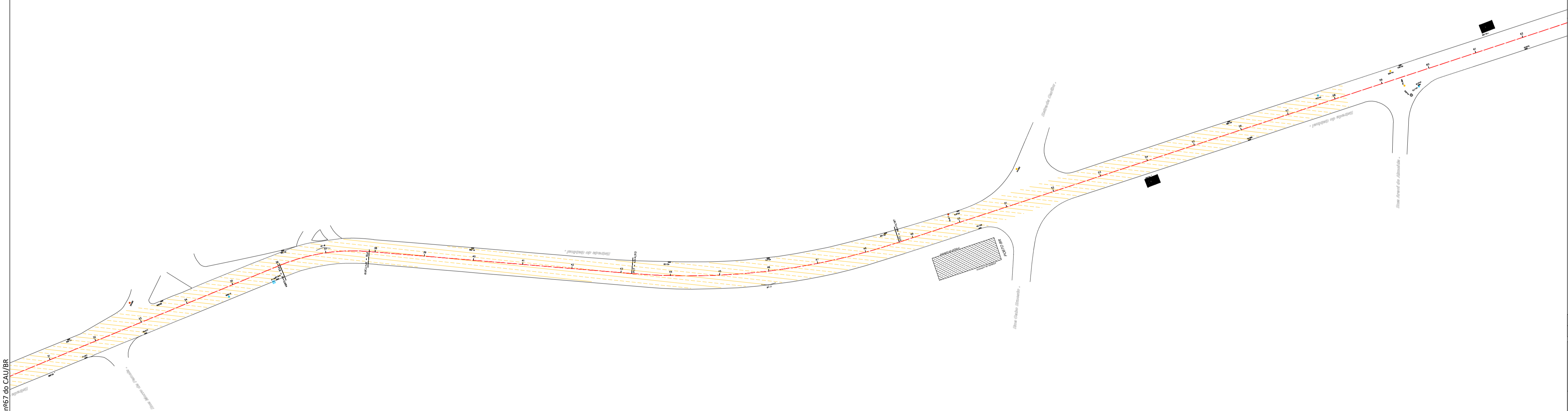

Revisão	Data	Emissão	Descrição
00	11/07/2020	DPA	Emissão inicial

EMPRESA:  **DIMENSIONAL ENGENHARIA**
 Rua Sete de Setembro, 98, gr. 605, Centro
 Rio de Janeiro - RJ. CEP: 20.050-002
 Tel.: 55 21 2220-0368
 dimensional@dimensionalengenharia.com

CERTIFICAÇÕES: 

Identificação: **00.211** Contratante: **SMIHC**

Empreendimento: **PAVIMENTAÇÃO RIO AP - 4**

Endereço: **ESTR. DA LIGAÇÃO, 1397 - TAQUARA/RJ**

Setor: Profissionais responsáveis:
 Eng. Vinicius Benevides Téc. Vinicius Singello
 Eng. Osvaldo Peçanha
 Arqt. Fernando Santos

Etapa: **PROJETO EXECUTIVO** Disciplina: **PAVIMENTAÇÃO URBANA** Escala: **1/1000**

Conteúdo da prancha: **ACOMPANHAMENTO CAPA C/ POLIMERO - ESTRADA DO GABINAL** Nº da Prancha: **01/02**

Nome da prancha: **MED5-00211-ACP-PE-06-F01-R00**

Direitos autorais dos projetos reservados. A reprodução total ou parcial sem prévia autorização sujeitará o infrator às penas da Lei Federal 9610/1998 e Lei Estadual 4147/2003, além da Resolução nº07 do CAU/RJ.



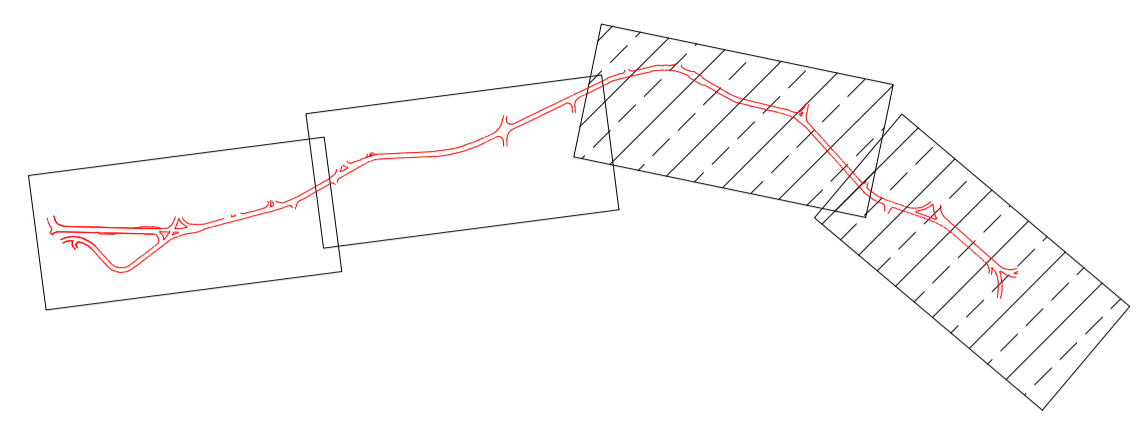
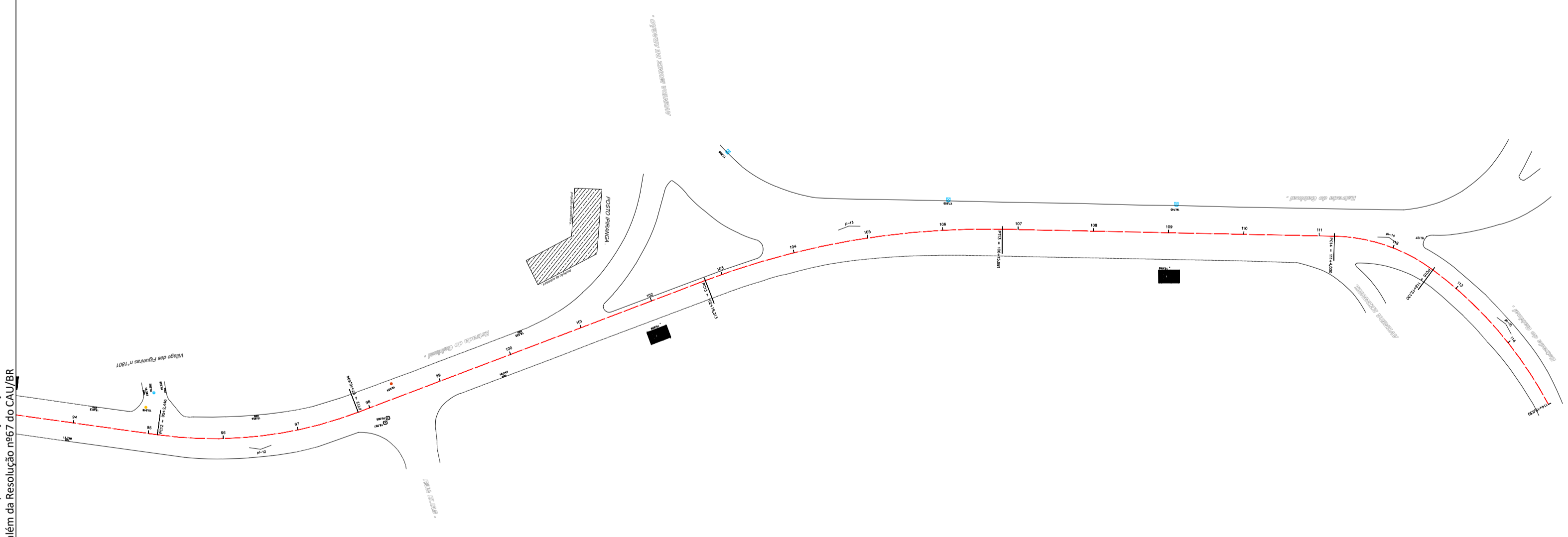
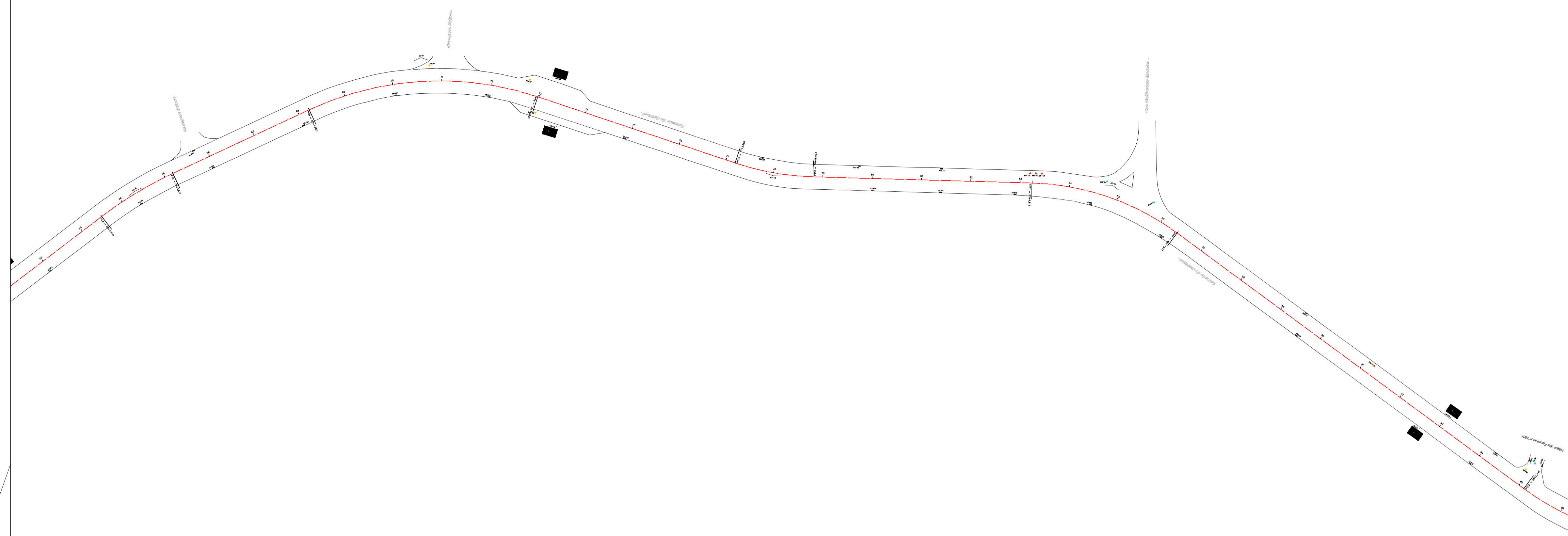

				
LOCAL:	ESTR. DO GABINAL			
MASSA ASFÁLTICA (POLIMERO)				
LEGENDA	MEDIÇÃO	INICIO (KM)	FINAL (KM)	ÁREA (M2)
	1ª MEDIÇÃO	-	-	-
	2ª MEDIÇÃO	-	-	-
	3ª MEDIÇÃO	-	-	-
	4ª MEDIÇÃO	-	-	-
	5ª MEDIÇÃO	0,12	1,27	12.190,60
TOTAL ACUMULADO (M2)				12.190,60

Revisão	Data	Emissão	Descrição
00	11/07/2020	DPA	Emissão inicial

EMPRESA:

DIMENSIONAL
 ENGENHARIA
 NOSSA QUALIDADE FAZ A DIFERENÇA
 Rua Sete de Setembro, 98, gr. 605, Centro
 Rio de Janeiro - RJ. CEP: 20.050-002
 Tel.: 55 21 2220-0368
 dimensional@dimensionalengenharia.com

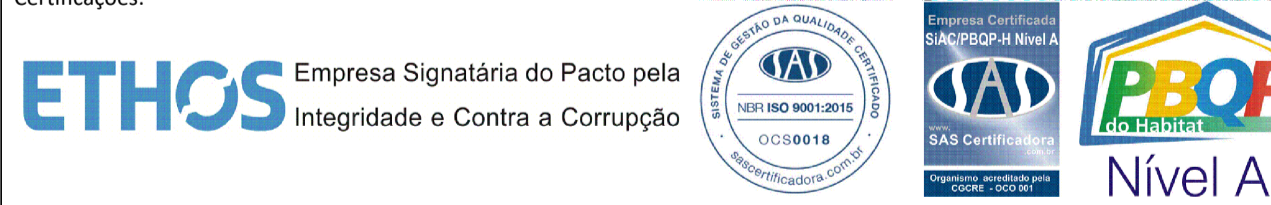
CERTIFICAÇÕES:

Identificação: 00.211 **Contratante:** SMIHC

Empreendimento:
 PAVIMENTA RIO AP - 4

Endereço:
 ESTR. DA LIGAÇÃO, 1397 - TAQUARA/RJ

Setor: **Profissionais responsáveis:**
 Eng. Vinicius Benevides Téc. Vinicius Singello
 Eng. Osvaldo Peçanha
 Arqt. Fernando Santos

Etapa: PROJETO EXECUTIVO **Disciplina:** PAVIMENTAÇÃO URBANA **Escala:** 1/1000

Conteúdo da prancha: ACOMPANHAMENTO CAPA C/ POLIMERO - ESTRADA DO GABINAL **Nº da Prancha:** 02/02
Nome da prancha: MED5-00211-ACP-PE-06-F02-R00

Direitos autorais dos projetos reservados. A reprodução total ou parcial sem prévia autorização sujeitará o infrator as penas da lei federal 9610/1998 e lei estadual 4144/2003, além da Resolução nº67 do CNU/IBR.

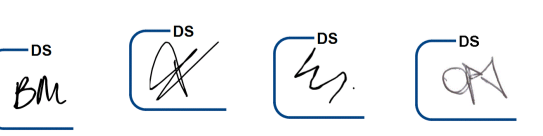

PRESTAÇÃO DE SERVIÇOS DE RECUPERAÇÃO DOS PAVIMENTOS NOS LOGRADOUROS
RELACIONADOS NA ÁREA DA AP – 4 – PROGRAMA PAVIMENTARIO

PROJETOS DE APROPRIAÇÃO DE EXECUÇÃO DE OBRAS BASEADO NO PROJETO TOPOGRÁFICO

ESTRADA DO RIO GRANDE – LEVANTAMENTO DE TAMPÕES/GRELHAS



DS
BM

DS
[Signature]

DS
[Signature]

DS
[Signature]

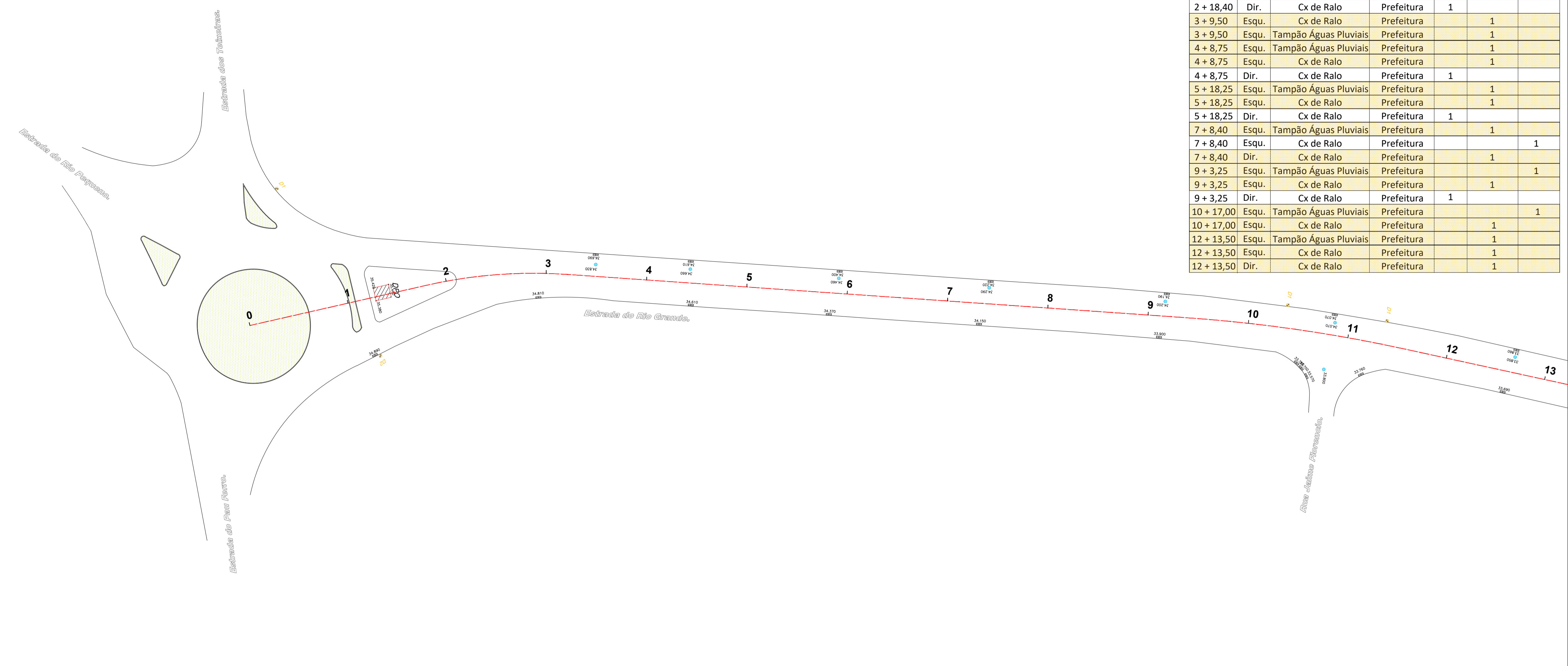

ESTRADA DO RIO GRANDE (EST. 0 a 28)						
ESTACA	BORDO	TIPO	RESPONSÁVEL	QUANTIDADE		
				S/INT.	LEVANTAR	TROCAR
2 + 18,40	Dir.	Cx de Ralo	Prefeitura	1		
3 + 9,50	Esqu.	Cx de Ralo	Prefeitura		1	
3 + 9,50	Esqu.	Tampão Águas Pluviais	Prefeitura		1	
4 + 8,75	Esqu.	Tampão Águas Pluviais	Prefeitura		1	
4 + 8,75	Esqu.	Cx de Ralo	Prefeitura		1	
4 + 8,75	Dir.	Cx de Ralo	Prefeitura	1		
5 + 18,25	Esqu.	Tampão Águas Pluviais	Prefeitura		1	
5 + 18,25	Dir.	Cx de Ralo	Prefeitura	1	1	
7 + 8,40	Esqu.	Tampão Águas Pluviais	Prefeitura		1	
7 + 8,40	Dir.	Cx de Ralo	Prefeitura			1
9 + 3,25	Esqu.	Tampão Águas Pluviais	Prefeitura			1
9 + 3,25	Dir.	Cx de Ralo	Prefeitura	1		
10 + 17,00	Esqu.	Tampão Águas Pluviais	Prefeitura			1
10 + 17,00	Dir.	Cx de Ralo	Prefeitura		1	
12 + 13,50	Esqu.	Tampão Águas Pluviais	Prefeitura		1	
12 + 13,50	Esqu.	Cx de Ralo	Prefeitura		1	
12 + 13,50	Dir.	Cx de Ralo	Prefeitura		1	

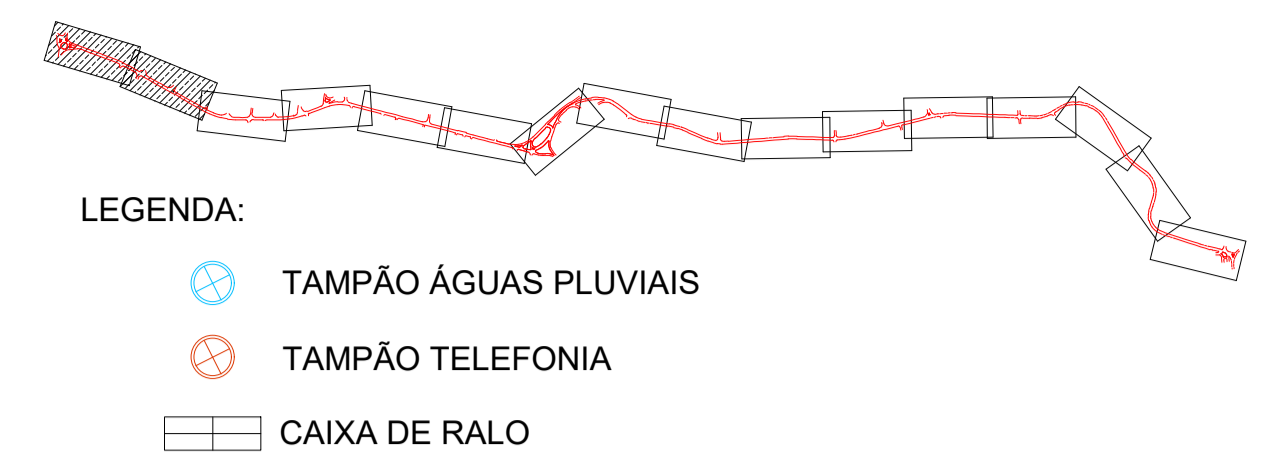

RESUMO				
TIPO	RESPONSÁVEL	QUANTIDADE		
		S/INT.	LEVANTAR	TROCAR
Cx de Ralo	Prefeitura	12	16	1
Tampão Águas Pluviais	Prefeitura	1	7	4
Tampão Telefonía	Concessionária	1	-	-

5ª MEDIÇÃO		
DESCRIÇÃO	LEVANTADOS	TROCADOS
TAMPÕES	29	20
GRELHAS	10	0

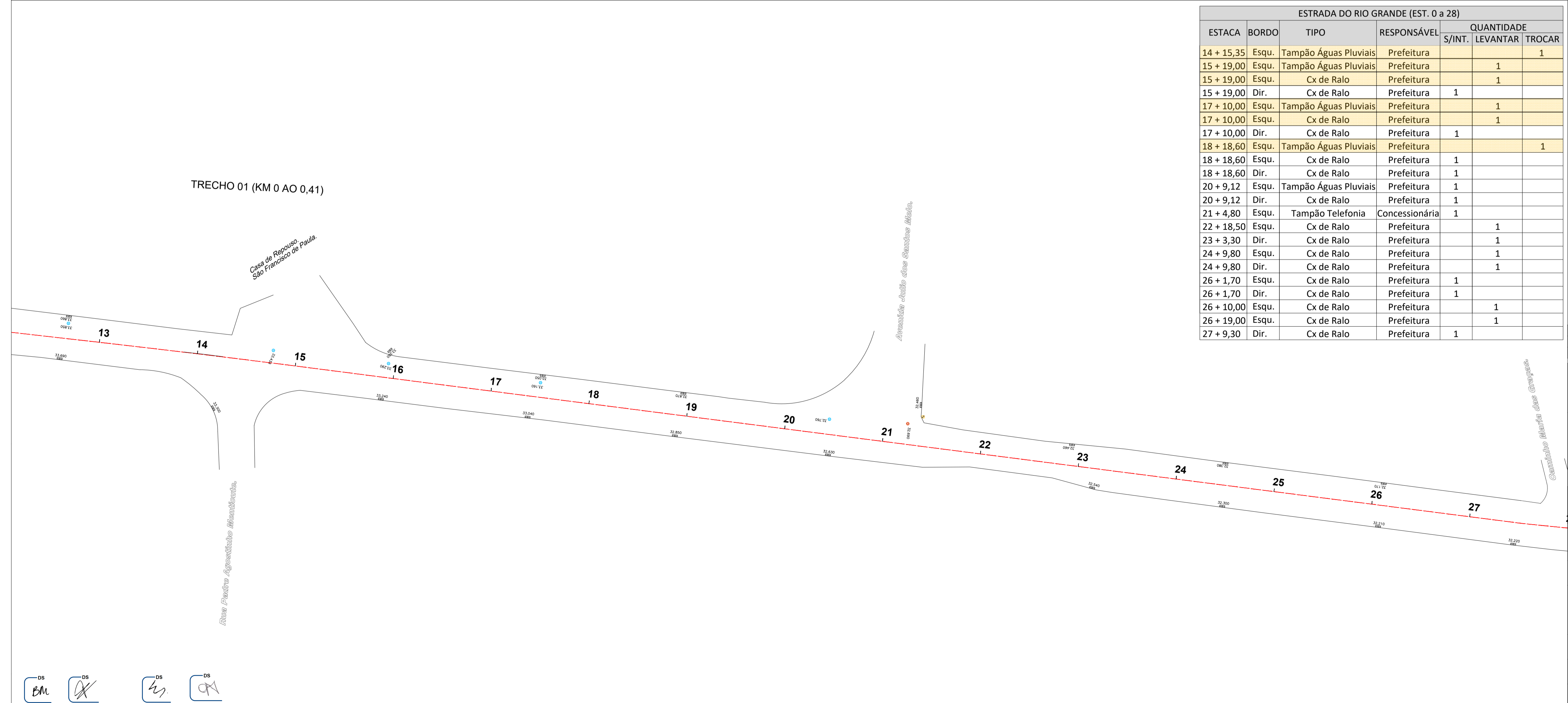

ESTRADA DO RIO GRANDE (EST. 14 a 28)						
ESTACA	BORDO	TIPO	RESPONSÁVEL	QUANTIDADE		
				S/INT.	LEVANTAR	TROCAR
14 + 15,35	Esqu.	Tampão Águas Pluviais	Prefeitura			1
15 + 19,00	Esqu.	Tampão Águas Pluviais	Prefeitura		1	
15 + 19,00	Esqu.	Cx de Ralo	Prefeitura		1	
15 + 19,00	Dir.	Cx de Ralo	Prefeitura	1		
17 + 10,00	Esqu.	Tampão Águas Pluviais	Prefeitura		1	
17 + 10,00	Esqu.	Cx de Ralo	Prefeitura		1	
17 + 10,00	Dir.	Cx de Ralo	Prefeitura	1		
18 + 18,60	Esqu.	Tampão Águas Pluviais	Prefeitura			1
18 + 18,60	Esqu.	Cx de Ralo	Prefeitura	1		
18 + 18,60	Dir.	Cx de Ralo	Prefeitura	1		
20 + 9,12	Esqu.	Tampão Águas Pluviais	Prefeitura		1	
20 + 9,12	Dir.	Cx de Ralo	Prefeitura	1		
21 + 4,80	Esqu.	Tampão Telefonía	Concessionária	1		
22 + 18,50	Esqu.	Cx de Ralo	Prefeitura		1	
23 + 3,30	Dir.	Cx de Ralo	Prefeitura		1	
24 + 9,80	Esqu.	Cx de Ralo	Prefeitura		1	
24 + 9,80	Dir.	Cx de Ralo	Prefeitura		1	
26 + 1,70	Esqu.	Cx de Ralo	Prefeitura	1		
26 + 1,70	Dir.	Cx de Ralo	Prefeitura	1		
26 + 10,00	Esqu.	Cx de Ralo	Prefeitura		1	
26 + 19,00	Esqu.	Cx de Ralo	Prefeitura		1	
27 + 9,30	Dir.	Cx de Ralo	Prefeitura	1		

01	14/06/2020	DPA	Para execução
00	13/05/2020	DPA	Emissão inicial

Revisão	Data	Emissão	Descrição

Empresa: **DIMENSIONAL ENGENHARIA** NOSSA QUALIDADE FAZ A DIFERENÇA

Rua Sete de Setembro, 98, gr. 605, Centro
Rio de Janeiro - RJ. CEP: 20.050-002
Tel.: 55 21 2220-0368
dimensional@dimensionalengenharia.com

Certificações:

ETHOS Empresa Signatária do Pacto pela Integridade e Contra a Corrupção

Identificação:	Contratante:
00.211	SMIHC

Empreendimento: **PAVIMENTA RIO AP - 4**

Endereço: **ESTR. DA LIGAÇÃO, 1397 - TAQUARA/RJ**

Sector: Profissionais responsáveis:
Eng. Vinicius Benevides Téc. Vinicius Singello
Eng. Osvaldo Peçanha
Arqt. Fernando Santos

Etapá:	Disciplina:	Escala:
PROJETO EXECUTIVO	PAVIMENTAÇÃO URBANA	1/500

Conteúdo da prancha: **LEVANTAMENTO DE TAMPÕES - ESTRADA DO RIO GRANDE**

Nome da prancha: **MED-00211-AC-PE-01-F01-R00**

Nº da Prancha: **01/08**



ESTRADA DO RIO GRANDE (EST. 58 a 86)						
ESTACA	BORDO	TIPO	RESPONSÁVEL	QUANTIDADE		
				S/INT.	LEVANTAR	TROCAR
58 + 0,50	Esqu.	Cx de Ralo	Prefeitura	1		
58 + 2,30	Dir.	Cx de Ralo	Prefeitura	1		
59 + 4,00	Esqu.	Cx de Ralo	Prefeitura	1		
59 + 12,50	Esqu.	Cx de Ralo	Prefeitura		1	
59 + 12,50	Dir.	Cx de Ralo	Prefeitura	1		
60 + 16,80	Esqu.	Cx de Ralo	Prefeitura		1	
61 + 3,60	Dir.	Cx de Ralo	Prefeitura	1		
61 + 14,70	Dir.	Cx de Ralo	Prefeitura	1		
62 + 1,00	Esqu.	Cx de Ralo	Prefeitura	1		
63 + 2,00	Esqu.	Cx de Ralo	Prefeitura		1	
63 + 10,60	Dir.	Cx de Ralo	Prefeitura	1		
63 + 18,90	Esqu.	Cx de Ralo	Prefeitura		1	
65 + 8,30	Esqu.	Cx de Ralo	Prefeitura	1		
66 + 8,70	Dir.	Cx de Ralo	Prefeitura		1	
66 + 17,30	Esqu.	Cx de Ralo	Prefeitura	1		
69 + 6,30	Esqu.	Cx de Ralo	Prefeitura	1		
69 + 13,10	Dir.	Cx de Ralo	Prefeitura	1		
70 + 17,80	Esqu.	Cx de Ralo	Prefeitura	1		
71 + 3,80	Dir.	Cx de Ralo	Prefeitura		1	

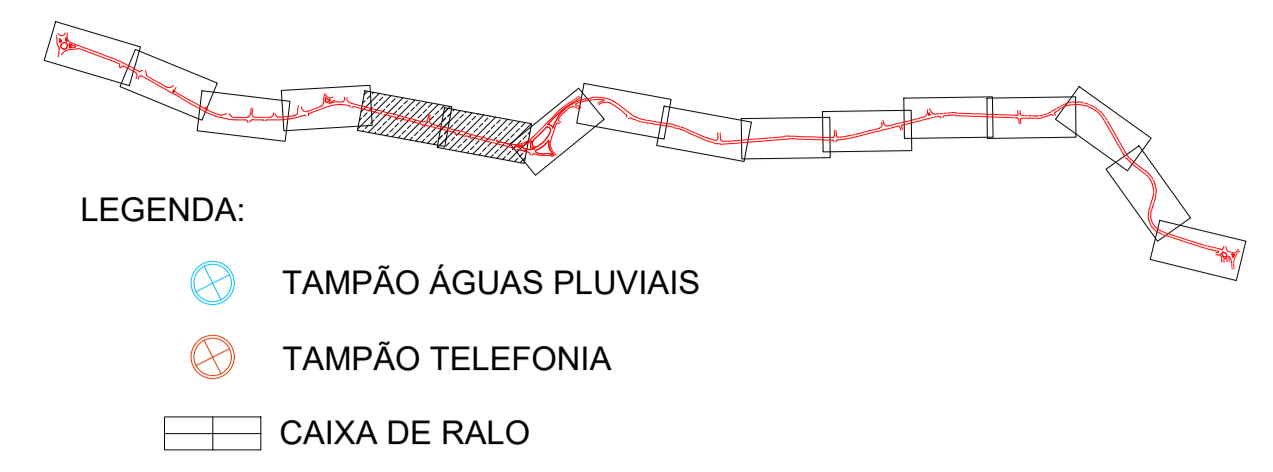

RESUMO				
TIPO	RESPONSÁVEL	QUANTIDADE		
		S/INT.	LEVANTAR	TROCAR
Cx de Ralo	Prefeitura	25	12	-
Tampão Águas Pluviais	Prefeitura	-	7	1
Tampão Telefonia	Concessionária	-	-	-

5ª MEDIÇÃO		
DESCRIÇÃO	LEVANTADOS	TROCADOS
TAMPÕES	29	20
GRELHAS	10	0

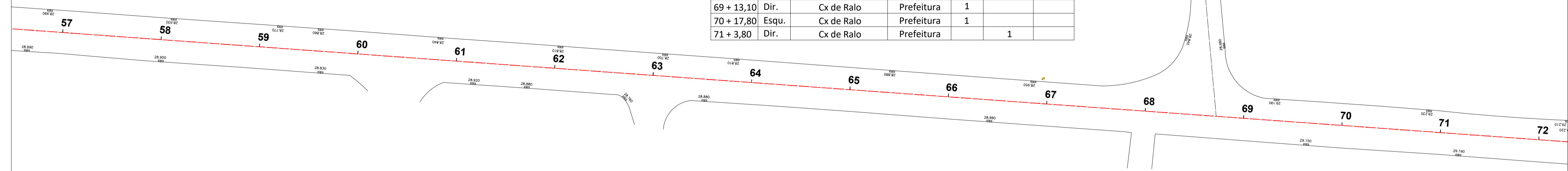

ESTRADA DO RIO GRANDE (EST. 58 a 86)						
ESTACA	BORDO	TIPO	RESPONSÁVEL	QUANTIDADE		
				S/INT.	LEVANTAR	TROCAR
72 + 6,00	Esqu.	Tampão Águas Pluviais	Prefeitura		1	
72 + 6,00	Esqu.	Cx de Ralo	Prefeitura	1		
72 + 14,65	Dir.	Cx de Ralo	Prefeitura	1		
73 + 4,30	Dir.	Cx de Ralo	Prefeitura	1		
73 + 18,75	Esqu.	Tampão Águas Pluviais	Prefeitura		1	
73 + 18,75	Esqu.	Cx de Ralo	Prefeitura	1		
74 + 4,00	Dir.	Cx de Ralo	Prefeitura	1		
75 + 8,40	Esqu.	Tampão Águas Pluviais	Prefeitura		1	
75 + 8,40	Esqu.	Cx de Ralo	Prefeitura	1		
75 + 16,70	Dir.	Cx de Ralo	Prefeitura		1	
77 + 0,00	Esqu.	Tampão Águas Pluviais	Prefeitura		1	
77 + 0,00	Esqu.	Cx de Ralo	Prefeitura		1	
77 + 7,40	Dir.	Cx de Ralo	Prefeitura	1		
78 + 7,50	Esqu.	Tampão Águas Pluviais	Prefeitura		1	
78 + 7,50	Dir.	Cx de Ralo	Prefeitura	1		
78 + 15,20	Dir.	Cx de Ralo	Prefeitura	1		
79 + 16,70	Dir.	Cx de Ralo	Prefeitura	1		
80 + 5,20	Esqu.	Tampão Águas Pluviais	Prefeitura		1	
80 + 5,20	Esqu.	Cx de Ralo	Prefeitura		1	
80 + 5,20	Dir.	Cx de Ralo	Prefeitura		1	
80 + 15,55	Dir.	Cx de Ralo	Prefeitura		1	
81 + 4,30	Esqu.	Cx de Ralo	Prefeitura	1		
81 + 14,40	Dir.	Cx de Ralo	Prefeitura		1	
82 + 2,60	Esqu.	Tampão Águas Pluviais	Prefeitura		1	
82 + 2,60	Esqu.	Cx de Ralo	Prefeitura	1		
83 + 8,60	Esqu.	Tampão Águas Pluviais	Prefeitura		1	

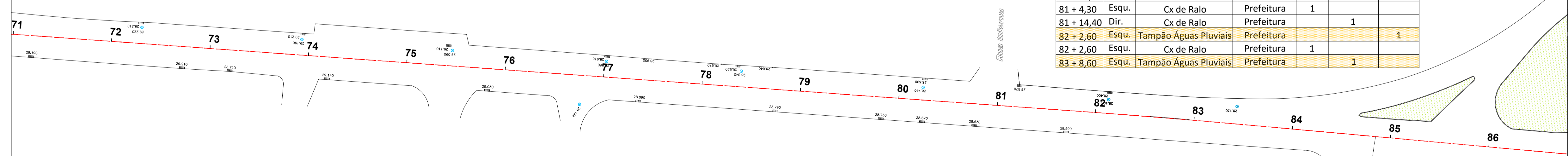

01	14/06/2020	DPA	Para execução
00	13/05/2020	DPA	Emissão inicial
Revisão	Data	Emissão	Descrição
Empresa: DIMENSIONAL ENGENHARIA NOSSA QUALIDADE FAZ A DIFERENÇA Rua Sete de Setembro, 98, gr. 605, Centro Rio de Janeiro - RJ. CEP: 20.050-002 Tel.: 55 21 2220-0368 dimensional@dimensionalengenharia.com			
Certificações: ETHOS Empresa Signatária do Pacto pela Integridade e Contra a Corrupção 			

Identificação:	Contratante:
00.211	SMIHC
Empreendimento:	
PAVIMENTA RIO AP - 4	
Endereço:	
ESTR. DA LIGAÇÃO, 1397 - TAQUARA/RJ	
Sector:	Profissionais responsáveis:
	Eng. Vínicius Benevides Téc. Vínicius Singello Eng. Osvaldo Peçanha Arqt. Fernando Santos

Etapas:	Disciplina:	Escala:
PROJETO EXECUTIVO	PAVIMENTAÇÃO URBANA	1/500
Conteúdo da prancha:		Nº da Prancha:
LEVANTAMENTO DE TAMPÕES - ESTRADA DO RIO GRANDE		03/08
Nome da prancha:		
MED-00211-AC-PE-01-F03-R00		



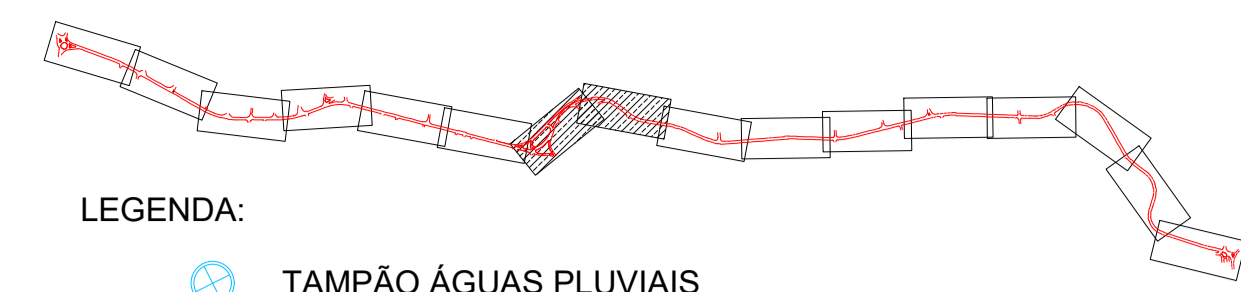
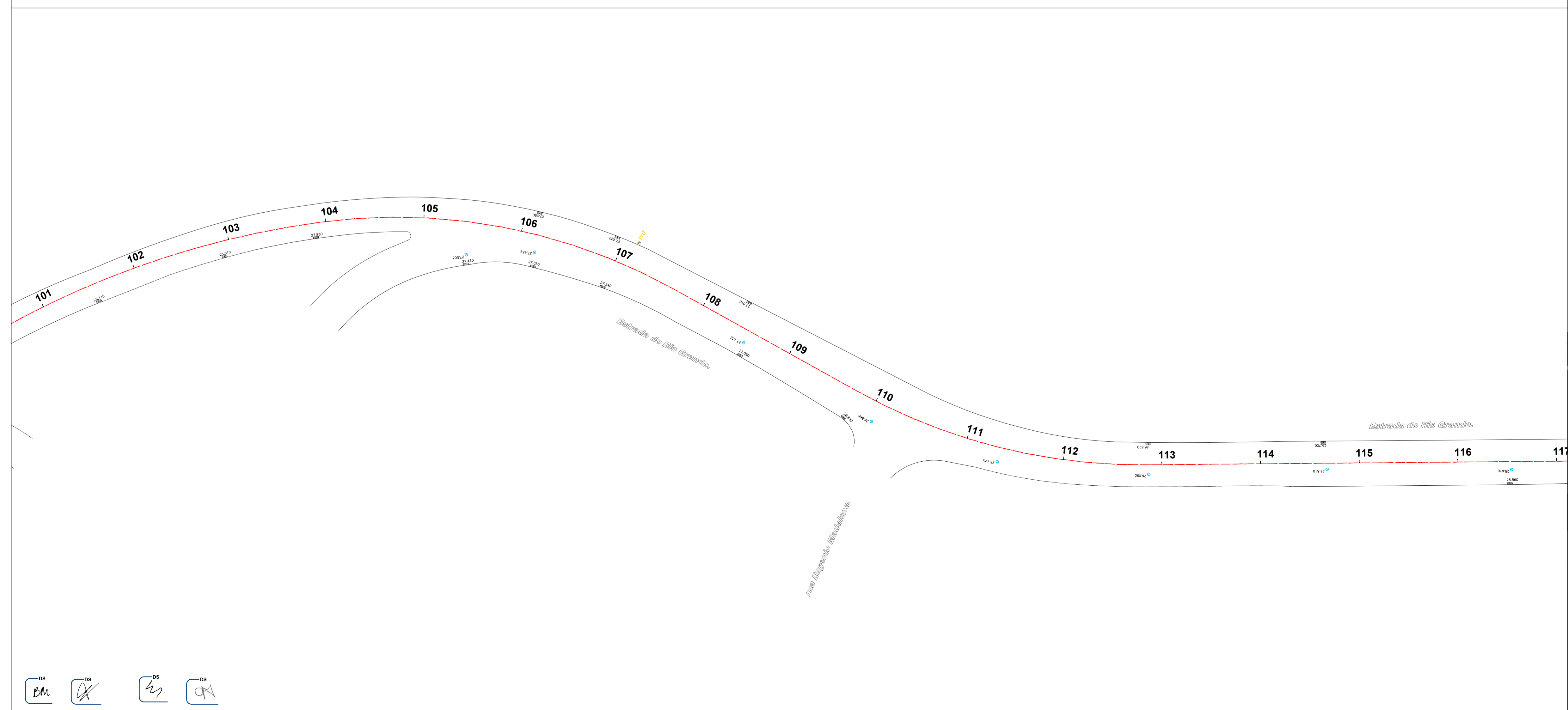
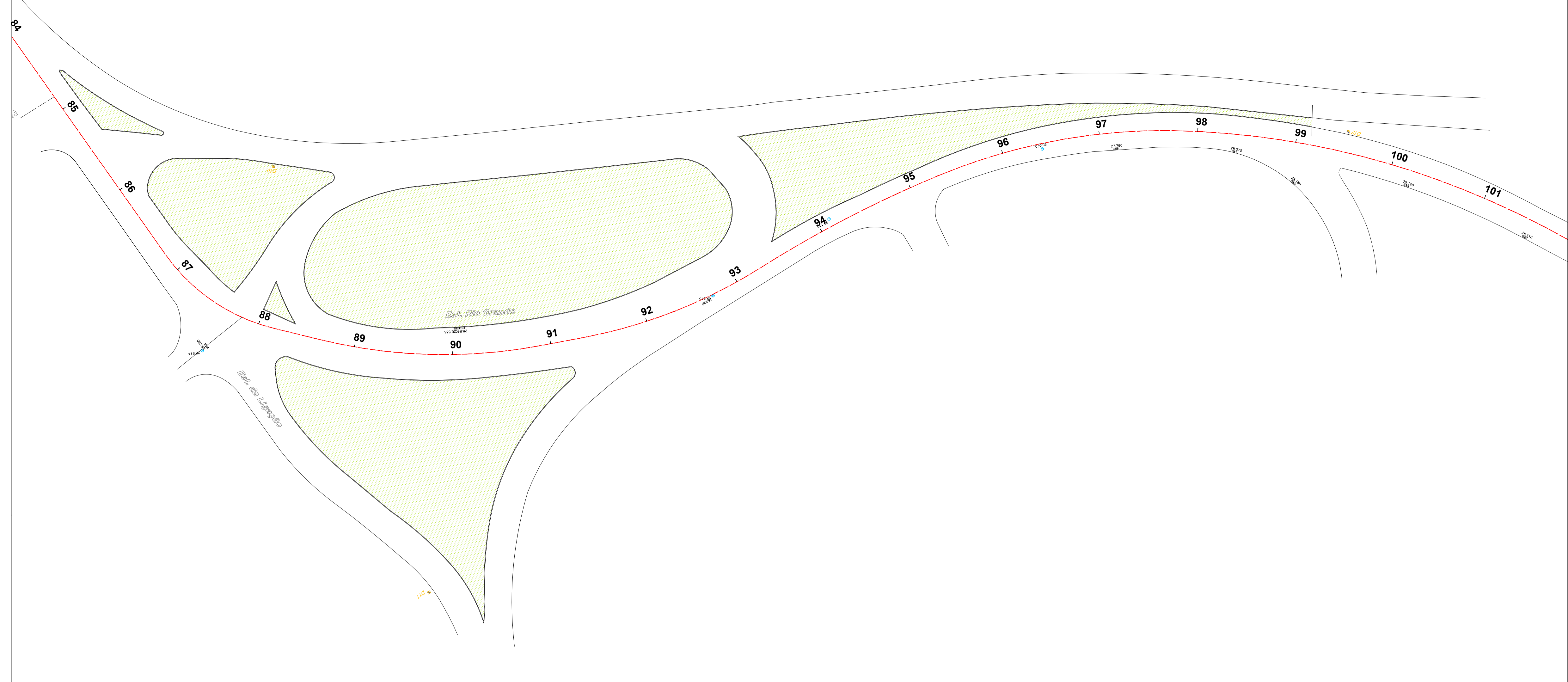

LEGENDA:

- TAMPÃO ÁGUAS PLUVIAIS
- TAMPÃO TELEFONIA
- CAIXA DE RALO

RESUMO				
TIPO	RESPONSÁVEL	QUANTIDADE		
		S/INT.	LEVANTAR	TROCAR
Cx de Ralo	Prefeitura	15	4	-
Tampão Águas Pluviais	Prefeitura	3	5	4
Tampão Telefonía	Concessionária	-	-	-

ESTRADA DO RIO GRANDE (EST. 86 a 117)						
ESTACA	BORDO	TIPO	RESPONSÁVEL	QUANTIDADE		
				S/INT.	LEVANTAR	TROCAR
90 + 0,50	Esqu.	Cx de Ralo	Prefeitura	1		
90 + 1,00	Esqu.	Cx de Ralo	Prefeitura	1		
92 + 14,30	Dir.	Tampão Águas Pluviais	Prefeitura	1		
94 + 2,50	Dir.	Tampão Águas Pluviais	Prefeitura	1		
96 + 8,10	Dir.	Tampão Águas Pluviais	Prefeitura	1		
97 + 3,00	Dir.	Cx de Ralo	Prefeitura	1		
97 + 10,0	Esqu.	Tampão Águas Pluviais	Prefeitura		1	
98 + 8,30	Dir.	Cx de Ralo	Prefeitura		1	
100 + 4,45	Dir.	Cx de Ralo	Prefeitura		1	
101 + 10,90	Dir.	Cx de Ralo	Prefeitura	1		
102 + 18,70	Dir.	Cx de Ralo	Prefeitura	1		
103 + 17,70	Dir.	Cx de Ralo	Prefeitura	1		
105 + 10,00	Dir.	Tampão Águas Pluviais	Prefeitura		1	
105 + 10,00	Dir.	Cx de Ralo	Prefeitura	1		
106 + 3,15	Dir.	Tampão Águas Pluviais	Prefeitura		1	
106 + 3,15	Dir.	Cx de Ralo	Prefeitura		1	
106 + 3,15	Esqu.	Cx de Ralo	Prefeitura	1		
106 + 18,60	Esqu.	Cx de Ralo	Prefeitura	1		
107	Dir.	Cx de Ralo	Prefeitura		1	
108 + 8,50	Esqu.	Cx de Ralo	Prefeitura	1		
108 + 10,90	Dir.	Tampão Águas Pluviais	Prefeitura		1	
108 + 10,90	Dir.	Cx de Ralo	Prefeitura	1		
109 + 15,60	Dir.	Cx de Ralo	Prefeitura	1		
110 + 0,00	Dir.	Tampão Águas Pluviais	Prefeitura		1	
111 + 6,90	Dir.	Tampão Águas Pluviais	Prefeitura			1
112 + 17,50	Dir.	Tampão Águas Pluviais	Prefeitura			1
112 + 17,50	Esqu.	Cx de Ralo	Prefeitura	1		
114 + 13,30	Dir.	Tampão Águas Pluviais	Prefeitura			1
114 + 13,30	Esqu.	Cx de Ralo	Prefeitura	1		
116 + 10,70	Dir.	Tampão Águas Pluviais	Prefeitura		1	
116 + 10,70	Dir.	Cx de Ralo	Prefeitura	1		

5ª MEDIÇÃO		
DESCRIÇÃO	LEVANTADOS	TROCADOS
TAMPÕES	29	20
GRELHAS	10	0

Revisão	Data	Emissão	Descrição
01	14/06/2020	DPA	Para execução
00	13/05/2020	DPA	Emissão inicial

Empresa: **DIMENSIONAL ENGENHARIA**
 NOSSA QUALIDADE FAZ A DIFERENÇA
 Rua Sete de Setembro, 98, gr. 605, Centro
 Rio de Janeiro - RJ. CEP: 20.050-002
 Tel.: 55 21 2220-0368
 dimensional@dimensionalengenharia.com

Certificações:

Identificação: 00.211	Contratante: SMIHC
Empreendimento: PAVIMENTA RIO AP - 4	
Endereço: ESTR. DA LIGAÇÃO, 1397 - TAQUARA/RJ	
Setor:	
Profissionais responsáveis: Eng. Vinicius Benevides Téc. Vinicius Singello Eng. Osvaldo Peçanha Arqt. Fernando Santos	
Etapas: PROJETO EXECUTIVO	Disciplina: PAVIMENTAÇÃO URBANA
Escala: 1/500	
Conteúdo da prancha: LEVANTAMENTO DE TAMPÕES - ESTRADA DO RIO GRANDE	
Nome da prancha: MED-00211-AC-PE-01-F04-R00	
Nº da Prancha: 04/08	

ESTRADA DO RIO GRANDE (EST. 117 a 146)						
ESTACA	BORDO	TIPO	RESPONSÁVEL	QUANTIDADE		
				S/INT.	LEVANTAR	TROCAR
118 + 8,80	Dir.	Tampão Águas Pluviais	Prefeitura			1
118 + 8,80	Dir.	Cx de Ralo	Prefeitura	1		
120 + 5,00	Dir.	Tampão Águas Pluviais	Prefeitura	1		
120 + 5,00	Dir.	Cx de Ralo	Prefeitura	1		
121 + 15,21	Esqu.	Cx de Ralo	Prefeitura	1		
121 + 15,21	Dir.	Cx de Ralo	Prefeitura	1		
123 + 11,90	Esqu.	Cx de Ralo	Prefeitura		1	
124 + 8,60	Esqu.	Cx de Ralo	Prefeitura		1	
126 + 0,00	Esqu.	Cx de Ralo	Prefeitura		1	
126 + 5,30	Dir.	Tampão Águas Pluviais	Prefeitura		1	
127 + 5,30	Dir.	Tampão Águas Pluviais	Prefeitura		1	
128 + 18,30	Esqu.	Cx de Ralo	Prefeitura		1	
129 + 2,55	Dir.	Cx de Ralo	Prefeitura		1	
130 + 4,80	Dir.	Tampão Águas Pluviais	Prefeitura			1
130 + 4,80	Dir.	Cx de Ralo	Prefeitura	1		
130 + 4,80	Esqu.	Cx de Ralo	Prefeitura	1		
131 + 2,40	Dir.	Tampão Águas Pluviais	Prefeitura		1	
131 + 2,40	Dir.	Cx de Ralo	Prefeitura	1		

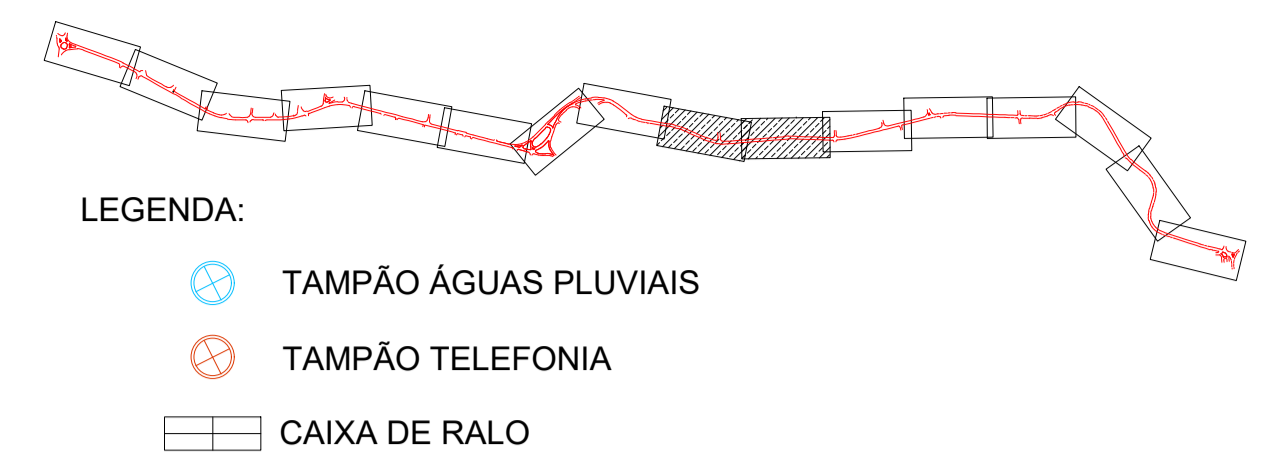

- LEGENDA:
- TAMPÃO ÁGUAS PLUVIAIS
 - TAMPÃO TELEFONIA
 - CAIXA DE RALO

RESUMO				
TIPO	RESPONSÁVEL	QUANTIDADE		
		S/INT.	LEVANTAR	TROCAR
Cx de Ralo	Prefeitura	18	10	-
Tampão Águas Pluviais	Prefeitura	2	5	9
Tampão Telefonía	Concessionária	-	-	-

5ª MEDIÇÃO		
DESCRIÇÃO	LEVANTADOS	TROCADOS
TAMPÕES	29	20
GRELHAS	10	0

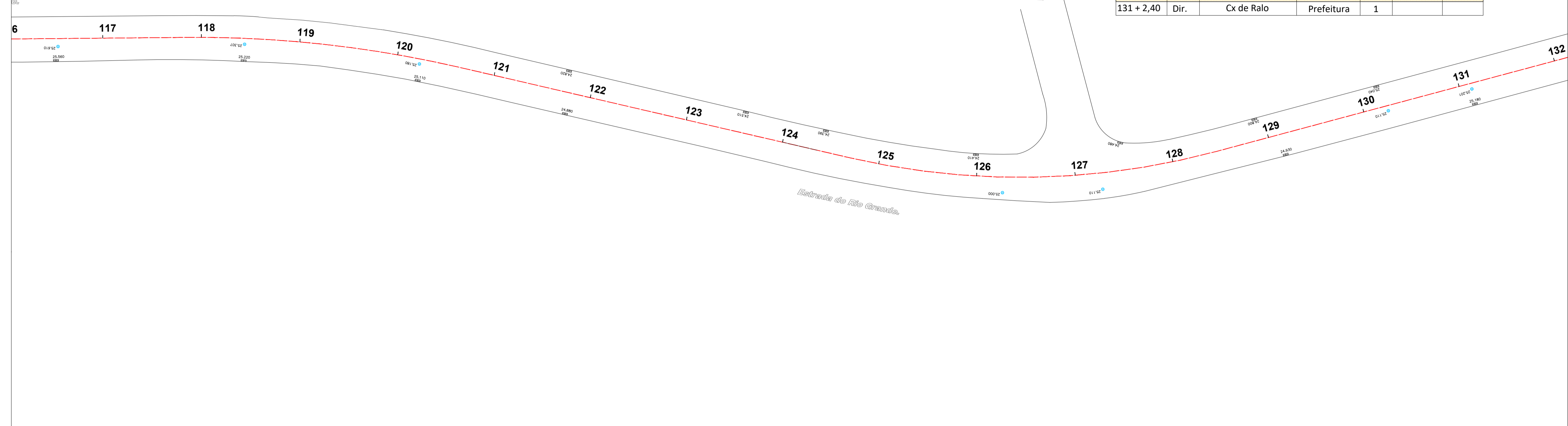

ESTRADA DO RIO GRANDE (EST. 117 a 146)						
ESTACA	BORDO	TIPO	RESPONSÁVEL	QUANTIDADE		
				S/INT.	LEVANTAR	TROCAR
132 + 12,00	Esqu.	Tampão Águas Pluviais	Prefeitura			1
132 + 12,00	Esqu.	Cx de Ralo	Prefeitura	1		
133 + 15,80	Esqu.	Tampão Águas Pluviais	Prefeitura			1
133 + 15,80	Esqu.	Cx de Ralo	Prefeitura	1		
135 + 16,80	Esqu.	Tampão Águas Pluviais	Prefeitura			1
136 + 19,00	Esqu.	Tampão Águas Pluviais	Prefeitura		1	
136 + 19,00	Esqu.	Cx de Ralo	Prefeitura	1		
138 + 9,40	Esqu.	Tampão Águas Pluviais	Prefeitura			1
138 + 9,40	Esqu.	Cx de Ralo	Prefeitura	1		
138 + 9,40	Dir.	Cx de Ralo	Prefeitura	1		
139 + 15,70	Esqu.	Tampão Águas Pluviais	Prefeitura			1
139 + 15,70	Esqu.	Cx de Ralo	Prefeitura		1	
139 + 15,70	Dir.	Cx de Ralo	Prefeitura	1		
141 + 3,00	Dir.	Tampão Águas Pluviais	Prefeitura			1
141 + 3,00	Esqu.	Cx de Ralo	Prefeitura		1	
141 + 3,00	Dir.	Cx de Ralo	Prefeitura	1		
142 + 5,00	Esqu.	Tampão Águas Pluviais	Prefeitura		1	
142 + 5,00	Esqu.	Cx de Ralo	Prefeitura		1	
142 + 5,00	Dir.	Cx de Ralo	Prefeitura	1		
143 + 5,00	Dir.	Cx de Ralo	Prefeitura	1		
144 + 1,80	Dir.	Tampão Águas Pluviais	Prefeitura			1
144 + 1,80	Esqu.	Cx de Ralo	Prefeitura		1	
144 + 1,80	Dir.	Cx de Ralo	Prefeitura	1		
145 + 14,60	Esqu.	Tampão Águas Pluviais	Prefeitura		1	
145 + 14,60	Esqu.	Cx de Ralo	Prefeitura		1	
145 + 14,60	Dir.	Cx de Ralo	Prefeitura	1		

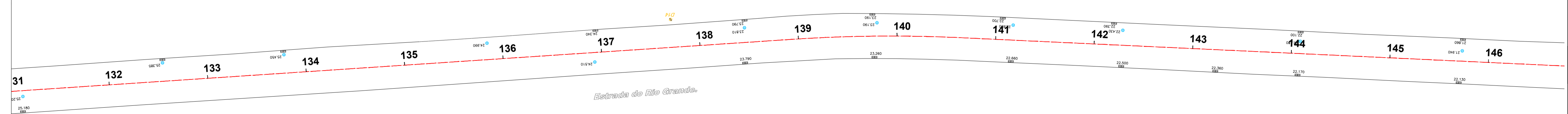

01	14/06/2020	DPA	Para execução
00	13/05/2020	DPA	Emissão inicial

Revisão	Data	Emissão	Descrição

Empresa: **DIMENSIONAL ENGENHARIA**
 NOSSA QUALIDADE FAZ A DIFERENÇA
 Rua Sete de Setembro, 98, gr. 605, Centro
 Rio de Janeiro - RJ. CEP: 20.050-002
 Tel.: 55 21 2220-0368
 dimensional@dimensionalengenharia.com

Certificações: **ETHOS** Empresa Signatária do Pacto pela Integridade e Contra a Corrupção

Logos: IAB, SCS, PROPP, Nível A

Identificação:	Contratante:
00.211	SMIHC

Empreendimento:
PAVIMENTA RIO AP - 4

Endereço:
ESTR. DA LIGAÇÃO, 1397 - TAQUARA/RJ

Sector:
 Profissionais responsáveis:
 Eng. Vinicius Benevides Téc. Vinicius Singello
 Eng. Osvaldo Peçanha
 Arqt. Fernando Santos

Etapa:	Disciplina:	Escala:
PROJETO EXECUTIVO	PAVIMENTAÇÃO URBANA	1/500
Conteúdo da prancha: LEVANTAMENTO DE TAMPÕES - ESTRADA DO RIO GRANDE		Nº da Prancha: 05/08
Nome da prancha: MED-00211-AC-PE-01-F05-R00		



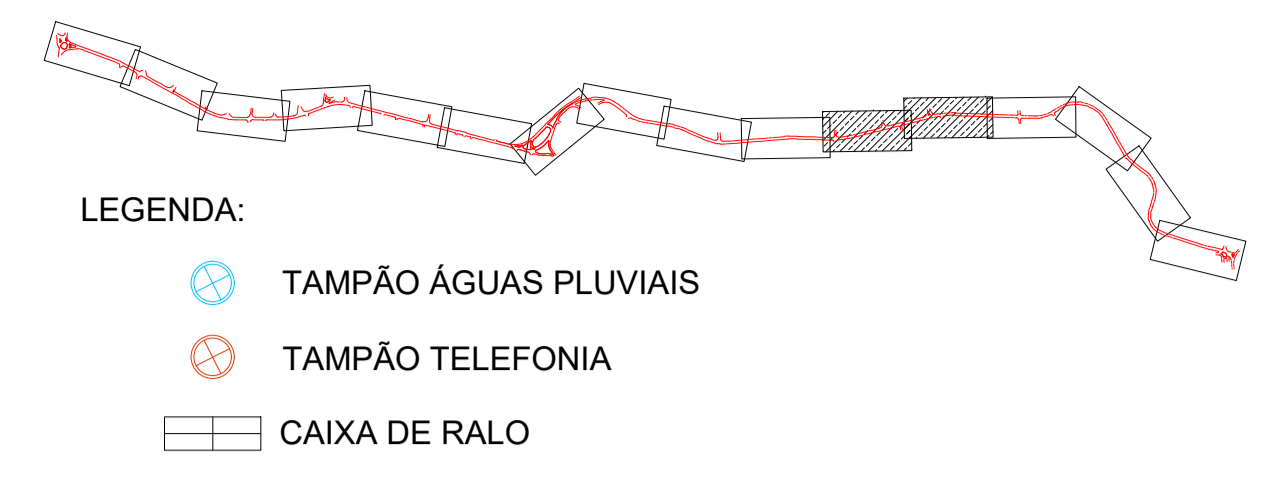
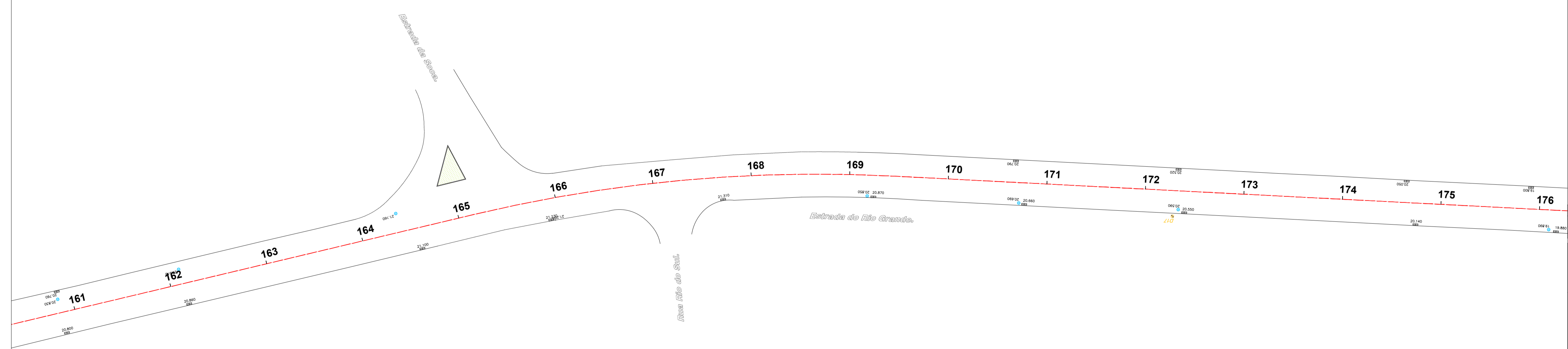
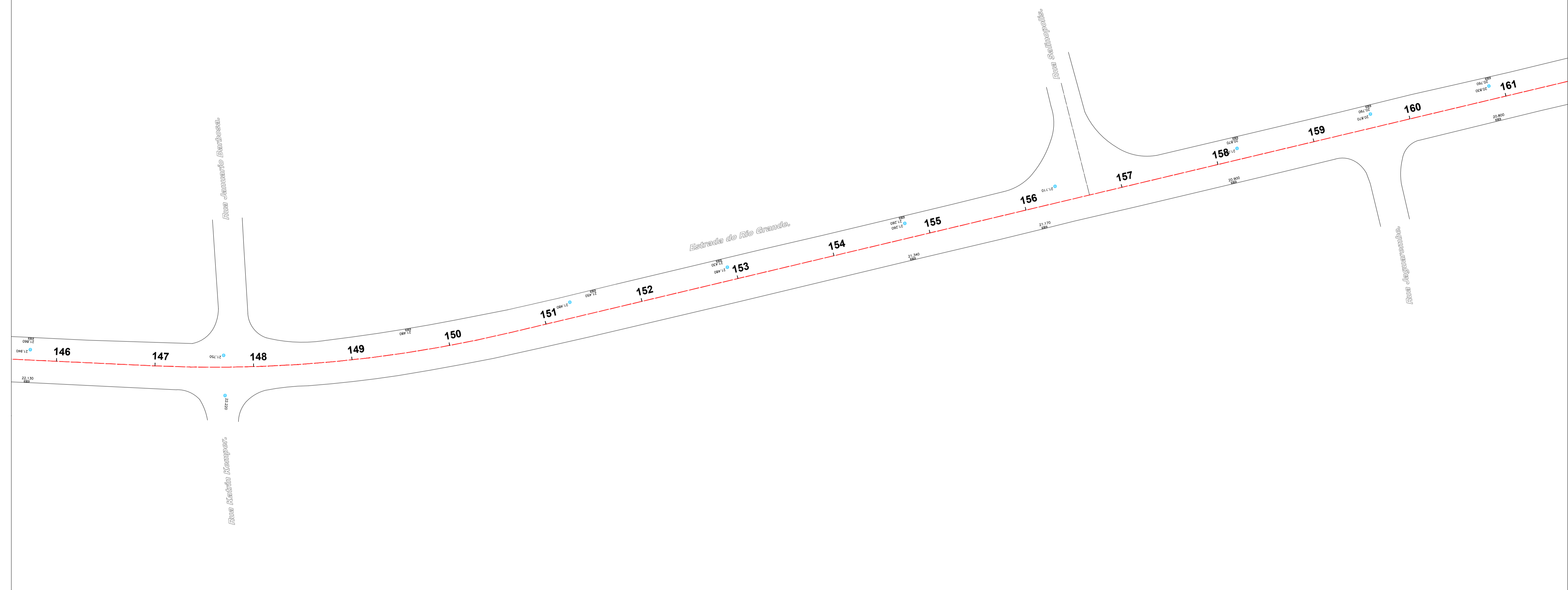

RESUMO				
TIPO	RESPONSÁVEL	QUANTIDADE		
		S/INT.	LEVANTAR	TROCAR
Cx de Ralo	Prefeitura	8	11	2
Tampão Águas Pluviais	Prefeitura	7	4	2
Tampão Telefonía	Concessionária	-	-	-

ESTRADA DO RIO GRANDE (EST. 146 a 176)						
ESTACA	BORDO	TIPO	RESPONSÁVEL	QUANTIDADE		
				S/INT.	LEVANTAR	TROCAR
147 + 14,00	Esqu.	Tampão Águas Pluviais	Prefeitura	1		
149 + 12,30	Esqu.	Cx de Ralo	Prefeitura		1	
151 + 5,90	Esqu.	Tampão Águas Pluviais	Prefeitura	1		
151 + 11,00	Esqu.	Cx de Ralo	Prefeitura		1	
152 + 18,30	Esqu.	Tampão Águas Pluviais	Prefeitura		1	
152 + 18,30	Esqu.	Cx de Ralo	Prefeitura		1	
154 + 15,90	Esqu.	Tampão Águas Pluviais	Prefeitura			1
154 + 15,90	Esqu.	Cx de Ralo	Prefeitura	1		
156 + 3,10	Dir.	Cx de Ralo	Prefeitura			1
156 + 7,00	Esqu.	Tampão Águas Pluviais	Prefeitura	1		
158 + 3,00	Dir.	Cx de Ralo	Prefeitura			1
158 + 4,00	Esqu.	Tampão Águas Pluviais	Prefeitura		1	
158 + 4,00	Esqu.	Cx de Ralo	Prefeitura	1		
159 + 12,25	Esqu.	Tampão Águas Pluviais	Prefeitura		1	
159 + 12,25	Esqu.	Cx de Ralo	Prefeitura		1	
160 + 17,50	Esqu.	Tampão Águas Pluviais	Prefeitura		1	
160 + 17,50	Esqu.	Cx de Ralo	Prefeitura		1	
162 + 2,70	Esqu.	Tampão Águas Pluviais	Prefeitura	1		
162 + 2,70	Dir.	Cx de Ralo	Prefeitura	1		
164 + 8,00	Esqu.	Tampão Águas Pluviais	Prefeitura			1
164 + 11,80	Dir.	Cx de Ralo	Prefeitura	1		
165 + 18,70	Dir.	Cx de Ralo	Prefeitura	1		
167 + 14,00	Dir.	Cx de Ralo	Prefeitura	1		
169 + 4,40	Dir.	Tampão Águas Pluviais	Prefeitura	1		
169 + 4,40	Dir.	Cx de Ralo	Prefeitura		1	
170 + 14,00	Esqu.	Cx de Ralo	Prefeitura	1		
170 + 14,50	Dir.	Tampão Águas Pluviais	Prefeitura	1		
170 + 14,50	Dir.	Cx de Ralo	Prefeitura		1	
172 + 7,00	Esqu.	Cx de Ralo	Prefeitura		1	
172 + 7,00	Dir.	Tampão Águas Pluviais	Prefeitura	1		
172 + 7,50	Dir.	Cx de Ralo	Prefeitura		1	
174 + 13,70	Dir.	Cx de Ralo	Prefeitura	1		
174 + 13,70	Esqu.	Cx de Ralo	Prefeitura		1	
175 + 18,20	Esqu.	Cx de Ralo	Prefeitura		1	

5ª MEDIÇÃO		
DESCRIÇÃO	LEVANTADOS	TROCADOS
TAMPÕES	29	20
GRELHAS	10	0

Revisão	Data	Emissão	Descrição
01	14/06/2020	DPA	Para execução
00	13/05/2020	DPA	Emissão inicial

Empresa: **DIMENSIONAL ENGENHARIA**
 NOSSA QUALIDADE FAZ A DIFERENÇA
 Rua Sete de Setembro, 98, gr. 605, Centro
 Rio de Janeiro - RJ. CEP: 20.050-002
 Tel.: 55 21 2220-0368
 dimensional@dimensionalengenharia.com

Certificações:

- Empresa Signatária do Pacto pela Integridade e Contra a Corrupção
- ABNT NBR ISO 9001:2015
- ABNT NBR ISO 14001:2015
- PPOP Nível A

Identificação:	Contratante:
00.211	SMIHC

Empreendimento:
PAVIMENTA RIO AP - 4
 Endereço:
 ESTR. DA LIGAÇÃO, 1397 - TAQUARA/RJ
 Setor:
 Profissionais responsáveis:
 Eng. Vinicius Benevides Téc. Vinicius Singello
 Eng. Osvaldo Peçanha
 Arqt. Fernando Santos

Etapa:	Disciplina:	Escala:
PROJETO EXECUTIVO	PAVIMENTAÇÃO URBANA	1/500

Nome da prancha:
 LEVANTAMENTO DE TAMPÕES - ESTRADA DO RIO GRANDE
 MED-00211-AC-PE-01-F06-R00



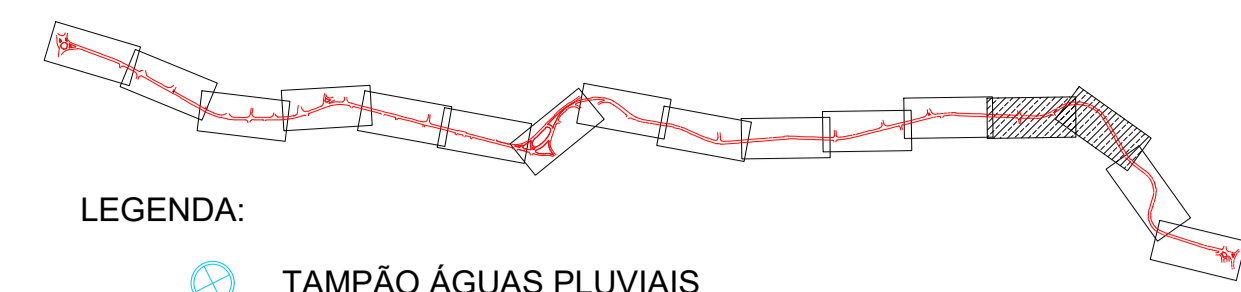
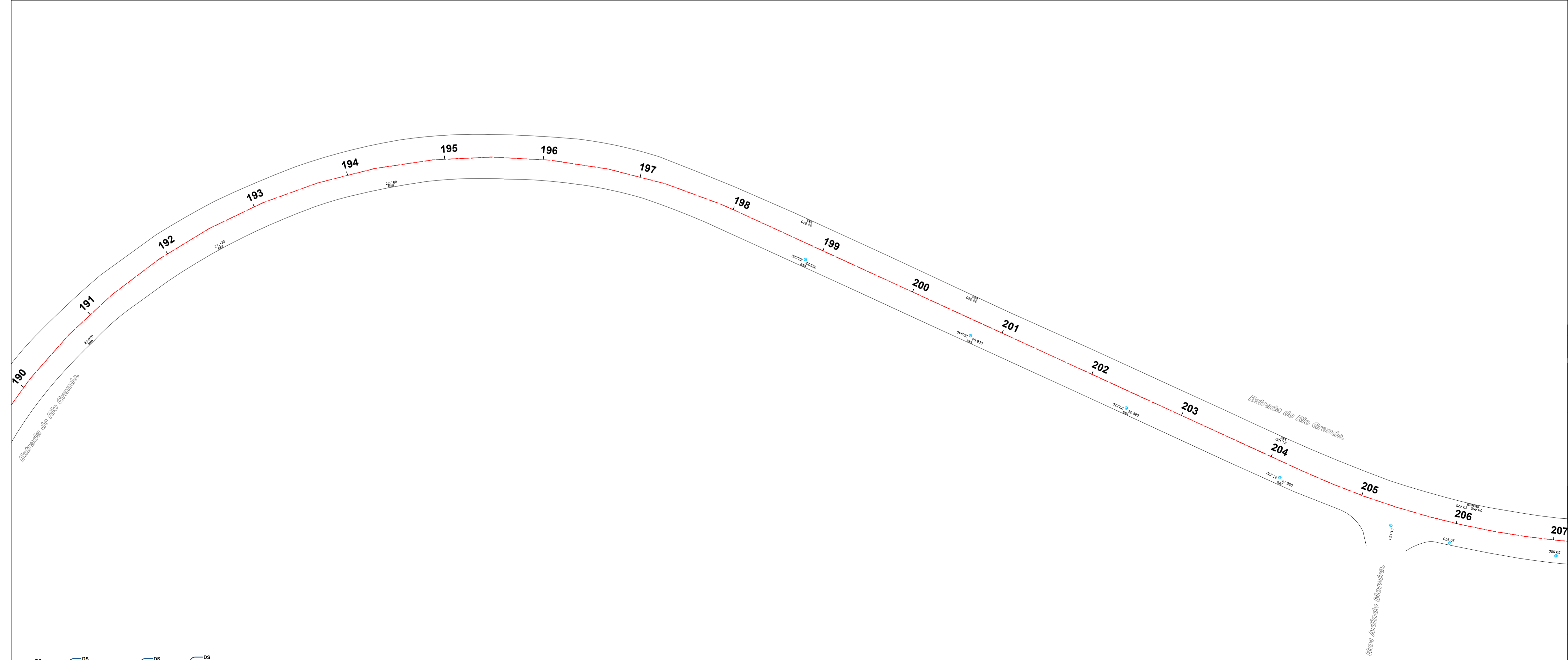
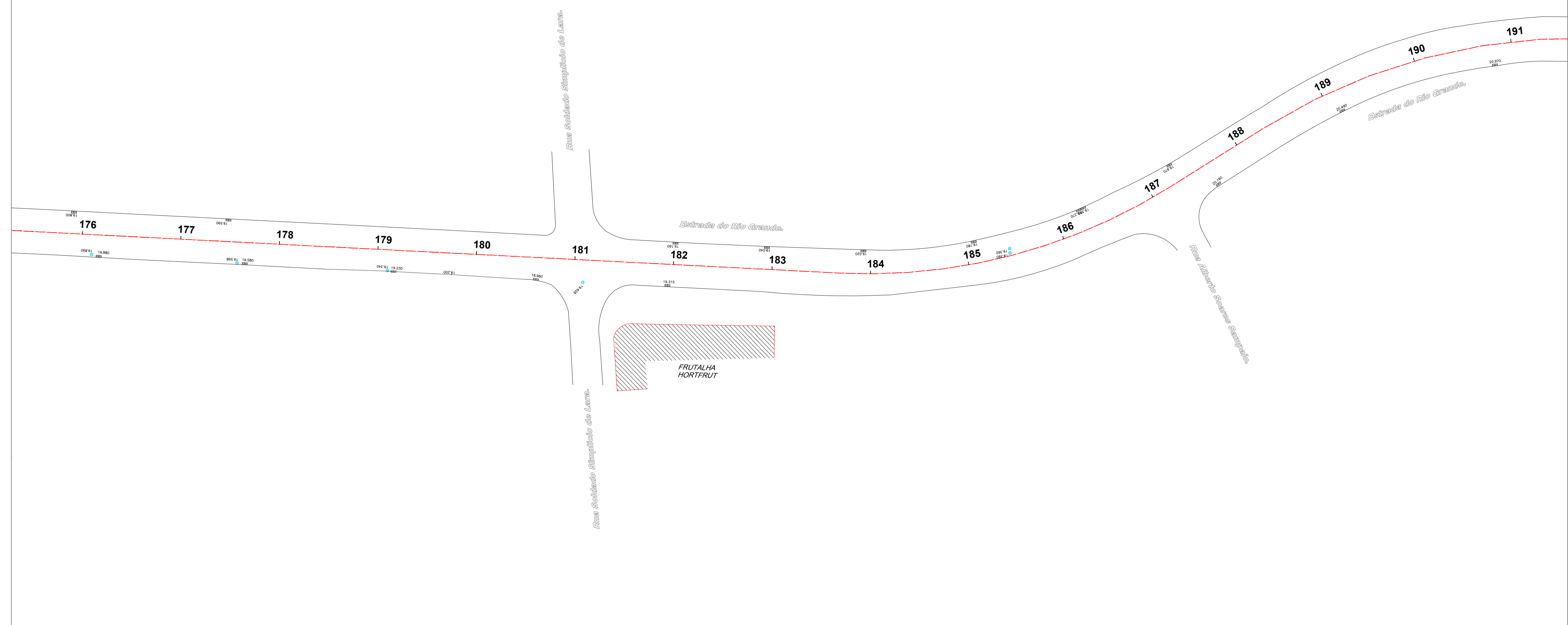

- LEGENDA:
- TAMPÃO ÁGUAS PLUVIAIS
 - TAMPÃO TELEFONIA
 - CAIXA DE RALO

RESUMO				
TIPO	RESPONSÁVEL	QUANTIDADE		
		S/INT.	LEVANTAR	TROCAR
Cx de Ralo	Prefeitura	17	9	-
Tampão Águas Pluviais	Prefeitura	8	5	-
Tampão Telefonia	Concessionária	-	-	-

ESTRADA DO RIO GRANDE (EST. 176 a 207)						
ESTACA	BORDO	TIPO	RESPONSÁVEL	QUANTIDADE		
				S/INT.	LEVANTAR	TROCAR
176 + 3,00	Dir.	Tampão Águas Pluviais	Prefeitura	1		
176 + 3,00	Dir.	Cx de Ralo	Prefeitura		1	
177 + 11,20	Esqu.	Cx de Ralo	Prefeitura	1		
177 + 11,20	Dir.	Cx de Ralo	Prefeitura		1	
177 + 11,20	Dir.	Tampão Águas Pluviais	Prefeitura	1		
179 + 3,20	Esqu.	Tampão Águas Pluviais	Prefeitura	1		
179 + 3,20	Esqu.	Cx de Ralo	Prefeitura		1	
180 + 12,20	Dir.	Cx de Ralo	Prefeitura	1		
181 + 2,00	Dir.	Tampão Águas Pluviais	Prefeitura	1		
181 + 19,00	Dir.	Cx de Ralo	Prefeitura		1	
182 + 0,00	Esqu.	Cx de Ralo	Prefeitura		1	
182 + 19,00	Esqu.	Cx de Ralo	Prefeitura		1	
183 + 18,50	Esqu.	Cx de Ralo	Prefeitura		1	
185 + 2,00	Esqu.	Cx de Ralo	Prefeitura		1	
185 + 8,80	Esqu.	Tampão Águas Pluviais	Prefeitura	1		
185 + 8,80	Esqu.	Tampão Águas Pluviais	Prefeitura	1		
186 + 6,20	Esqu.	Cx de Ralo	Prefeitura		1	
187 + 6,00	Esqu.	Cx de Ralo	Prefeitura	1		
187 + 13,00	Dir.	Cx de Ralo	Prefeitura	1		
189 + 2,80	Dir.	Cx de Ralo	Prefeitura	1		
190 + 16,50	Dir.	Cx de Ralo	Prefeitura	1		
192 + 10,00	Dir.	Cx de Ralo	Prefeitura	1		
194 + 8,00	Dir.	Cx de Ralo	Prefeitura	1		
198 + 15,50	Esqu.	Cx de Ralo	Prefeitura	1		
198 + 16,50	Dir.	Tampão Águas Pluviais	Prefeitura		1	
198 + 16,50	Dir.	Cx de Ralo	Prefeitura	1		
200 + 12,50	Esqu.	Cx de Ralo	Prefeitura	1		
200 + 13,50	Dir.	Tampão Águas Pluviais	Prefeitura		1	
200 + 13,50	Dir.	Cx de Ralo	Prefeitura	1		
202 + 8,70	Dir.	Tampão Águas Pluviais	Prefeitura		1	
202 + 8,70	Dir.	Cx de Ralo	Prefeitura	1		
204 + 1,00	Esqu.	Cx de Ralo	Prefeitura	1		
204 + 2,00	Dir.	Tampão Águas Pluviais	Prefeitura		1	
204 + 2,00	Dir.	Cx de Ralo	Prefeitura	1		
205 + 7,00	Dir.	Tampão Águas Pluviais	Prefeitura	1		
205 + 19,50	Dir.	Tampão Águas Pluviais	Prefeitura	1		
206 + 3,20	Esqu.	Cx de Ralo	Prefeitura	1		
206 + 3,20	Esqu.	Cx de Ralo	Prefeitura	1		
207 + 0,00	Dir.	Tampão Águas Pluviais	Prefeitura		1	

5ª MEDIÇÃO		
DESCRIÇÃO	LEVANTADOS	TROCADOS
TAMPÕES	29	20
GRELHAS	10	0

Revisão	Data	Emissão	Descrição
01	14/06/2020	DPA	Para execução
00	13/05/2020	DPA	Emissão inicial

Empresa: **DIMENSIONAL ENGENHARIA** NOSSA QUALIDADE FAZ A DIFERENÇA

Rua Sete de Setembro, 98, gr. 605, Centro
Rio de Janeiro - RJ. CEP: 20.050-002
Tel.: 55 21 2220-0368
dimensional@dimensionalengenharia.com

Certificações:

ETHOS Empresa Signatária do Pacto pela Integridade e Contra a Corrupção

ABNT NBR ISO 9001:2015
ABNT NBR ISO 14001:2015
SAS Certificação
PPOP Nível A

Identificação:	Contratante:
00.211	SMIHC

Empreendimento: **PAVIMENTA RIO AP - 4**

Endereço: **ESTR. DA LIGAÇÃO, 1397 - TAQUARA/RJ**

Setor:	Profissionais responsáveis:
	Eng. Vinicius Benevides Téc. Vinicius Singello Eng. Osvaldo Peçanha Arqt. Fernando Santos

Etapas:	Disciplina:	Escala:
PROJETO EXECUTIVO	PAVIMENTAÇÃO URBANA	1/500

Conteúdo da prancha: **LEVANTAMENTO DE TAMPÕES - ESTRADA DO RIO GRANDE**

Nome da prancha: **MED-00211-AC-PE-01-F07-R00**



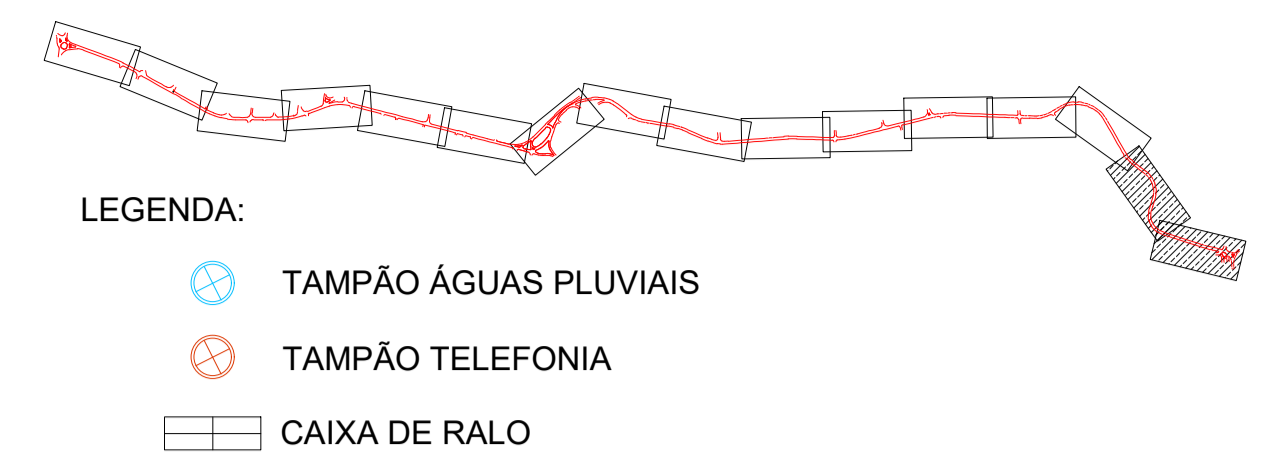
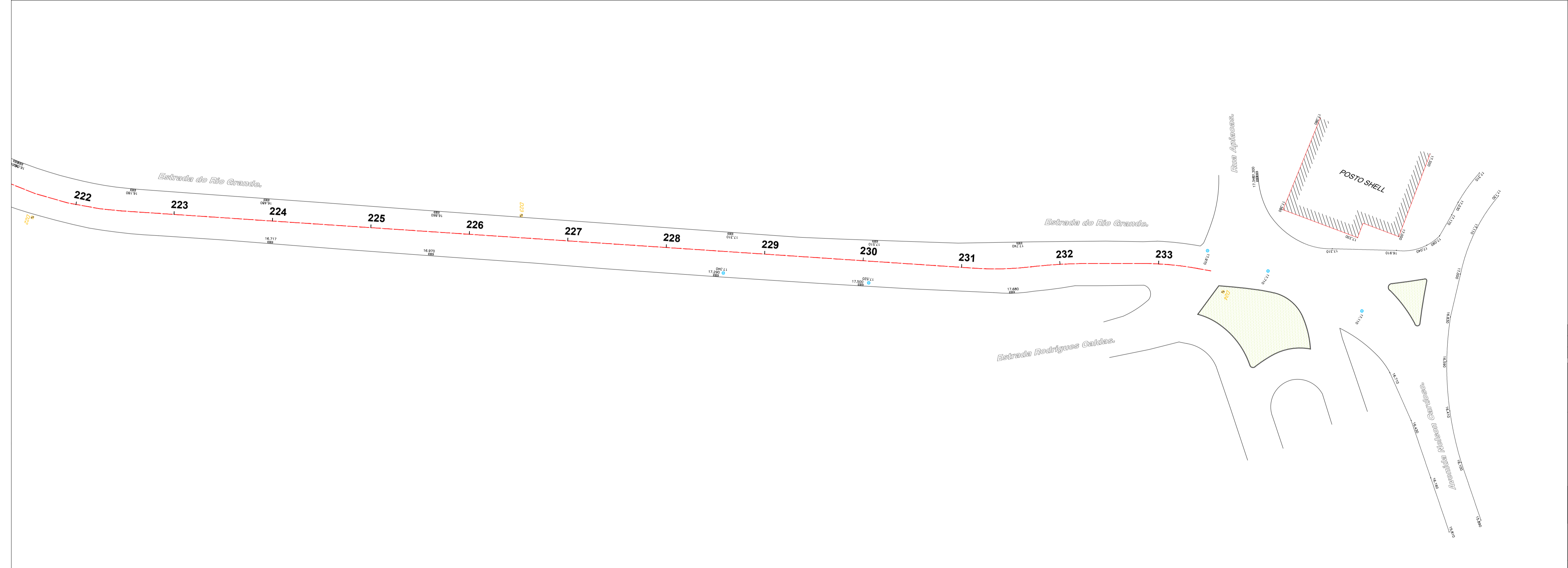
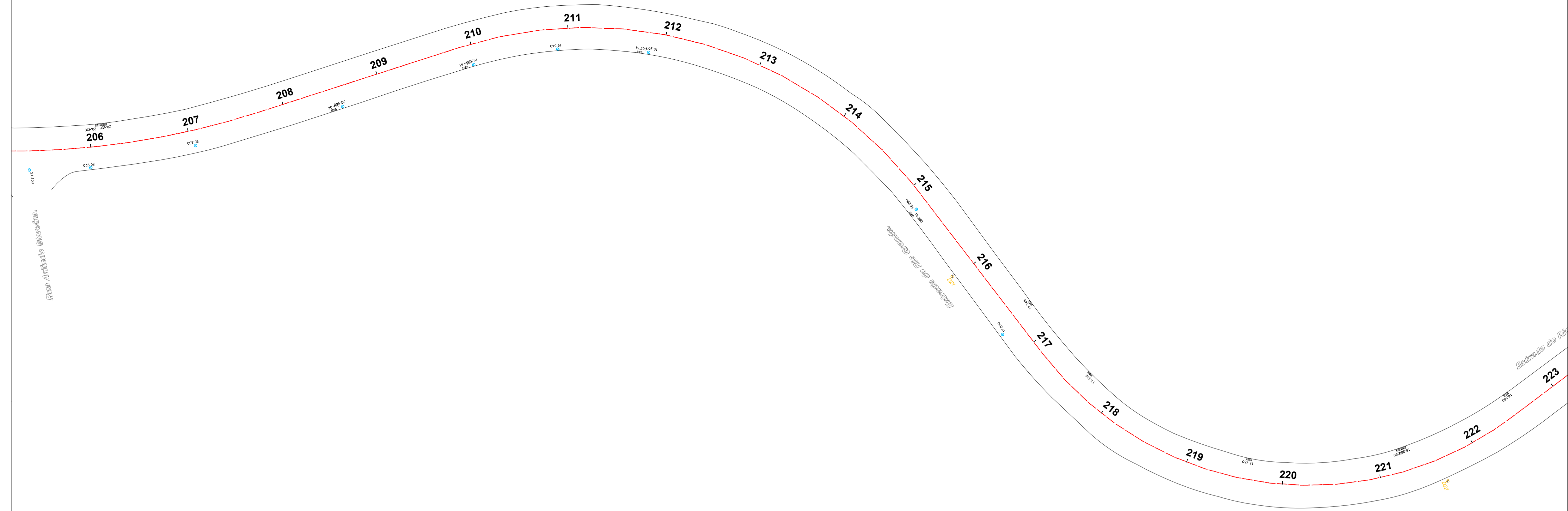

RESUMO				
TIPO	RESPONSÁVEL	QUANTIDADE		
		S/INT.	LEVANTAR	TROCAR
Cx de Ralo	Prefeitura	20	-	-
Tampão Águas Pluviais	Prefeitura	5	3	-
Tampão Telefonía	Concessionária	-	-	-

ESTRADA DO RIO GRANDE (EST. 207 a 232)						
ESTACA	BORDO	TIPO	RESPONSÁVEL	QUANTIDADE		
				S/INT.	LEVANTAR	TROCAR
208 + 10,00	Dir.	Cx de Ralo	Prefeitura	1		
208 + 11,00	Dir.	Tampão Águas Pluviais	Prefeitura	1		
209 + 18,00	Dir.	Cx de Ralo	Prefeitura	1		
210	Dir.	Tampão Águas Pluviais	Prefeitura	1		
210 + 18,00	Dir.	Tampão Águas Pluviais	Prefeitura		1	
211 + 17,50	Dir.	Cx de Ralo	Prefeitura	1		
211 + 18,50	Dir.	Tampão Águas Pluviais	Prefeitura	1		
215 + 5,00	Dir.	Tampão Águas Pluviais	Prefeitura		1	
215 + 5,00	Dir.	Cx de Ralo	Prefeitura	1		
216 + 15,50	Dir.	Tampão Águas Pluviais	Prefeitura		1	
216 + 15,50	Esqu.	Cx de Ralo	Prefeitura	1		
217 + 14,00	Esqu.	Cx de Ralo	Prefeitura	1		
219 + 13,00	Esqu.	Cx de Ralo	Prefeitura	1		
221 + 7,00	Esqu.	Cx de Ralo	Prefeitura	1		
221 + 8,00	Esqu.	Cx de Ralo	Prefeitura	1		
222 + 12,00	Esqu.	Cx de Ralo	Prefeitura	1		
223 + 18,80	Esqu.	Cx de Ralo	Prefeitura	1		
224 + 0,00	Dir.	Cx de Ralo	Prefeitura	1		
225 + 13,00	Esqu.	Cx de Ralo	Prefeitura	1		
225 + 13,00	Dir.	Cx de Ralo	Prefeitura	1		
228 + 11,00	Dir.	Cx de Ralo	Prefeitura	1		
228 + 12,00	Dir.	Tampão Águas Pluviais	Prefeitura	1		
228 + 12,00	Esqu.	Cx de Ralo	Prefeitura	1		
230 + 0,00	Dir.	Cx de Ralo	Prefeitura	1		
230 + 1,00	Dir.	Tampão Águas Pluviais	Prefeitura	1		
230 + 1,00	Esqu.	Cx de Ralo	Prefeitura	1		
231 + 12,00	Dir.	Cx de Ralo	Prefeitura	1		
231 + 12,00	Esqu.	Cx de Ralo	Prefeitura	1		

5ª MEDIÇÃO		
DESCRIÇÃO	LEVANTADOS	TROCADOS
TAMPÕES	29	20
GRELHAS	10	0

01	14/06/2020	DPA	Para execução
00	13/05/2020	DPA	Emissão inicial

Empresa: **DIMENSIONAL ENGENHARIA**
 Rua Sete de Setembro, 98, gr. 605, Centro
 Rio de Janeiro - RJ. CEP: 20.050-002
 Tel.: 55 21 2220-0368
 dimensional@dimensionalengenharia.com

Certificações:
 Empresa Signatária do Pacto pela Integridade e Contra a Corrupção
Nível A

Identificação:	Contratante:
00.211	SMIHC

Empreendimento:
PAVIMENTA RIO AP - 4

Endereço:
ESTR. DA LIGAÇÃO, 1397 - TAQUARA/RJ

Sector: Profissionais responsáveis:
 Eng. Vínicius Benevides Téc. Vínicius Singello
 Eng. Osvaldo Peçanha
 Arqt. Fernando Santos

Etapa:	Disciplina:	Escala:
PROJETO EXECUTIVO	PAVIMENTAÇÃO URBANA	1/500

Conteúdo da prancha:
LEVANTAMENTO DE TAMPÕES - ESTRADA DO RIO GRANDE

Nome da prancha:
MED-00211-AC-PE-01-F08-R00



PRESTAÇÃO DE SERVIÇOS DE RECUPERAÇÃO DOS PAVIMENTOS NOS LOGRADOUROS
RELACIONADOS NA ÁREA DA AP – 4 – PROGRAMA PAVIMENTARIO

MAPAS DE DISTÂNCIA MÉDIA DE TRANSPORTE



DS
BM

DS
[Signature]

DS
[Signature]

DS
[Signature]

SECRETARIA MUNICIPAL DE INFRAESTRUTURA, HABITAÇÃO E CONSERVAÇÃO - SMIHC



Obra/Serviço: **SERVIÇOS DE RECUPERAÇÃO DOS PAVIMENTOS NOS LOGRADOUROS RELACIONADOS NA ÁREA DA AP4 - PROGRAMA PAVIMENTARIO**
 Código: **6.150**
 Processo: **0006/300.120/2020** Contrato: **024/2020**
 Empresa: **DIMENSIONAL ENGENHARIA LTDA.**

DISTÂNCIA MÉDIA DE TRANSPORTE DA MASSA ASFALTICA

Estrada do Gabinal					Distância Média (Km)	Distância Interna no Canteiro (Km)	Distância Total (Km)
Distância - Faixa 1 (Km)		Distância - Faixa 2 (Km)					
Ida	Volta	Ida	Volta				
9,70	9,00	-	-	9,35	0,30	9,65	

Trajetos para Faixa 1 - Ida

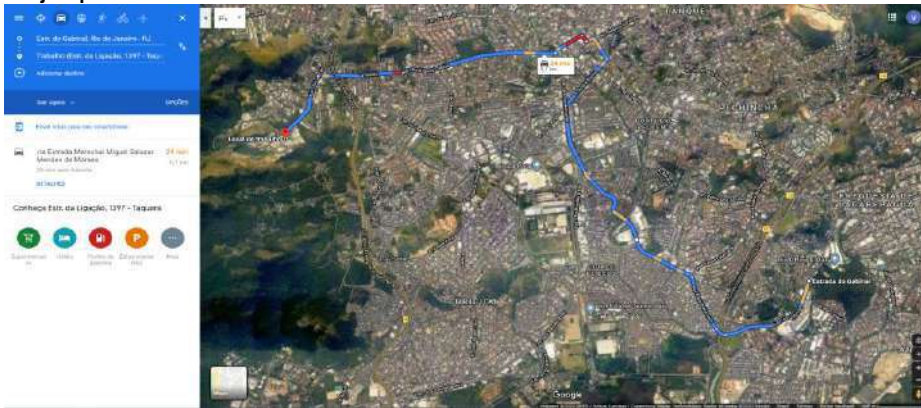

Trajetos para Faixa 1 - Volta



SECRETARIA MUNICIPAL DE INFRAESTRUTURA, HABITAÇÃO E CONSERVAÇÃO - SMIHC



Obra/Serviço: **SERVIÇOS DE RECUPERAÇÃO DOS PAVIMENTOS NOS LOGRADOUROS RELACIONADOS NA ÁREA DA AP4 - PROGRAMA PAVIMENTARIO**
 Código: **6.150**
 Processo: **0006/300.120/2020** Contrato: **024/2020**
 Empresa: **DIMENSIONAL ENGENHARIA LTDA.**

DISTÂNCIA MÉDIA DE TRANSPORTE DA FRESAGEM

Estrada do Gabinal					Distância Média (Km)	Distância Interna no Canteiro (Km)	Distância Total (Km)
Distância - Faixa 1 (Km)		Distância - Faixa 2 (Km)					
Ida	Volta	Ida	Volta				
8,20	7,80	-	-	8,00	-	8,00	

Trajetos para Faixa 1 - Ida

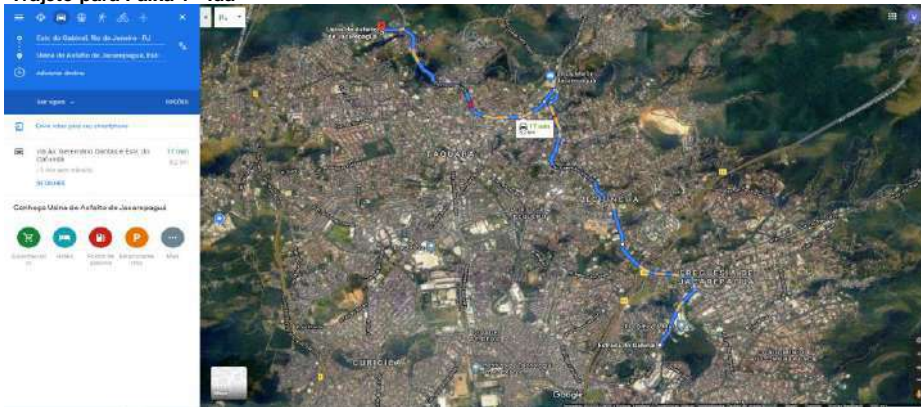

Trajetos para Faixa 1 - Volta



SECRETARIA MUNICIPAL DE INFRAESTRUTURA, HABITAÇÃO E CONSERVAÇÃO - SMIHC



Obra/Serviço: **SERVIÇOS DE RECUPERAÇÃO DOS PAVIMENTOS NOS LOGRADOUROS RELACIONADOS NA ÁREA DA AP4 - PROGRAMA PAVIMENTARIO**
 Código: **6.150**
 Processo: **0006/300.120/2020** Contrato: **024/2020**
 Empresa: **DIMENSIONAL ENGENHARIA LTDA.**

DISTÂNCIA MÉDIA DE TRANSPORTE DA FRESAGEM

BOTA-ESPERA						
Distância - Faixa 1 (Km)		Distância - Faixa 2 (Km)		Distância Média (Km)	Distância Interna no Canteiro (Km)	Distância Total (Km)
Ida	Volta	Ida	Volta			
3,90	4,70	-	-	4,30	-	4,30

Trajetos para Faixa 1 - Ida



Trajetos para Faixa 1 - Volta



PRESTAÇÃO DE SERVIÇOS DE RECUPERAÇÃO DOS PAVIMENTOS NOS LOGRADOUROS
RELACIONADOS NA ÁREA DA AP – 4 – PROGRAMA PAVIMENTARIO

PROJETO EXECUTIVO



DS
BM

DS

DS

DS



PREFEITURA DA CIDADE DO RIO DE JANEIRO
SECRETARIA MUNICIPAL DE INFRAESTRUTURA, HABITAÇÃO E CONSERVAÇÃO.
SUBSECRETARIA DE CONSERVAÇÃO E TÉCNICA OPERACIONAL
COORDENADORIA DE TECNOLOGIA DE PAVIMENTAÇÃO
GERÊNCIA DE PROJETO DE REABILITAÇÃO DO PAVIMENTO

PROGRAMA PAVIMENTA RIO
ASFALTO LEGAL

AP-04 - RP-4.1-JACAREPAGUÁ

BAIRRO :FREGUESIA
E CIDADE DE DEUS

PLANILHA DEMONSTRATIVA RESUMIDA E ESTIMATIVA DE QUANTIDADES DE PAVIMENTAÇÃO

04-ESTRADA DO GABINAL			AV. GEREMÁRIO DANTAS				RUA EDGARD WERNECK							
Área do pavimento acabado	Início (km)	Final (km)	Extensão (m)	Largura (m)	Numero de faixas	Área (m ²)	Numero " N "	SOLUÇÃO INDICADA		Dadm	Dc	Reforço Calculado		
SH-04-01	0,00 0,37		AV. GEREMÁRIO DANTAS				INICIO DA PISTA SENTIDO DUPLO							
	0,00	0,37	369,05	9,79	3,00	3.611,45	7,23E+07	FS(4) + BINDER(5) + CAPA (5)		42,34	65,89	10,05		
SH-04-02	0,37 1,47		INICIO DA PISTA SENTIDO DUPLO				ENTRADA DA VIAÇÃO REDENTOR							
	0,37	1,47	1.097,00	10,50	2,00	11.518,50	4,13E+07	FS(4) + H(5)		46,72	46,81	2,60		
SH-04-03	1,47 2,12		ENTRADA DA VIAÇÃO REDENTOR				AV. TEN. CEL MUNIZ DE ARAGÃO							
	1,47	2,12	657,75	10,13		6.664,05	4,13E+07	FS(4) + H(5)		46,72	46,24	0,38		
SH-04-04	2,12 2,32		AV. TEN. CEL MUNIZ DE ARAGÃO				RUA EDGARD WERNECK							
	2,12	2,32	196,60	15,00		2.949,00	2,89E+07	FS(4) + H(5)		49,75	35,93	-4,51		
SH-04-05	0,00 0,25		ACESSO AO RIO SHOPPING				ESTRADA DE JACAREPAGUÁ							
	0,00	0,25	251,35	14,00		3.518,90	3,13E+07							
Interseções e ramos 15%						4.239,29		FS(4) + H(5)						
			2.571,75									m ² 32.501,19		
DISCRIMINAÇÃO	INICIO	FIM			ESPESSURA (cm)	ÁREA (m ²)	APLICAÇÃO (%)	VOLUME (m ³)	DENSIDADE TAXAS	CBUQ (t)	DMT (km)	MT (txkm)	UNIDADE	QUANTIDADE
Espeçura de fresagem			SH-04-01		5,000	3.611,45	100,00	180,57	2,35 t/m ³					
Espeçura do reforço (Binder)			SH-04-01		5,000	3.611,45	100,00	180,57	2,35 t/m ³	424,35				
Espeçura do reforço (Capa)			SH-04-01		5,000	3.611,45	100,00	180,57	2,35 t/m ³	424,35				
Espeçura de fresagem			SH-04-02		4,000	11.518,50	100,00	460,74	2,35 t/m ³					
Espeçura do reforço			SH-04-02		5,000	11.518,50	100,00	575,93	2,35 t/m ³	1.353,42				
Espeçura de fresagem			SH-04-03		4,000	6.664,05	100,00	266,56	2,35 t/m ³					
Espeçura do reforço			SH-04-03		5,000	6.664,05	100,00	333,20	2,35 t/m ³	783,03				

DS
BM

DS
[Signature]

DS
[Signature]

DS
[Signature]



PREFEITURA DA CIDADE DO RIO DE JANEIRO
SECRETARIA MUNICIPAL DE INFRAESTRUTURA, HABITAÇÃO E CONSERVAÇÃO.
SUBSECRETARIA DE CONSERVAÇÃO E TÉCNICA OPERACIONAL
COORDENADORIA DE TECNOLOGIA DE PAVIMENTAÇÃO
GERÊNCIA DE PROJETO DE REABILITAÇÃO DO PAVIMENTO

PROGRAMA PAVIMENTA RIO
ASFALTO LEGAL

AP-04 - RP-4.1-JACAREPAGUÁ

BAIRRO :FREGUESIA
E CIDADE DE DEUS

PLANILHA DEMONSTRATIVA RESUMIDA E ESTIMATIVA DE QUANTIDADES DE PAVIMENTAÇÃO

04-ESTRADA DO GABINAL			AV. GEREMÁRIO DANTAS				RUA EDGARD WERNECK							
Área do pavimento acabado	Início (km)	Final (km)	Extensão (m)	Largura (m)	Numero de faixas	Área (m ²)	Numero " N "	SOLUÇÃO INDICADA		Dadm	Dc	Reforço Calculado		
SH-04-01	0,00 0,37		369,05	9,79	3,00	3.611,45	7,23E+07	FS(4) + BINDER(5) + CAPA (5)		42,34	65,89	10,05		
SH-04-02	0,37 1,47		1.097,00	10,50	2,00	11.518,50	4,13E+07	FS(4) + H(5)		46,72	46,81	2,60		
SH-04-03	1,47 2,12		657,75	10,13		6.664,05	4,13E+07	FS(4) + H(5)		46,72	46,24	0,38		
SH-04-04	2,12 2,32		196,60	15,00		2.949,00	2,89E+07	FS(4) + H(5)		49,75	35,93	-4,51		
SH-04-05	0,00 0,25		251,35	14,00		3.518,90	3,13E+07							
Interseções e ramos 15%			2.571,75			4.239,29		FS(4) + H(5)				m ² 32.501,19		
DISCRIMINAÇÃO	INICIO	FIM			ESPESSURA (cm)	ÁREA (m ²)	APLICAÇÃO (%)	VOLUME (m ³)	DENSIDADE TAXAS	CBUQ (t)	DMT (km)	MT (txkm)	UNIDADE	QUANTIDADE
Espessura de fresagem			SH-04-04		4,000	2.949,00	100,00	117,96	2,35 t/m ³					
Espessura do reforço			SH-04-04		5,000	2.949,00	100,00	147,45	2,35 t/m ³	346,51				
Espessura de fresagem			SH-04-05		4,000	3.518,90	100,00	140,76	2,35 t/m ³					
Espessura do reforço			SH-04-05		5,000	3.518,90	100,00	175,95	2,35 t/m ³	413,47				
Espessura de fresagem			Interseções e ramos 15%		4,000	2.119,64	50,00	84,79	2,35 t/m ³					
Espessura do reforço			Interseções e ramos 15%		5,000	4.239,29	100,00	211,96	2,35 t/m ³	498,12				
RESUMO DAS QUANTIDADES														
FRESAGEM								1.251,38						
RECOMPOSIÇÃO CBUQ										0,00				
REFORÇO CBUQ										4.243,23				
Prazos Previsto						Produção Média Diária	FRESAGEM	100 m ³	1.251,38	12,5 dias úteis				
							CBUQ	180 t	4.243,23	23,6 dias úteis				

RIO PREFEITURA		PREFEITURA DA CIDADE DO RIO DE JANEIRO Secretaria Municipal de Infraestrutura, Habitação e Conservação Subsecretaria de Conservação Técnico-Operacional Coordenadoria Geral de Engenharia e Conservação DECRETO N.º 14.574 DE 07 DE FEVEREIRO DE 1996 - ANEXO I					
BOLETIM DE DESEMPENHO (PARTE A)							
ORGÃO: COORDENADORIA GERAL DE ENGENHARIA E CONSERVAÇÃO		N.º DO PROCESSO : 06/300.120/2020		EMPRESA: DIMENSIONAL ENGENHARIA LTDA		N.º DO CONTRATO : 24/2020	
OBRA: Serviços de Recuperação dos Pavimentos nos Logradouros Relacionados na Área da AP4 - Programa PAVIMENTARIO							
FISCAIS: João Adolpho da Silva Júnior		MATRÍCULA: 11/241.313-6		MEDIÇÃO : 5ª			
Maurício Gonçalves de A. Graça		11/119.129-5		ETAPA : 3ª - Interm.			
Susana Viana Bittencourt		11/268.112-0		N.º BOLETIM : 5			
ITENS							CONCEITO
1	EQUIPAMENTOS, FERRAMENTAS E EPI					MÉDIA DO ITEM	2,88
Estado de conservação e adequação							3,0
Disponibilidade de equipamentos e ferramentas p/ atender aos serviços							3,0
Utilização de EPI							3,0
Utilização de uniforme padronizado e outros itens aplicáveis							2,5
2	PESSOAL					MÉDIA DO ITEM	3,00
Quantidade de profissionais e de categorias, necessários aos serviços contratados							3,0
Experiência e desempenho dos profissionais envolvidos							3,0
Respeito às normas de segurança no trabalho							3,0
Desempenho de engenheiro residente							3,0
Outros itens aplicáveis							n/a
3	INSTALAÇÕES E SINALIZAÇÃO					MÉDIA DO ITEM	3,00
Adequação, padronização e conservação das instalações de apoio técnico e administrativo							n/a
Organização da obra							3,0
Higiene e adequação das instalações							n/a
Placas de identificação e sinalização preventiva da obra e outros itens aplicáveis							3,0
4	CRONOGRAMA FÍSICO – DESENVOLVIMENTO DA OBRA					MÉDIA DO ITEM	3,00
Andamento da etapa do cronograma							3,0
Atendimento aos prazos para medições e/ou medições							3,0
Cumprimento do prazo contratual							3,0
Outros itens aplicáveis							n/a
5	QUALIDADE DOS SERVIÇOS E MATERIAIS					MÉDIA DO ITEM	2,75
Atendimento às especificações dos projetos							2,5
Respeito às normas técnicas vigentes							3,0
Nível de atendimento às condições pré-estipuladas no edital, proposta e contrato							2,5
Qualidade e armazenamento dos materiais							3,0
Implantação de sistema de Gestão de Qualidade / Outros itens aplicáveis							n/a
6	ATENDIMENTO A FISCALIZAÇÃO					MÉDIA DO ITEM	2,88
Atendimento às melhorias e modificações solicitadas							3,0
Preenchimento correto do diário de obras							2,5
Qualidade dos relatórios fotográficos e/ou cadastro de obras							3,0
Presteza no atendimento às solicitações da fiscalização e outros itens aplicáveis							3,0
ÍNDICE DE DESEMPENHO DE ETAPA (IDE)							2,92
CONCEITO EXCELENTE =3 BOM =2 FRACO =1 PÉSSIMO = 0							
OBSERVAÇÃO : OUTROS ITENS APLICAVEIS (FOI UTILIZADO O VERSO DA FOLHA? Sim. []) Os funcionários se apresentam uniformizados corretamente (no entanto, foram identificados alguns com o uniforme fora do padrão) e utilizando equipamentos de segurança. Os materiais e equipamentos utilizados, na maioria das vezes, estão disponíveis para pronta utilização, porém não apresentam os adesivos de identificação e apresentam bom estado de conservação. O engenheiro responsável e o grupo de profissionais alocados para execução dos serviços está qualificado para executá-los nos padrões exigidos. Os dispositivos de sinalização são utilizados corretamente. Os serviços estão rigorosamente alinhados ao cronograma definido no contrato. Os serviços estão sendo executados em acordo às normas vigentes, sendo na maioria das vezes, compatíveis com as definições do edital e nos casos em que isso não ocorre o resultado final é obtido satisfatoriamente. Finalmente, no aspecto do atendimento à fiscalização, o preenchimento do diário de obras carece de algumas melhorias.							
DATA :		ASSINATURA DA FISCALIZAÇÃO :				EMPRESA :	
RESUMO DO BOLETIM DE DESEMPENHO (PARTE B)							
ORGÃO: COORDENADORIA GERAL DE ENGENHARIA E CONSERVAÇÃO		N.º DO PROCESSO : 06/300.120/2020		EMPRESA: DIMENSIONAL ENGENHARIA LTDA		N.º DO CONTRATO : 24/2020	
OBRA: Serviços de Recuperação dos Pavimentos nos Logradouros Relacionados na Área da AP4 - Programa PAVIMENTARIO							
FISCAIS: João Adolpho da Silva Júnior		MATRÍCULA: 11/241.313-6		MEDIÇÃO : 5ª			
Maurício Gonçalves de A. Graça		11/119.129-5		ETAPA : 3ª - Interm.			
Susana Viana Bittencourt		11/268.112-0		N.º BOLETIM : 5			
EQUIPAM. FERR. EPI	PESSOAL	INSTALAÇÕES	CRONOGR. FÍSICO	QUAL. SERV. MATERIAIS	ATENDIMENTO A FISCALIZ.	IDE - ÍNDICE DE DESEMPENHO	2,92
2,88	3,00	3,00	3,00	2,75	2,88		
DATA :		ASSINATURA DO SUPERIOR IMEDIATO :					

CONFORME DECRETO "N" Nº 14574 DE 07/02/1996 PUBLICADO NO D.O. - RIO Nº 225 DE 08/02/1996



PREFEITURA
CIDADE DO RIO DE JANEIRO
 Secretaria Municipal de Infraestrutura, Habitação e Conservação
 Subsecretaria de Conservação Técnico-operacional
 Coordenadoria Geral de Engenharia e Conservação

ORGÃO: COORDENADORIA GERAL DE ENGENHARIA E CONSERVAÇÃO
EMPRESA: DIMENSIONAL ENGENHARIA LTDA

OBRA: Serviços de Recuperação dos Pavimentos nos Logradouros Relacionados na Área da AP4 -

FISCAIS: João Adolpho da Silva Júnior 11/241.313-6
 Maurício Gonçalves de A. Graça 11/119.129-5
 Susana Viana Bittencourt 11/268.112-0

PROCESSO: 06/300.120/2020 **MEDIÇÃO:** 1ª

CONTRATO: 24/2020 **ETAPA:** 1ª - Interm.

N.º BOLETIM: 1

Apresentação dos Elementos Determinados pela Resolução nº 169 de 20/03/1980

LOGRADOURO	ITEM	01	02	03	04	05	06	07	08	09	10
	CÓDIGO	MT04050050	MT14050300	TC04050700	TC09050150	TC09050700	SC04050850	SC04100050	SC04100300	SC09050900	SC09051100
	UNIDADE	m3	m3	t.Km	t	t	m3	un	m3	h	h
AP4 01 Estrada do Rio Grande		-	-	12.019,4448	94,0200	470,1250	-	-	-	277,5000	555,0000
99 Geral		-	-	-	-	-	-	-	-	-	-
TOTAL		-	-	12.019,4448	94,0200	470,1250	-	-	-	277,5000	555,0000



PREFEITURA
CIDADE DO RIO DE JANEIRO
 Secretaria Municipal de Infraestr.
 Subsecretaria de Conservação Té
 Coordenadoria Geral de Engenharia

ORGÃO: COORDENADORIA GERAL DE ENGENHARIA E C
EMPRESA: DIMENSIONAL ENGENHARIA LTDA

OBRA: Serviços de Recuperação dos Pavimentos nos
 Logradouros Relacionados na Área da AP4 -

FISCAIS: João Adolpho da Silva Júnior 11/241.313-6
 Maurício Gonçalves de A. Graça 11/119.129-5
 Susana Viana Bittencourt 11/268.112-0

PROCESSO: 06/300.120/2020 **MEDIÇÃO:** 1ª

CONTRATO: 24/2020 **ETAPA:** 1ª - Interm.

N.º BOLETIM: 1

Apresentação dos Elementos Determinados pela Reso

LOGRADOURO	ITEM	11	12	13	14	15	16	17	18	19	20
	CÓDIGO	SC09051200	SC09051450	SC09100100	SC09100150	SC14050400	SC14050425	SC14100050	SC34050040	SC34050050	DR34050250
	UNIDADE	h	h	h	h	m3	m3	m2	un	un	un
01 Estrada do Rio Grande		-	2.775,0000	-	277,5000	135,3960	135,3960	84,0000	-	-	-
99 Geral		-	-	-	-	-	-	-	-	-	-
TOTAL		-	2.775,0000	-	277,5000	135,3960	135,3960	84,0000	-	-	-

DS
BM

DS
[Assinatura]

DS
[Assinatura]

DS
[Assinatura]



PREFEITURA
CIDADE DO RIO DE JANEIRO
 Secretaria Municipal de Infraestr.
 Subsecretaria de Conservação Té
 Coordenadoria Geral de Engenharia

ORGÃO: COORDENADORIA GERAL DE ENGENHARIA E C
EMPRESA: DIMENSIONAL ENGENHARIA LTDA

OBRA: Serviços de Recuperação dos Pavimentos nos
 Logradouros Relacionados na Área da AP4 -

FISCAIS: João Adolpho da Silva Júnior 11/241.313-6
 Maurício Gonçalves de A. Graça 11/119.129-5
 Susana Viana Bittencourt 11/268.112-0

PROCESSO : 06/300.120/2020 **MEDIÇÃO :** 1ª

CONTRATO : 24/2020 **ETAPA :** 1ª - Interm.

N.º BOLETIM : 1

Apresentação dos Elementos Determinados pela Reso

LOGRADOURO	ITEM	CÓDIGO	21	22	23	24	25	26	27	28	29	30
			BP09050050	BP09050100	BP09050300	BP09050400	BP09050600	BP09050700	BP14050060	BP19300050	ET04050400	ET04200050
			t	t	t	m2	m2	m2	m3	m	m3	m3
AP 4	01 Estrada do Rio Grande		1.517,3200	-	1.517,3200	10.886,5800	-	-	727,1434	-	-	-
	99 Geral		-	-	-	-	-	-	-	-	-	-
TOTAL			1.517,3200	-	1.517,3200	10.886,5800	-	-	727,1434	-	-	-



PREFEITURA
CIDADE DO RIO DE JANEIRO
 Secretaria Municipal de Infraestr.
 Subsecretaria de Conservação Té
 Coordenadoria Geral de Engenharia

ORGÃO: COORDENADORIA GERAL DE ENGENHARIA E C
EMPRESA: DIMENSIONAL ENGENHARIA LTDA

OBRA: Serviços de Recuperação dos Pavimentos nos
 Logradouros Relacionados na Área da AP4 -

FISCAIS: João Adolpho da Silva Júnior 11/241.313-6
 Maurício Gonçalves de A. Graça 11/119.129-5
 Susana Viana Bittencourt 11/268.112-0

PROCESSO : 06/300.120/2020 **MEDIÇÃO :** 1ª

CONTRATO : 24/2020 **ETAPA :** 1ª - Interm.

N.º BOLETIM : 1

Apresentação dos Elementos Determinados pela Reso

LOGRADOURO	ITEM	31	32	33	34	35	36	37	38	39	40
	CÓDIGO	ET04200200	ET04250403	EQ04050062	EQ04050312	EQ14050380	EQ14050386	EQ44050059	EQ44050100	EQ44050106	EQ44050600
	UNIDADE	m3	m3	un.mes	un.mes	h	h	h.dam	h	h	h
01 Estrada do Rio Grande		-	-	1,5000	1,5000	388,5000	166,5000	555,0000	388,5000	166,5000	194,2500
99 Geral		-	-	-	-	-	-	-	-	-	-
TOTAL		-	-	1,5000	1,5000	388,5000	166,5000	555,0000	388,5000	166,5000	194,2500

DS
BM

DS
[Assinatura]

DS
[Assinatura]

DS
[Assinatura]



PREFEITURA
CIDADE DO RIO DE JANEIRO
 Secretaria Municipal de Infraestr.
 Subsecretaria de Conservação Té
 Coordenadoria Geral de Engenharia

ORGÃO: COORDENADORIA GERAL DE ENGENHARIA E C
EMPRESA: DIMENSIONAL ENGENHARIA LTDA

OBRA: Serviços de Recuperação dos Pavimentos nos
 Logradouros Relacionados na Área da AP4 -

FISCAIS: João Adolpho da Silva Júnior 11/241.313-6
 Maurício Gonçalves de A. Graça 11/119.129-5
 Susana Viana Bittencourt 11/268.112-0

PROCESSO: 06/300.120/2020 **MEDIÇÃO:** 1ª

CONTRATO: 24/2020 **ETAPA:** 1ª - Interm.

N.º BOLETIM: 1

Apresentação dos Elementos Determinados pela Reso

LOGRADOURO	ITEM	41	42	43	44	45	46	47	48	49	50
	CÓDIGO	EQ44050606	ST74050300	ST74050450	AD14100050	AD14100300	AD14150401	AD14150750	AD19250210	AD19250310	AD24050200
	UNIDADE	h	m2	m2	t	t.Km	un.mes	un.mes	un	m2	un.mes
01 Estrada do Rio Grande		83,2500	1,2990	-	54,0470	167,5457	4,5000	-	-	-	-
99 Geral		-	-	-	108,0940	5.199,3214	-	-	35,0000	8,4000	67,5000
TOTAL		83,2500	1,2990	-	162,1410	5.366,8671	4,5000	-	35,0000	8,4000	67,5000



PREFEITURA
CIDADE DO RIO DE JANEIRO
 Secretaria Municipal de Infraestr.
 Subsecretaria de Conservação Té
 Coordenadoria Geral de Engenharia

ORGÃO: COORDENADORIA GERAL DE ENGENHARIA E C
EMPRESA: DIMENSIONAL ENGENHARIA LTDA

OBRA: Serviços de Recuperação dos Pavimentos nos
 Logradouros Relacionados na Área da AP4 -

FISCAIS: João Adolpho da Silva Júnior 11/241.313-6
 Maurício Gonçalves de A. Graça 11/119.129-5
 Susana Viana Bittencourt 11/268.112-0

PROCESSO: 06/300.120/2020 **MEDIÇÃO:** 1ª

CONTRATO: 24/2020 **ETAPA:** 1ª - Interm.

N.º BOLETIM: 1

Apresentação dos Elementos Determinados pela Reso

LOGRADOURO	ITEM	51	52	53	54	55	56	57	58	59	60
	CÓDIGO	AD24050250	AD24050300	AD24050450	AD39050086	AD39050116	AD39050134	IE00027107	IE00027108	IE00027109	IE00027110
	UNIDADE	un.mes	un.mes	m	h	h	h	t	t	t	t
01 Estrada do Rio Grande		-	-	-	-	277,5000	-	-	-	-	-
99 Geral		52,5000	-	-	555,0000	555,0000	555,0000	-	-	-	-
TOTAL		52,5000	-	-	555,0000	832,5000	555,0000	-	-	-	-



PREFEITURA
CIDADE DO RIO DE JANEIRO
 Secretaria Municipal de Infraestrutura, Habitação e Conservação
 Subsecretaria de Conservação Técnico-operacional
 Coordenadoria Geral de Engenharia e Conservação

ORGÃO: COORDENADORIA GERAL DE ENGENHARIA E CONSERVAÇÃO	N.º DO PROCESSO : 06/300.120/2020	
EMPRESA: DIMENSIONAL ENGENHARIA LTDA	N.º DO CONTRATO : 24/2020	
OBRA: Serviços de Recuperação dos Pavimentos nos Logradouros Relacionados na Área da AP4 - Programa PAVIMENTARIO		
FISCAIS: João Adolpho da Silva Júnior	MATRÍCULA: 11/241.313-6	MEDIÇÃO : 1ª
Maurício Gonçalves de A. Graça	11/119.129-5	ETAPA : 1ª - Interm.
Susana Viana Bittencourt	11/268.112-0	N.º BOLETIM : 1

RELATÓRIO FOTOGRÁFICO DE MEDIÇÃO



Estrada do Rio Grande
Recapeamento com CBUQ



Estrada do Rio Grande
Espalhamento de CBUQ com vibro acabadora



Estrada do Rio Grande
Acabamento com rastilheiro



Estrada do Rio Grande
Compactação com rolo de pneus



PREFEITURA
CIDADE DO RIO DE JANEIRO
Secretaria Municipal de Infraestrutura, Habitação e Conservação
Subsecretaria de Conservação Técnico-operacional
Coordenadoria Geral de Engenharia e Conservação

ORGÃO: COORDENADORIA GERAL DE ENGENHARIA E CONSERVAÇÃO **N.º DO PROCESSO :** 06/300.120/2020
EMPRESA: DIMENSIONAL ENGENHARIA LTDA **N.º DO CONTRATO :** 24/2020
OBRA: Serviços de Recuperação dos Pavimentos nos Logradouros Relacionados na Área da AP4 - Programa PAVIMENTARIO

FISCAIS: João Adolpho da Silva Júnior **MATRÍCULA:** 11/241.313-6 **MEDIÇÃO :** 1ª
Maurício Gonçalves de A. Graça 11/119.129-5 **ETAPA :** 1ª - Interm.
Susana Viana Bittencourt 11/268.112-0 **N.º BOLETIM :** 1

RELATÓRIO FOTOGRÁFICO DE MEDIÇÃO



Estrada do Rio Grande
Corte mecânico com fresadora



Estrada do Rio Grande
Pintura de Ligação



Estrada do Rio Grande
Operação de tráfego



Estrada do Rio Grande
Pré-marcação da sinalização horizontal



PREFEITURA
CIDADE DO RIO DE JANEIRO
 Secretaria Municipal de Infraestrutura, Habitação e Conservação
 Subsecretaria de Conservação Técnico-operacional
 Coordenadoria Geral de Engenharia e Conservação

ORGÃO: COORDENADORIA GERAL DE ENGENHARIA E CONSERVAÇÃO **N.º DO PROCESSO :** 06/300.120/2020
EMPRESA: DIMENSIONAL ENGENHARIA LTDA **N.º DO CONTRATO :** 24/2020
OBRA: Serviços de Recuperação dos Pavimentos nos Logradouros Relacionados na Área da AP4 -
 Programa PAVIMENTARIO
FISCAIS: João Adolpho da Silva Júnior **MATRÍCULA:** 11/241.313-6 **MEDIÇÃO :** 1ª
 Maurício Gonçalves de A. Graça 11/119.129-5 **ETAPA :** 1ª - Interm.
 Susana Viana Bittencourt 11/268.112-0 **N.º BOLETIM :** 1

RELATÓRIO FOTOGRÁFICO DE MEDIÇÃO



Estrada do Rio Grande
Corte mecânico com fresadora



Estrada do Rio Grande
Limpeza com equipe de apoio



Estrada do Rio Grande
Limpeza com minicarregadeira



Estrada do Rio Grande
Substituição de Base _ Remendo profundo



PREFEITURA
CIDADE DO RIO DE JANEIRO
Secretaria Municipal de Infraestrutura, Habitação e Conservação
Subsecretaria de Conservação Técnico-operacional
Coordenadoria Geral de Engenharia e Conservação

ORGÃO: COORDENADORIA GERAL DE ENGENHARIA E CONSERVAÇÃO **N.º DO PROCESSO :** 06/300.120/2020
EMPRESA: DIMENSIONAL ENGENHARIA LTDA **N.º DO CONTRATO :** 24/2020
OBRA: Serviços de Recuperação dos Pavimentos nos Logradouros Relacionados na Área da AP4 - Programa PAVIMENTARIO

FISCAIS: João Adolpho da Silva Júnior **MATRÍCULA:** 11/241.313-6 **MEDIÇÃO :** 1ª
Maurício Gonçalves de A. Graça 11/119.129-5 **ETAPA :** 1ª - Interm.
Susana Viana Bittencourt 11/268.112-0 **N.º BOLETIM :** 1

RELATÓRIO FOTOGRÁFICO DE MEDIÇÃO



Estrada do Rio Grande
Abertura de juntas _ Remendo profundo



Estrada do Rio Grande
Compactação com rolo de chapa _ Remendo profundo



Estrada do Rio Grande
Chapa de Aço



Estrada do Rio Grande
Banheiro químico



**PREFEITURA
DA CIDADE DO RIO DE JANEIRO**
Secretaria Municipal de Infraestrutura, Habitação e Conservação
Subsecretaria de Conservação Técnico-operacional

Sr. Coordenador Geral da IH/SUBCONSERV/CGEC,

A Comissão de fiscalização do contrato nº 024/2020, objeto do processo 06/300.120/2020 – “**Serviços de Recuperação dos Pavimentos nos Logradouros Relacionados na Área da AP4 – Programa PAVIMENTARIO**”, referente à 01ª medição, 01ª etapa (intermediária), no período de 28/04/2020 a 13/05/2020, informa que o valor desta medição foi utilizado integralmente na área da AP4.

- **AP4** – R\$ 1.015.972,01 (Um milhão, quinze mil, novecentos e setenta e dois reais e um centavo).

Valor total dos serviços nesta etapa: R\$ 1.015.972,01 (Um milhão, quinze mil, novecentos e setenta e dois reais e um centavo).

Rio de Janeiro, de de 2020

JOÃO ADOLPHO DA SILVA JUNIOR
Mat. 11/241.313-6

MAURÍCIO G. DE ALENCASTRO GRAÇA
Mat. 11/119.129-5

SUSANA VIANA BITTENCOURT
Mat. 11/268.112-0

DS
BM

DS
[Handwritten Signature]

DS
[Handwritten Signature]

DS
[Handwritten Signature]



**PREFEITURA
DA CIDADE DO RIO DE JANEIRO**
Secretaria Municipal de Infraestrutura, Habitação e Conservação
Subsecretaria de Conservação Técnico-operacional

DECLARAÇÃO

Declaramos a adequada aplicação das ferramentas, equipamentos próprios e materiais de construção, nos termos do art. 2º, do Decreto Rio nº 43.189/2017, na presente medição (01ª etapa intermediária, 01ª medição), do contrato 024/2020, processo instrutivo 06/300.120/2020 da empresa DIMENSIONAL ENGENHARIA LTDA.

Rio de Janeiro, de de 2020

JOÃO ADOLPHO DA SILVA JUNIOR

Mat. 11/241.313-6

MAURÍCIO G. DE ALENCASTRO GRAÇA

Mat. 11/119.129-5

SUSANA VIANA BITTENCOURT

Mat. 11/268.112-0

DS
BM

DS
A

DS
L

DS
A

PLANILHA DE COMPARAÇÃO ENTRE A MEDIÇÃO ENCAMINHADA PELA FISCALIZAÇÃO E PELA DIMENSIONAL ENGENHARIA
MEDIÇÃO 5 - ETAPA 3 INTERMEDIÁRIA

ITEM	CÓDIGO	ESPECIFICAÇÃO	UNID.	R\$ UNIT C/ BDI	DIMENSIONAL		FISCALIZAÇÃO		DIFERENÇAS	
					QUANT.	VALOR TOTAL (R\$)	QUANT.	VALOR TOTAL (R\$)	QUANT.	VALOR TOTAL (R\$)
1	MT 04.05.0050 (f)	ESCAVAÇÃO MANUAL DE VALA EM MATERIAL DE 1ª CATEGORIA (AREIA, ARGILA OU PICARRA), ATÉ 1,50M, EXCLUSIVE ESCORAMENTO E ESGOTAMENTO.(DESONERADO)	M3	28,77	-	-	-	-	-	-
2	MT 14.05.0300 (f)	REATERRO DE VALA, COM PÓ-DE-PEDRA, COMPACTADO MANUALMENTE, INCLUSIVE FORNECIMENTO DO MATERIAL.(DESONERADO)	M3	106,89	-	-	-	-	-	-
3	TC 04.05.0700 (f)	TRANSPORTE DE CARGA DE QUALQUER NATUREZA; EXCLUSIVE AS DESPESAS DE CARGA E DESCARGA TANTO DE ESPERA DO CAMINHÃO COMO DO SERVENTE OU EQUIPAMENTO AUXILIAR, EM MEDIA VELOCIDADE (VM=40KM/H), EM CAMINHÃO BASCULANTE A ÓLEO DIESEL, COM CAPACIDADE ÚTIL DE 17T.(DESONERADO)	T.KM	0,49	-	-	47.867,89	23.455,26	47.867,89	23.455,26
4	TC 09.05.0150 (f)	CARGA MANUAL E DESCARGA MECÂNICA DE MATERIAL À GRANEL (AGREGADOS, PEDRA-DE-MÃO, PARALELOS, TERRA E ESCOMBRO), COMPREENDENDO OS TEMPOS PARA CARGA, DESCARGA E MANOBRAS DO CAMINHÃO BASCULANTE A ÓLEO DIESEL, COM CAPACIDADE ÚTIL DE 8T, EMPREGANDO 2 SERVENTES NA CARGA.(DESONERADO)	T	19,28	-	-	115,11	2.219,32	115,11	2.219,32
5	TC 09.05.0700 (f)	DISPOSIÇÃO FINAL DE MATERIAIS E RESÍDUOS DE OBRAS EM LOCAIS DE OPERAÇÃO E DISPOSIÇÃO FINAL APROPRIADOS, AUTORIZADOS E/OU LICENCIADOS PELOS ÓRGÃOS DE LICENCIAMENTO E DE CONTROLE AMBIENTAL, MEDIDA POR TONELADA TRANSPORTADA, SENDO COMPROVADA CONFORME LEGISLAÇÃO PERTINENTE.(DESONERADO)	T	15,96	-	-	575,56	9.185,97	575,56	9.185,97
6	SC 04.05.0850 (f)	DEMOLIÇÃO MANUAL DE CONCRETO SIMPLES COM EMPILHAMENTO LATERAL DENTRO DO CANTEIRO DO SERVIÇO.(DESONERADO)	M3	198,35	-	-	-	-	-	-
7	SC 04.10.0050 (f)	ARRANCAMENTO DE TAMPÃO DE FERRO FUNDIDO (TAMPA E COLAR).(DESONERADO)	UN	46,37	20,00	927,40	20,00	927,40	-	-
8	SC 04.10.0300 (f)	DEMOLIÇÃO, COM EQUIPAMENTO DE AR COMPRIMIDO, DE PISOS OU PAVIMENTO DE CONCRETO ARMADO, INCLUSIVE AFASTAMENTO LATERAL DENTRO DE CANTEIRO DE SERVIÇOS.(DESONERADO)	M3	215,50	-	-	-	-	-	-
9	SC 09.05.0900 (f)	MARTELETEIRO (INCLUSIVE ENCARGOS SOCIAIS).(DESONERADO)	H	19,86	370,00	7.348,20	185,00	3.674,10	(185,00)	(3.674,10)
10	SC 09.05.1100 (f)	OPERADOR DE MÁQUINAS EM CONSTRUÇÃO CIVIL (INCLUSIVE ENCARGOS SOCIAIS).(DESONERADO)	H	22,32	370,00	8.258,40	370,00	8.258,40	-	-
11	SC 09.05.1200 (f)	PEDREIRO (INCLUSIVE ENCARGOS SOCIAIS).(DESONERADO)	H	21,38	370,00	7.910,60	370,00	7.910,60	-	-
12	SC 09.05.1450 (f)	SERVENTE (INCLUSIVE ENCARGOS SOCIAIS).(DESONERADO)	H	14,38	2.775,00	39.904,50	1.850,00	26.603,00	(925,00)	(13.301,50)
13	SC 09.10.0100 (f)	OPERADOR DE TRÁFEGO, NÍVEL JUNIOR, COM TODO O SEU EPI, COLETE, CAPA, BONÉ, APITO.(INCLUSIVE ENCARGOS SOCIAIS).(DESONERADO)	H	14,69	-	-	-	-	-	-
14	SC 09.10.0150 (f)	OPERADOR DE TRÁFEGO, NÍVEL SÊNIOR, COM TODO O SEU EPI, COLETE, CAPA, BONÉ, APITO.(INCLUSIVE ENCARGOS SOCIAIS).(DESONERADO)	H	17,87	185,00	3.305,95	185,00	3.305,95	-	-
15	SC 14.05.0400 (f)	PÓ-DE-PEDRA, INCLUSIVE TRANSPORTE ATÉ 20KM. FORNECIMENTO.(DESONERADO)	M3	59,90	100,97	6.048,10	165,76	9.929,14	64,79	3.881,04
16	SC 14.05.0425 (f)	BRITA Nº 0, INCLUSIVE TRANSPORTE ATÉ 20KM. FORNECIMENTO.(DESONERADO)	M3	104,50	100,97	10.551,36	165,76	17.322,12	64,79	6.770,76
17	SC 14.10.0050 (A)	CHAPA DE AÇO DE 3/4", PARA PASSAGEM DE VEÍCULOS SOBRE VALAS, COMPREENDENDO COLOCAÇÃO, USO E RETIRADA, MEDIDA PELA ÁREA DA CHAPA EM CADA APLICAÇÃO, INCLUSIVE MOBILIZAÇÃO, TRANSPORTE, CARGA E DESCARGA E O TRAVAMENTO COM GRAMPOS.(DESONERADO)	M2	755,29	157,50	118.958,17	157,50	118.958,17	-	-
18	SC 34.05.0040 (A)	LEVANTAMENTO OU REBAIXAMENTO DE GRELHA DE CAIXA DE RALO SOBRE FAIXA DE ROLAMENTO, CONSIDERANDO DEMOLIÇÃO DE CAMADA DE ASFALTO E CONCRETO, MOVIMENTAÇÃO E CONCRETAGEM, INCLUSIVE TRANSPORTE DE MATERIAL E BOTA FORA DO MATERIAL EXCEDENTE.(DESONERADO)	UN	160,84	10,00	1.608,40	10,00	1.608,40	-	-
19	SC 34.05.0050 (B)	LEVANTAMENTO OU REBAIXAMENTO DE TAMPÃO SOBRE FAIXA DE ROLAMENTO, CONSIDERANDO DEMOLIÇÃO DE CAMADA DE ASFALTO E CONCRETO, MOVIMENTAÇÃO E CONCRETAGEM, INCLUSIVE TRANSPORTE DE MATERIAL E BOTA FORA DO MATERIAL EXCEDENTE.(DESONERADO)	UN	220,04	29,00	6.381,16	29,00	6.381,16	-	-
20	DR 34.05.0250 (f)	TAMPÃO DE FERRO FUNDIDO COMPLETO, ARTICULADO, PESADO, DE 0,60M DE DIÂMETRO, TIPO AVENIDA, ASSENTADO COM ARGAMASSA DE CIMENTO E AREIA NO TRAÇO 1:4 EM VOLUME. FORNECIMENTO E ASSENTAMENTO.(DESONERADO)	UN	416,22	20,00	8.324,40	20,00	8.324,40	-	-
21	BP 09.05.0050 (A)	CONCRETO BETUMINOSO USINADO A QUENTE, PARA CAMADA INTERMEDIÁRIA (BINDER), DE ACORDO COM AS ESPECIFICAÇÕES DA PCRJ; EXCLUSIVE TRANSPORTE DA USINA PARA A PISTA E ESPALHAMENTO DA MISTURA.(DESONERADO)	T	279,99	189,73	53.122,50	232,00	64.957,68	42,27	11.835,18
22	BP 09.05.0100 (A)	CONCRETO BETUMINOSO USINADO A QUENTE, PARA CAMADA DE ROLAMENTO, DE ACORDO COM AS ESPECIFICAÇÕES DA PCRJ; EXCLUSIVE TRANSPORTE DA USINA PARA A PISTA E ESPALHAMENTO DA MISTURA.(DESONERADO)	T	374,18	-	-	-	-	-	-
23	BP 09.05.0300 (f)	ESPALHAMENTO COM VIBRO ACABADORA CONVENCIONAL E COMPACTAÇÃO MECÂNICA DE QUALQUER TIPO DE CONCRETO ASFÁLTICO USINADO A QUENTE, EXECUTADO DE ACORDO COM AS ESPECIFICAÇÕES DA PCRJ, EXCLUSIVE OS MATERIAIS.(DESONERADO)	T	3,46	320,41	1.108,62	232,00	802,72	(88,41)	(305,90)
24	BP 09.05.0400 (B)	PINTURA DE LIGAÇÃO, INCLUSIVE LIMPEZA DO TRECHO A SER TRABALHADO.(DESONERADO)	M2	2,31	17.496,44	40.416,77	17.496,45	40.416,79	0,01	0,02
25	BP 09.05.0600 (A)	MICRO REVESTIMENTO ASFÁLTICO A FRIO, COM EMPREGO DE EMULSÃO MODIFICADA COM POLÍMEROS, ADITIVO DE CONTROLE DE ROMPIMENTO, ABERTURA AO TRÁFEGO NO MÁXIMO EM 2H, CONSUMO POR M2 ENTRE 10KG A 12KG, EM UMA ÚNICA CAMADA, COM EMPREGO DA FAIXA III OU IV DA ISSA. O PREÇO INCLUI TODOS OS MATERIAIS, EQUIPAMENTOS, MÃO DE OBRA, EXECUÇÃO E TRANSPORTE. O MICRO REVESTIMENTO ASFÁLTICO A FRIO DEVERÁ ATENDER AS ESPECIFICAÇÕES DA ISSA OU DO DNER.(DESONERADO)	M2	9,65	-	-	-	-	-	-
26	BP 09.05.0700 (A)	REVESTIMENTO DE CONCRETO ASFÁLTICO, COM POLÍMERO, USINADO A QUENTE, COM 5CM DE ESPESSURA, EXECUTADO COM VIBROACABADORA COM CONTROLE ELETRÔNICO E MESA EXTENSIVA DE NO MÍNIMO 7M, CONFORME ESPECIFICAÇÕES DA PREFEITURA DA CIDADE DO RIO DE JANEIRO.(DESONERADO)	M2	53,64	15.619,32	837.820,32	15.619,32	837.820,32	-	-
27	BP 14.05.0060 (A)	CORTE MECÂNICO COM FRESADORA À FRIO, EM CONCRETO ASFÁLTICO, EM ZONA URBANA COM INTERFERÊNCIAS, INCLUSIVE COLETA DO MATERIAL EM CAMINHÃO BASCULANTE, EXCLUSIVE TRANSPORTE DO MATERIAL.(DESONERADO)	M3	137,11	630,95	86.510,00	919,76	126.108,40	288,81	39.598,40
28	BP 19.30.0050 (f)	LEVANTAMENTO E REASSENTAMENTO DE MEIO-FIO.(DESONERADO)	M	48,28	-	-	-	-	-	-
29	ET 04.05.0400 (B)	MATERIAIS PARA CONFEÇÃO DE CONCRETO ESTRUTURAL DOSADO PARA UMA RESISTÊNCIA CARACTERÍSTICA À COMPRESSÃO (FCK) MÍNIMO DE 20MPA, INCLUSIVE PERDAS. FORNECIMENTO.(DESONERADO)	M3	239,04	5,32	1.271,69	5,30	1.266,91	(0,02)	(4,78)
30	ET 04.20.0050 (A)	PREPARO MANUAL DE CONCRETO, COMPREENDENDO A MISTURA E O AMASSAMENTO, EXCLUSIVE MATERIAIS.(DESONERADO)	M3	102,83	5,32	547,05	5,30	544,99	(0,02)	(2,06)
31	ET 04.20.0200 (f)	PREPARO MECÂNICO DE CONCRETO, COMPREENDENDO A MISTURA E O AMASSAMENTO EM BETONEIRA, EXCLUSIVE MATERIAIS, CONSIDERANDO PRODUÇÃO NORMAL.(DESONERADO)	M3	52,55	-	-	-	-	-	-
32	ET 04.25.0403 (A)	LANÇAMENTO DE CONCRETO EM PEÇAS SEM ARMADURA, INCLUSIVE A COLOCAÇÃO, O ADENSAMENTO E O ACABAMENTO, EXCLUSIVE O TRANSPORTE (TC 05.10.0050), CONSIDERANDO A PRODUÇÃO NORMAL.(DESONERADO)	M3	41,69	5,32	221,79	5,30	220,95	(0,02)	(0,84)
33	EQ 04.05.0062 (C)	CAMINHÃO BASCULANTE, CAPACIDADE DE 5M3, COM MOTORISTA, MATERIAL DE OPERAÇÃO, MATERIAL DE MANUTENÇÃO E LICENCIAMENTO, COM AS SEGUINTE ESPECIFICAÇÕES MÍNIMAS: MOTOR DIESEL DE 208CV. CUSTO MENSAL.(DESONERADO)	UN.MÊS	8.744,69	1,00	8.744,69	1,00	8.744,69	-	-
34	EQ 04.05.0312 (B)	CAMINHÃO CARROCERIA FIXA, CAPACIDADE DE 3,5T, COM MOTORISTA, MATERIAL DE OPERAÇÃO, MATERIAL DE MANUTENÇÃO E LICENCIAMENTO, COM AS SEGUINTE ESPECIFICAÇÕES MÍNIMAS: MOTOR DIESEL DE 85CV. CUSTO MENSAL.(DESONERADO)	UN.MÊS	8.784,89	1,00	8.784,89	1,00	8.784,89	-	-
35	EQ 14.05.0380 (f)	MINICARREGADEIRA, COM OPERADOR, MATERIAL DE OPERAÇÃO E MATERIAL DE MANUTENÇÃO, E AS SEGUINTE ESPECIFICAÇÕES MÍNIMAS: MOTOR DIESEL DE 50CV, PESO DE OPERAÇÃO DE 2,5T, CAPACIDADE DE OPERAÇÃO DE 680KG, FORÇA DE DESAGREGAÇÃO DE 1.400KGF, ALTURA DE DESCARGA DE 2,3M. CUSTO HORÁRIO PRODUTIVO.(DESONERADO)	H	84,64	259,00	21.921,76	259,00	21.921,76	-	-
36	EQ 14.05.0386 (f)	MINICARREGADEIRA, COM OPERADOR E AS SEGUINTE ESPECIFICAÇÕES MÍNIMAS: MOTOR DIESEL DE 50CV, PESO DE OPERAÇÃO DE 2,5T, CAPACIDADE DE OPERAÇÃO DE 680KG, FORÇA DE DESAGREGAÇÃO DE 1.400KGF, ALTURA DE DESCARGA DE 2,3M. CUSTO HORÁRIO IMPRODUTIVO (MOTOR DESLIGADO).(DESONERADO)	H	32,87	111,00	3.648,57	111,00	3.648,57	-	-
37	EQ 44.05.0059 (f)	MANGUEIRA PARA COMPRESSOR DE AR, DUAS LONAS, DIÂMETRO DE 3/4". CUSTO HORÁRIO CORRIDO POR DECÂMETRO.(DESONERADO)	H.DAM	0,09	370,00	33,30	370,00	33,30	-	-
38	EQ 44.05.0100 (B)	COMPRESSOR DE AR, PORTÁTIL E REBOCÁVEL, SEM OPERADOR, COM MATERIAL DE OPERAÇÃO E MATERIAL DE MANUTENÇÃO, COM AS SEGUINTE ESPECIFICAÇÕES MÍNIMAS: MOTOR DIESEL DE 40CV, PRESSÃO DE TRABALHO DE 102PSI, DESCARGA LIVRE DE 170PCM. CUSTO HORÁRIO PRODUTIVO.(DESONERADO)	H	64,07	259,00	16.594,13	259,00	16.594,13	-	-

PLANILHA DE COMPARAÇÃO ENTRE A MEDIÇÃO ENCAMINHADA PELA FISCALIZAÇÃO E PELA DIMENSIONAL ENGENHARIA
MEDIÇÃO 5 - ETAPA 3 INTERMEDIÁRIA

ITEM	CÓDIGO	ESPECIFICAÇÃO	UNID.	R\$ UNIC/ BDI	DIMENSIONAL		FISCALIZAÇÃO		DIFERENÇAS	
					QUANT.	VALOR TOTAL (R\$)	QUANT.	VALOR TOTAL (R\$)	QUANT.	VALOR TOTAL (R\$)
39	EQ 44.05.0106 (f)	COMPRESSOR DE AR, PORTÁTIL E REBOCÁVEL, SEM OPERADOR, COM AS SEGUINTEES ESPECIFICAÇÕES MÍNIMAS: MOTOR DIESEL DE 40CV, PRESSÃO DE TRABALHO DE 102PSI, DESCARGA LIVRE DE 170PCM. CUSTO HORÁRIO IMPRODUTIVO (MOTOR DESLIGADO),(DESONERADO)	H	5,65	111,00	627,15	111,00	627,15	-	-
40	EQ 44.05.0600 (A)	ROMPEDOR PNEUMÁTICO, PESO DE 32,6KG, COM MATERIAL DE MANUTENÇÃO, EXCLUSIVE O OPERADOR, PONTEIRO E MANGUEIRA, COM AS SEGUINTEES ESPECIFICAÇÕES MÍNIMAS: CONSUMO DE AR DE 38,8L/S, FREQUÊNCIA DE IMPACTOS 1110 IMPACTOS/MIN. CUSTO HORÁRIO PRODUTIVO.(DESONERADO)	H	1,79	129,50	231,80	129,50	231,80	-	-
41	EQ 44.05.0606 (f)	ROMPEDOR PNEUMÁTICO, PESO DE 32,6KG, EXCLUSIVE O OPERADOR, PONTEIRO E MANGUEIRA, COM AS SEGUINTEES ESPECIFICAÇÕES MÍNIMAS: CONSUMO DE AR DE 38,8L/S, FREQUÊNCIA DE IMPACTOS 1110 IMPACTOS/MIN. CUSTO HORÁRIO IMPRODUTIVO (MOTOR DESLIGADO),(DESONERADO)	H	1,19	55,50	66,04	55,50	66,04	-	-
42	ST 74.05.0300 (A)	SINALIZAÇÃO HORIZONTAL COM MASSA TERMOPLÁSTICA, APLICADA POR ASPERSÃO, CONFORME ESPECIFICAÇÃO CET-RIO, EM PROJETOS ACIMA DE 400M2.(DESONERADO)	M2	34,42	-	-	-	-	-	-
43	ST 74.05.0450 (A)	SINALIZAÇÃO HORIZONTAL COM MASSA TERMOPLÁSTICA, APLICADA POR EXTRUSÃO, EM PROJETOS ACIMA DE 150M2, CONFORME ESPECIFICAÇÕES DA CET-RIO.(DESONERADO)	M2	63,77	-	-	-	-	-	-
44	AD 14.10.0050 (f)	CARGA E DESCARGA DE EQUIPAMENTOS PESADOS EM CARRETAS, EXCLUSIVE O CUSTO HORÁRIO DO EQUIPAMENTO, DURANTE A OPERAÇÃO.(DESONERADO)	T	38,86	54,05	2.100,26	108,09	4.200,53	54,05	2.100,27
45	AD 14.10.0300 (f)	TRANSPORTE DE EQUIPAMENTOS PESADOS EM CARRETAS, EXCLUSIVE A CARGA E DESCARGA E O CUSTO HORÁRIO DOS EQUIPAMENTOS TRANSPORTADOS.(DESONERADO)	T.KM	1,62	521,55	844,91	216,19	350,22	(305,37)	(494,69)
46	AD 14.15.0401 (B)	CAMINHONETA DE SERVIÇO, CAPACIDADE DE 7 PASSAGEIROS OU 600 KG, COM MOTORISTA, MATERIAL DE OPERAÇÃO E MATERIAL DE MANUTENÇÃO, COM AS SEGUINTEES ESPECIFICAÇÕES MÍNIMAS: A GASOLINA DE 83CV, AUTONOMIA DE 3000 KMMÉS. CUSTO MENSAL.(DESONERADO)	UN.MÉS	5.396,73	2,00	10.793,46	2,00	10.793,46	-	-
47	AD 14.15.0750 (B)	VEÍCULO DE SERVIÇO, MOTOR 1.0, COM AR CONDICIONADO, DIREÇÃO HIDRÁULICA, RÁDIO, INCLUSIVE COMBUSTÍVEL, SEGURO, LUBRIFICAÇÃO, MANUTENÇÃO, LICENCIAMENTO, QUILOMETRAGEM LIVRE, SEM MOTORISTA. CUSTO MENSAL.(DESONERADO)	UN.MÉS	4.248,99	3,00	12.746,97	-	-	(3,00)	(12.746,97)
48	AD 19.25.0210 (f)	PLACA DE SINALIZAÇÃO PARA OBRA NA VIA PÚBLICA, TIPO CAVALETE ARTICULADO, CONFECCIONADO EM CHAPA PET 2,4MM, FUNDO, TEXTOS E SÍMBOLOS EM VINIL AUTO ADESIVO, ESTRUTURA EM AÇO TRATADO A BASE DE WASH PRIMER, PINTADO PELO PROCESSO ELETROSTÁTICO, NAS DIMENSÕES DE 0,60M X 1,00M. FORNECIMENTO.(DESONERADO)	UN	612,93	10,00	6.129,30	10,00	6.129,30	-	-
49	AD 19.25.0310 (f)	PLACA DE IDENTIFICAÇÃO DE OBRA PÚBLICA, CONFECCIONADO EM CHAPA DE PET 2,0MM, FUNDO, TEXTOS E SÍMBOLOS EM VINIL AUTO ADESIVO E ESTRUTURA DE REQUADRO, SUPORTE ESTRUTURADO EM PEÇA DE MADEIRA SERRADA DE (7,5 X 7,5)CM PINTADO, INCLUSIVE TRANSPORTE. FORNECIMENTO E COLOCAÇÃO.(DESONERADO)	M2	415,07	-	-	-	-	-	-
50	AD 24.05.0200 (f)	ALUGUEL DE CAVALETE PLÁSTICO UNIVERSAL DE POLIETILENO DE ALTO IMPACTO, NA COR BRANCA, COM PAINÉIS DE FITA REFLETIVA NA DIMENSÕES (1,15X0,61)M, PERMITINDO ADAPTAÇÃO DE ATÉ 2 PISCAS ALERTAS E PLACAS DE SINALIZAÇÕES DIVERSAS, DE ACORDO COM O MANUAL DO DNSR E CET-RIO, COM MAIS ACESSÓRIOS, INCLUINDO 1 PISCA ALERTA, PRIMEIRA COLOCAÇÃO E RETIRADA NO FINAL DA OBRA.(DESONERADO)	UN.MÉS	55,33	45,00	2.489,85	45,00	2.489,85	-	-
51	AD 24.05.0250 (f)	ALUGUEL DE CONE CANALIZADOR EMPILHÁVEL T-TOPDE DE ALTA DENSIDADE DE POLIETILENO INQUEBRÁVEL, COM 1,06M DE ALTURA E 0,33M DE FAIXA REFLETIVA COM BASE DE BORRACHA REMOVÍVEL, PERMITINDO PRESTAÇÃO DE PISCA ALERTA, DE ACORDO COM O MANUAL DO DNSR E CET-RIO, COM MAIS ACESSÓRIOS, INCLUINDO MANUTENÇÃO, COLOCAÇÃO E RETIRADA NO FINAL DA OBRA, EXCLUINDO O PISCA ALERTA.(DESONERADO)	UN.MÉS	51,07	35,00	1.787,45	35,00	1.787,45	-	-
52	AD 24.05.0300 (A)	ALUGUEL DE PISCA ALERTA PARA ADAPTAÇÃO EM CONES CANALIZADORES E CAVALETES.(DESONERADO)	UN.MÉS	38,99	-	-	-	-	-	-
53	AD 24.05.0450 (A)	ROLO DE TELA PLÁSTICA, NAS DIMENSÕES DE (60X1,20)M, NA COR LARANJA, SENDO UTILIZADA 2 VEZES. FORNECIMENTO.(DESONERADO)	M	0,73	-	-	-	-	-	-
54	AD 39.05.0086 (f)	TÉCNICO DE NÍVEL MÉDIO (INCLUSIVE ENCARGOS SOCIAIS).(DESONERADO)	H	17,53	462,50	8.107,62	185,00	3.243,05	(277,50)	(4.864,57)
55	AD 39.05.0116 (f)	ENCARREGADO (INCLUSIVE ENCARGOS SOCIAIS).(DESONERADO)	H	27,49	462,50	12.714,12	370,00	10.171,30	(92,50)	(2.542,82)
56	AD 39.05.0134 (f)	ENGENHEIRO, ARQUITETO OU GEÓLOGO SÊNIOR (INCLUSIVE ENCARGOS SOCIAIS).(DESONERADO)	H	185,76	-	-	185,00	34.365,60	185,00	34.365,60
57	IE 00.02.7107(f)	MISTURA BETUMINOSA TIPO "GAP GRADED", UTILIZANDO LIGANTE DE ASFALTO-BORRACHA E BRITA 1, ESPALHAMENTO E COMPACTAÇÃO, COM RESULTADO DE "GRIP TEST" (ASTM) MAIOR QUE 0,60, EXCLUSIVE FORNECIMENTO DO LIGANTE, USINAGEM E TRANSPORTE DA MASSA (DESONERADO)	T	59,61	-	-	-	-	-	-
58	IE 00.02.7108(f)	MISTURA BETUMINOSA TIPO "OPEN GRADED", UTILIZANDO LIGANTE DE ASFALTO-BORRACHA E BRITA 1, ESPALHAMENTO E COMPACTAÇÃO, COM RESULTADO DE "GRIP TEST" (ASTM) MAIOR QUE 0,75 E RUÍDO MENOR QUE 97 dB, EXCLUSIVE FORNECIMENTO DO LIGANTE, USINAGEM E TRANSPORTE DA MASSA (DESONERADO)	T	59,27	-	-	-	-	-	-
59	IE 00.02.7109(f)	MISTURA BETUMINOSA UTILIZANDO BMB, TIPO "OPEN GRADE" OU "GAP GRADED", CONSIDERANDO APENAS USINAGEM. (DESONERADO)	T	72,15	-	-	-	-	-	-
60	IE 00.02.7110(f)	PRODUÇÃO DE LIGANTE MODIFICADO DE ASFALTO-BORRACHA (BMB) "IN SITU" TIPO "FIELD BLEND", COM UTILIZAÇÃO DE BORRACHA RECICLADA COM POLÍMERO, NA PROPORÇÃO DE 20%, DE PÓ DE BORRACHA EM PESO, EM CONFORMIDADE COM ASTM 6114, ASTM D8 E COM A RESOLUÇÃO 19/2005 DE 11/7/2005 DA ANP (DESONERADO)	T	3.273,93	-	-	-	-	-	-
SUBTOTAL POSSÍVEL MEDIR						1.358.911,65		1.454.385,24		95.473,59

ITENS A SEREM PROPOSTOS EM RERRA (SUJEITOS A APROVAÇÃO)

ITEM	CÓDIGO	ESPECIFICAÇÃO	UNID.	R\$ UNIC/ BDI	DIMENSIONAL		FISCALIZAÇÃO		DIFERENÇAS	
					QUANT.	VALOR TOTAL (R\$)	QUANT.	VALOR TOTAL (R\$)	QUANT.	VALOR TOTAL (R\$)
61	MT 09.05.0050 (f)	ESCAVAÇÃO MECÂNICA, EM MATERIAL DE 1ª CATEGORIA (AREIA, ARGILA OU PICARRA), UTILIZANDO RETRO-ESCAVADEIRA.(DESONERADO)	M3	6,55	168,29	1.102,40	276,27	1.806,80	107,98	704,40
62	MT 14.05.0100 (f)	COMPACTAÇÃO DE ATERRRO EM CAMADAS DE 15CM, COM MAÇO.(DESONERADO)	M3	40,26	-	-	276,27	11.128,15	276,27	11.128,15
63	TC 09.05.0350 (f)	CARGA E DESCARGA MECÂNICA, COM PÁ-CARREGADEIRA E CAMINHÃO BASCULANTE A ÓLEO DIESEL, CONSIDERADAS PARA O CAMINHÃO A ESPERA, MANOBRA, CARGA E DESCARGA E QUANTO À CARREGADEIRA, ESPERA E OPERAÇÃO.(DESONERADO)	T	1,20	634,11	761,98	1.374,92	1.636,14	740,81	874,16
64	SC 09.05.1350 (f)	RASTILHEIRO (INCLUSIVE ENCARGOS SOCIAIS).(DESONERADO)	H	19,83	555,00	11.007,15	555,00	11.005,65	-	(1,50)
65	SC 14.05.0050 (f)	ÁGUA COMERCIAL. FORNECIMENTO, EXCLUSIVE TRANSPORTE.(DESONERADO)	M3	13,44	200,00	2.688,31	200,00	2.688,00	-	(0,31)
66	BP 09.05.0550 (f)	REFORÇO OU TRATAMENTO PARA TRINCAMENTOS, COM REVESTIMENTO BETUMINOSO, FEITO COM MANTA DE GEOGRELHA FLEXÍVEL DE POLIÉSTER DE ALTA TENACIDADE OU DE FIBRA DE VIDRO REVESTIDA COM POLÍMERO A ELEVADA TEMPERATURA (MÍNIMO DE 180 °C), COMBINADO COM MANTA NÃO TECIDA ULTRA LEVE, EM FORMA DE GRELHA, COM ABERTURA DE MALHA DE (40X40)MM. MALHA FIXA SEM MOVIMENTAÇÃO RESISTÊNCIA DE 50KN/M, TRANSVERSAL E LONGITUDINAL, ESPECIFICAÇÃO SEGUNDO A NORMA DER-SP-ET-DE-P00/43, COM AS SEGUINTEES ESPECIFICAÇÕES: RESISTÊNCIA A TRAÇÃO >=50KN/M PARA DEFORMAÇÃO <=12% CONFORME NBR 12824; RESISTÊNCIA A FADIGA >=90% DE RESISTÊNCIA RETIDA APÓS 100.000 CICLOS CARGA/DESCARGA E PONTO DE AMOLECIMENTO >180 °C. FORNECIMENTO E COLOCAÇÃO.(DESONERADO)	M2	31,85	262,37	8.356,30	262,38	8.359,42	0,01	3,12
67	EQ 04.05.0615 (B)	CAMINHÃO TANQUE, CAPACIDADE DE 10.000L, COM MOTORISTA, MATERIAL DE OPERAÇÃO E MATERIAL DE MANUTENÇÃO, COM AS SEGUINTEES ESPECIFICAÇÕES MÍNIMAS: MOTOR DIESEL DE 142CV, BOMBA D'ÁGUA E MANGOTE COM 50M DE EXTENSÃO. CUSTO HORÁRIO PRODUTIVO.(DESONERADO)	H	131,97	129,50	17.090,10	129,50	17.100,47	-	10,37

PLANILHA DE COMPARAÇÃO ENTRE A MEDIÇÃO ENCAMINHADA PELA FISCALIZAÇÃO E PELA DIMENSIONAL ENGENHARIA
MEDIÇÃO 5 - ETAPA 3 INTERMEDIÁRIA

ITEM	CÓDIGO	ESPECIFICAÇÃO	UNID.	R\$ UNIT C/ BDI	DIMENSIONAL		FISCALIZAÇÃO		DIFERENÇAS	
					QUANT.	VALOR TOTAL (R\$)	QUANT.	VALOR TOTAL (R\$)	QUANT.	VALOR TOTAL (R\$)
68	EQ 04.05.0621 (A)	CAMINHÃO TANQUE, CAPACIDADE DE 10.000L, COM MOTORISTA, COM AS SEGUINTEES ESPECIFICAÇÕES MÍNIMAS: MOTOR DIESEL DE 142CV, BOMBA D'ÁGUA E MANGOTE COM 50M DE EXTENSÃO. CUSTO HORÁRIO IMPRODUTIVO (MOTOR DESLIGADO).(DESONERADO)	H	22,84	55,50	1.267,74	55,50	1.268,17	-	0,43
69	EQ 19.05.0400 (B)	MÁQUINA DE ABERTURA DE JUNTAS EM CONCRETO, COM OPERADOR, MATERIAL DE OPERAÇÃO E MATERIAL DE MANUTENÇÃO COM AS SEGUINTEES ESPECIFICAÇÕES MÍNIMAS: MOTOR A GASOLINA DE 8.25CV, COM 3600RPM, PARTIDA MANUAL, CHASSIS REFORÇADO, GUARDA PROTETORA PARA ACOMODAR SERRAS DE ATÉ 14", SERRA PARA CONCRETO ESPECIALMENTE DESENVOLVIDA PARA ABERTURA DE JUNTAS DE DILATAÇÃO. CUSTO HORÁRIO PRODUTIVO.(DESONERADO)	H	37,67	55,50	2.090,47	55,50	2.091,24	-	0,77
70	EQ 19.05.0406 (A)	MÁQUINA DE ABERTURA DE JUNTAS EM CONCRETO, COM OPERADOR COM AS SEGUINTEES ESPECIFICAÇÕES MÍNIMAS: MOTOR A GASOLINA DE 8.25CV, COM 3600RPM, PARTIDA MANUAL, CHASSIS REFORÇADO, GUARDA PROTETORA PARA ACOMODAR SERRAS DE ATÉ 14", SERRA PARA CONCRETO ESPECIALMENTE DESENVOLVIDA PARA ABERTURA DE JUNTA DE DILATAÇÃO. CUSTO HORÁRIO IMPRODUTIVO (MOTOR DESLIGADO).(DESONERADO)	H	22,48	129,50	2.911,23	129,50	2.912,45	-	1,22
71	AD 19.05.0500 (f)	ALUGUEL DE BANHEIRO QUIMICO, INCLUINDO TRANSPORTE DE IDA E VOLTA, MANUTENÇÃO E HIGIENIZAÇÃO 3 VEZES POR SEMANA. MODELO LUXO, DIMENSÕES 2,31 X 1,15 X 1,15M.(DESONERADO)	UN.MÊS	1.042,15	2,00	2.084,29	2,00	2.085,68	-	1,39
72	AD 19.15.0050 (f)	CONTAINER ESCRITÓRIO, MODELO PADRÃO, MEDINDO: (6X2,4X2,55)M, EM ESTRUTURA DE AÇO, COMPOSTO POR PISO DE MADEIRA CORRIDA, PAREDES FORRADAS COM COMPENSADO NAVAL, TETO COM ISOLAMENTO TÉRMICO, COM 1 PORTA DE (0,80X2,10)M, 2 BASCULANTES DE (1,20X1,20)M, WC COM PIA, VASO SANITÁRIO E CHUVEIRO, ENTRADA PARA AR CONDICIONADO COM SUPORTE E TOMADA 3P, 2 PONTOS DE ILUMINAÇÃO, 2 TOMADAS ELÉTRICAS, DISTRIBUIÇÃO INTERNA DAS INSTALAÇÕES ELÉTRICAS E HIDRÁULICAS ATÉ O PONTO DE ENTRADA/SAÍDA DA UNIDADE E PESO APROXIMADO DE 2T, EXCLUSIVE CARGA, DESCARGA E TRANSPORTE IDA E VOLTA AO CANTEIRO. ALUGUEL MENSAL.(DESONERADO)	UN.MÊS	425,37	1,00	425,36	1,00	425,64	-	0,28
73	AD 39.05.0068 (f)	APONTADOR (INCLUSIVE ENCARGOS SOCIAIS).(DESONERADO)	H	22,82	462,50	10.554,66	185,00	4.223,55	(277,50)	(6.331,11)
74	AD 39.05.0092 (f)	AUXILIAR DE TOPOGRAFIA - SERVIÇOS DE CAMPO (INCLUSIVE ENCARGOS SOCIAIS).(DESONERADO)	H	20,02	370,00	7.408,92	185,00	3.703,70	(185,00)	(3.705,22)
75	AD 39.05.0212 (f)	TOPÓGRAFO A - SERVIÇOS DE CAMPO E ESCRITÓRIO, COM RESPONSABILIDADE DE DIRIGÍ-LOS (INCLUSIVE ENCARGOS SOCIAIS).(DESONERADO)	H	33,06	185,00	6.116,39	92,50	3.058,97	(92,50)	(3.057,42)
76	TC 09.05.0200 (f)	CARGA MANUAL E DESCARGA MECÂNICA DE MATERIAL A GRANEL (AGREGADOS, PEDRA-DE-MÃO, PARALELOS, TERRA E ESCOMBRO), COMPREENDEDO OS TEMPOS PARA CARGA, DESCARGA E MANOBRAS DO CAMINHÃO BASCULANTE A ÓLEO DIESEL, COM CAPACIDADE ÚTIL DE 8T, EMPREGANDO 4 SERVENTES NA CARGA.(DESONERADO)	T	15,29	60,39	923,47	-	-	(60,39)	(923,47)
77	TC 04.05.0620 (f)	TRANSPORTE DE CARGA DE QUALQUER NATUREZA; EXCLUSIVE AS DESPESAS DE CARGA E DESCARGA TANTO DE ESPERA DO CAMINHÃO COMO DO SERVENTE OU EQUIPAMENTO AUXILIAR, EM VELOCIDADE REDUZIDA (VM=20KM/H), EM CAMINHÃO BASCULANTE A ÓLEO DIESEL, COM CAPACIDADE ÚTIL DE 17T.(DESONERADO)	T.KM	0,99	36.148,21	35.749,73	-	-	(36.148,21)	(35.749,73)
78	AD 19.10.0050 (f)	GALPÃO DE CANTEIRO DE OBRAS, PARA OFICINA E/OU DEPÓSITO, INCLUSIVE O MADEIRAMENTO, A COBERTURA DE TELHA ONDULADA DE FIBROCIMENTO, SEM AMIANTO, DE 6MM DE ESPESSURA, PREPARO DO TERRENO E PISO CIMENTADO.(DESONERADO)	M2	239,10	-	-	-	-	-	-
79	AD 39.05.0218 (A)	VIGIA (INCLUSIVE ENCARGOS SOCIAIS).(DESONERADO)	H	14,70	462,50	6.797,08	-	-	(462,50)	(6.797,08)
80	04.018.0015-A	RECEBIMENTO DE CARGA, DESCARGA E MANOBRAS DE CAMINHÃO BASCULANTE DE 10M3 OU 15T	T	0,89	3.441,81	3.063,21	-	-	(3.441,81)	(3.063,21)
81	EQ 14.05.0461 (A)	PÁ-CARREGADEIRA (CARREGADOR FRONTAL) SOBRE RODAS, CAPACIDADE RASA DE 2,66M3, COM OPERADOR, MATERIAL DE OPERAÇÃO E MATERIAL DE MANUTENÇÃO, COM AS SEGUINTEES ESPECIFICAÇÕES MÍNIMAS: MOTOR DIESEL DE 183,7CV. CUSTO HORÁRIO PRODUTIVO.(DESONERADO)	H	278,75	64,75	18.049,27	-	-	(64,75)	(18.049,27)
82	EQ 14.05.0467 (f)	PÁ-CARREGADEIRA (CARREGADOR FRONTAL) SOBRE RODAS, CAPACIDADE RASA DE 2,66M3, COM OPERADOR, COM AS SEGUINTEES ESPECIFICAÇÕES MÍNIMAS: MOTOR DIESEL DE 183,7CV. CUSTO HORÁRIO IMPRODUTIVO (MOTOR DESLIGADO).(DESONERADO)	H	87,66	27,75	2.432,49	-	-	(27,75)	(2.432,49)
83	TC 09.05.0700 (f)	DISPOSIÇÃO FINAL DE MATERIAIS E RESÍDUOS DE OBRAS EM LOCAIS DE OPERAÇÃO E DISPOSIÇÃO FINAL APROPRIADOS, AUTORIZADOS E/OU LICENCIADOS PELOS ÓRGÃOS DE LICENCIAMENTO E DE CONTROLE AMBIENTAL, MEDIDA POR TONELADA TRANSPORTADA, SENDO COMPROVADA CONFORME LEGISLAÇÃO PERTINENTE. (DESONERADO)	T	15,96	496,70	7.927,38	-	-	(496,70)	(7.927,38)
84	CE 04.10.0188 (f)	LABORATORISTA DE SERVIÇOS TÉCNICOS ESPECIALIZADOS DE CONSULTORIA DE ENGENHARIA E ARQUITETURA.(DESONERADO)	H	9,97	92,50	922,67	-	-	(92,50)	(922,67)
85	CE 04.10.0080 (f)	AUXILIAR DE LABORATORISTA DE SERVIÇOS TÉCNICOS ESPECIALIZADOS DE CONSULTORIA DE ENGENHARIA E ARQUITETURA.(DESONERADO)	H	8,89	92,50	822,33	-	-	(92,50)	(822,33)
86	AD 39.05.0128 (f)	ENGENHEIRO OU ARQUITETO, COORDENADOR GERAL DE PROJETOS OU SUPERVISOR DE OBRAS (INCLUSIVE ENCARGOS SOCIAIS).(DESONERADO)	H	129,95	185,00	24.040,61	-	-	(185,00)	(24.040,61)
87	AD 39.05.0134 (f)	ENGENHEIRO, ARQUITETO OU GEÓLOGO SÊNIOR (INCLUSIVE ENCARGOS SOCIAIS).(DESONERADO)	H	185,76	277,50	51.548,37	-	-	(277,50)	(51.548,37)
SUBTOTAL PENDENTE DE APROVAÇÃO DA RERRA						226.141,91		73.494,03		(152.647,88)
TOTAL GERAL						1.585.053,58		1.527.879,27		(57.174,31)



PREFEITURA
CIDADE DO RIO DE JANEIRO
 Secretaria Municipal de Infraestrutura, Habitação e Conservação
 Subsecretaria de Conservação Técnico-operacional
 Coordenadoria de Tecnologia e Pavimentação

ORGÃO:	COORDENADORIA GERAL DE ENGENHARIA E CONSERVAÇÃO	N.º DO PROCESSO :	06/300.120/2020
EMPRESA:	DIMENSIONAL ENGENHARIA LTDA	N.º DO CONTRATO :	24/2020
OBRA:	Serviços de Recuperação dos Pavimentos nos Logradouros Relacionados na Área da AP4 - Programa PAVIMENTARIO		
FISCAIS:	João Adolpho da Silva Júnior	MATRÍCULA:	11/241.313-6
	Maurício Gonçalves de A. Graça		11/119.129-5
	Susana Viana Bittencourt		11/268.112-0
		MEDIÇÃO :	5ª
		ETAPA :	3ª - Interm.
		N.º BOLETIM :	5

Memória de Cálculo da Medição

ITEM	CÓDIGO	DESCRIÇÃO DO ITEM	UNID.	QUANT.	V. UNIT.	V. TOTAL
01	MT04050050	Escavação manual de vala em material de 1ª categoria (areia, argila ou picarra), ate 1,50m, exclusive escoramento e esgotamento.(desonerado)	m3	0,0000	R\$ 28,77	R\$ 0,00
		Total →		0,0000 m³		
02	MT14050300	Reaterro de vala, com po-de-pedra, compactado manualmente, inclusive fornecimento do material.(desonerado)	m3	0,0000	R\$ 106,89	R\$ 0,00
		Total →				
03	TC04050700	Transporte de carga de qualquer natureza; exclusive as despesas de carga e descarga tanto de espera do caminhão como do servente ou equipamento auxiliar, em media velocidade (Vm=40Km/h), em Caminhão Basculante a óleo diesel, com capacidade util de 17t.(desonerado)	t.Km	47.867,8062	R\$ 0,49	R\$ 23.455,22
		Fresagem	260,45 t	x	9,65 km =	2.513,3473 t x km (Estrada do Gabinal x Usina DIMENSIONAL (Bota-espera))
		Fresagem	260,45 t	x	4,30 km =	1.119,9371 t x km (Usina DIMENSIONAL x Usina JPA)
		Fresagem	1.180,44 t	x	8,00 km =	9.443,5160 t x km (Estrada do Gabinal x Usina JPA)
		BINDER	189,72 t	x	9,65 km =	1.830,7980 t x km (Estrada do Gabinal)
		BINDER	42,28 t	x	13,95 km =	589,8060 t x km (Av. José Silva de Azevedo Neto)
		CBUQ	0,00 t	x	3,10 km =	0,0000 t x km
		Polímero	1.894,040 m²	x	0,05 m x 2,35 t/m³ x 11,50 km =	2.559,3215 t x km (Rua Tiroí)
		Polímero	1.534,680 m²	x	0,05 m x 2,35 t/m³ x 11,50 km =	2.073,7363 t x km (Rua Comandante Rubens Silva)
		Polímero	12.190,600 m²	x	0,05 m x 2,35 t/m³ x 9,65 km =	13.822,6165 t x km (Estrada do Gabinal)
		Remend (dem)	359,900 m²	x	0,05 m x 2,30 t/m³ x 13,95 km =	577,3695 t x km (Av. José Silva de Azevedo Neto)
		Remend (dem)	561,000 m²	x	0,05 m x 2,30 t/m³ x 9,65 km =	622,5697 t x km (Estrada do Gabinal)
		Remend (esc)	359,900 m²	x	0,30 m x 1,70 t/m³ x 13,95 km =	2.560,5085 t x km (Av. José Silva de Azevedo Neto)
		Remend (esc)	561,000 m²	x	0,30 m x 1,70 t/m³ x 9,65 km =	2.760,9615 t x km (Estrada do Gabinal)
		Pó (remendo)	64,780 m³	x	1,50 t/m³ x 13,95 km =	1.355,5215 t x km (Av. José Silva de Azevedo Neto)
		Pó (remendo)	100,980 m³	x	1,50 t/m³ x 9,65 km =	1.461,6855 t x km (Estrada do Gabinal)
		Brita (remendo)	64,780 m³	x	1,50 t/m³ x 13,95 km =	1.355,5215 t x km (Av. José Silva de Azevedo Neto)
		Brita (remendo)	100,980 m³	x	1,50 t/m³ x 9,65 km =	1.461,6855 t x km (Estrada do Gabinal)
		Fresagem	374,56 t	x	2,75 km =	1.030,0400 t x km (Estrada do Rio Grande)*
		Fresagem	156,75 t	x	(3,10 km + 4,30 km - 2,75 km) =	728,8643 t x km (Estrada do Rio Grande)**
		Total →		47.867,8062 t.Km		
04	TC09050150	Carga manual e descarga mecanica de material a granel (agregados, pedra-de-mao, paralelos, terra e escombro), compreendendo os tempos para carga, descarga e manobras do Caminhão Basculante a óleo diesel, com capacidade util de 8t, empregando 2 serventes na carga.(desonerado)	t	115,1100	R\$ 19,28	R\$ 2.219,32
		Remend (dem)	920,900 m²	x	0,05 m x 2,30 t/m³ x 20% =	21,180 t
		Remend (esc)	920,900 m²	x	0,30 m x 1,70 t/m³ x 20% =	93,930 t
		Total →		115,1100 t		
05	TC09050700	Disposicao final de materiais e residuos de obras em locais de operacao e disposicao final apropriados, autorizados e/ou licenciados pelos orgaos de licenciamento e de controle ambiental, medida mediante comprovantes comerciais de pagamento - notas fiscais ou recibos timbrados de disposicao.(desonerado)	t	925,0600	R\$ 15,96	R\$ 14.763,95
		Asf demolido	920,900 m²	x	0,05 m x 2,30 t/m³ =	105,90 t
		Escavação	920,900 m²	x	0,30 m x 1,70 t/m³ =	469,65 t
		Asf demolido	559,225 m²	x	0,05 m x 2,30 t/m³ =	64,31 t (Avenida João Cabral de Mello Neto)***
		Escavação	559,225 m²	x	0,30 m x 1,70 t/m³ =	285,20 t (Avenida João Cabral de Mello Neto)***
		***Não contabilizado na 3ª medição				
		Total →		925,0600 t		

DS

DS



PREFEITURA
CIDADE DO RIO DE JANEIRO
 Secretaria Municipal de Infraestrutura, Habitação e Conservação
 Subsecretaria de Conservação Técnico-operacional
 Coordenadoria de Tecnologia e Pavimentação

ORGÃO: COORDENADORIA GERAL DE ENGENHARIA E CONSERVAÇÃO
EMPRESA: DIMENSIONAL ENGENHARIA LTDA
OBRA: Serviços de Recuperação dos Pavimentos nos Logradouros Relacionados na Área da AP4 - Programa PAVIMENTARIO
FISCAIS: João Adolpho da Silva Júnior
 Mauricio Gonçalves de A. Graça
 Susana Viana Bittencourt
MATRÍCULA: 11/241.313-6
 11/119.129-5
 11/268.112-0
N.º DO PROCESSO : 06/300.120/2020
N.º DO CONTRATO : 24/2020
MEDIÇÃO : 5ª
ETAPA : 3ª - Interm.
N.º BOLETIM : 5

Memória de Cálculo da Medição

ITEM	CÓDIGO	DESCRIÇÃO DO ITEM	UNID.	QUANT.	V. UNIT.	V. TOTAL
06	SC04080850	Demolicao manual de concreto simples com empilhamento lateral dentro do canteiro do servico.(desonerado) Total →	m3	0,0000	R\$ 198,35	R\$ 0,00
07	SC04100050	Arrancamento de tampao de ferro fundido (tampa e colar).(desonerado) Est Rio Grande 20.000 unid Total → 20,0000 un	un	20,0000	R\$ 46,37	R\$ 927,40
08	SC04100300	Demolicao, com equipamento de ar comprimido, de pisos ou pavimento de concreto armado, inclusive afastamento lateral dentro de canteiro de servicos.(desonerado) Total →	m3	0,0000	R\$ 215,50	R\$ 0,00
09	SC08050900	Marteleteiro (inclusive encargos sociais).(desonerado) 1,00 un x 0,50 mês x 185,0 h/mês x 2,00 frentes = 185,0000 h	h	185,0000	R\$ 19,86	R\$ 3.674,10
10	SC09051100	Operador de maquinas em construcao civil (inclusive encargos sociais).(desonerado) 2,00 un x 0,50 mês x 185,0 h/mês x 2,00 frentes = 370,0000 h	h	370,0000	R\$ 22,32	R\$ 8.258,40
11	SC09051200	Pedreiro (inclusive encargos sociais).(desonerado) 2,00 un x 0,50 mês x 185,0 h/mês x 2,00 frentes = 370,0000 h	h	370,0000	R\$ 21,38	R\$ 7.910,60
12	SC09051450	Servente (inclusive encargos sociais).(desonerado) 6,00 un x 0,50 mês x 185,0 h/mês x 2,00 frentes = 1.110,0000 h 4,00 un x 0,50 mês x 185,0 h/mês x 2,00 frentes = 740,0000 h Total → 1.850,0000 m²	h	1.850,0000	R\$ 14,38	R\$ 26.603,00
13	SC09100100	Operador de trafego, nivel junior, com todo o seu EPI, colete, capa, bone, apito, (inclusive encargos sociais).(desonerado) 0,00 un x 0,50 mês x 185,0 h/mês x 2,00 frentes = 0,0000 h	h	0,0000	R\$ 14,69	R\$ 0,00
14	SC09100150	Operador de trafego, nivel senior, com todo o seu EPI, colete, capa, bone, apito, (inclusive encargos sociais).(desonerado) 1,00 un x 0,50 mês x 185,0 h/mês x 2,00 frentes = 185,0000 h	h	185,0000	R\$ 17,87	R\$ 3.305,95
15	SC14050400	Po-de-pedra, inclusive transporte ate 20km. Fomecimento.(desonerado) Remendos 359,90 m² x 0,15 m x 1,2 (k compact) = 64,7800 m³ (Avenida José Silva de Azevedo Neto) Remendos 561,00 m² x 0,15 m x 1,2 (k compact) = 100,9800 m³ (Estrada do Gabinal) Total → 165,7600 m³	m3	165,7600	R\$ 59,90	R\$ 9.929,02
16	SC14050425	Brita no 0. Fomecimento.(desonerado) Remendos 359,90 m² x 0,15 m x 1,2 (k compact) = 64,7800 m³ (Avenida José Silva de Azevedo Neto) Remendos 561,00 m² x 0,15 m x 1,2 (k compact) = 100,9800 m³ (Estrada do Gabinal) Total → 165,7600 m³	m3	165,7600	R\$ 104,50	R\$ 17.321,92
17	SC14100050	Chapa de aço de 3/4", para passagem de veiculos sobre valas, compreendendo colocacao, uso e retirada, medida pela area da chapa em cada aplicacao, inclusive mobilizacao, transporte, carga e descarga e o travamento com grampos.(desonerado) 1,00 un x 1,50 m² x 29,0 operações = 43,5000 m² (Renivelamento de tampão) 1,00 un x 1,50 m² x 20,0 operações = 30,0000 m² (Substituição de tampão) 2,00 un x 1,50 m² x 28,0 operações = 84,0000 m² Total → 157,5000 m²	m2	157,5000	R\$ 755,29	R\$ 118.958,17

DS

DS



PREFEITURA
CIDADE DO RIO DE JANEIRO
 Secretaria Municipal de Infraestrutura, Habitação e Conservação
 Subsecretaria de Conservação Técnico-operacional
 Coordenadoria de Tecnologia e Pavimentação

ORGÃO:	COORDENADORIA GERAL DE ENGENHARIA E CONSERVAÇÃO	N.º DO PROCESSO :	06/300.120/2020
EMPRESA:	DIMENSIONAL ENGENHARIA LTDA	N.º DO CONTRATO :	24/2020
OBRA:	Serviços de Recuperação dos Pavimentos nos Logradouros Relacionados na Área da AP4 - Programa PAVIMENTARIO		
FISCAIS:	João Adolpho da Silva Júnior	MATRÍCULA:	11/241.313-6
	Maurício Gonçalves de A. Graça		11/119.129-5
	Susana Viana Bittencourt		11/268.112-0
		MEDIÇÃO :	5ª
		ETAPA :	3ª - Interm.
		N.º BOLETIM :	5

Memória de Cálculo da Medição

ITEM	CÓDIGO	DESCRIÇÃO DO ITEM	UNID.	QUANT.	V. UNIT.	V. TOTAL
18	SC34050040	Levantamento ou rebaixamento de grelha de caixa de ralo sobre faixa de rolamento, considerando demolição de camada de asfalto e concreto, movimentação e concretagem, inclusive transporte de material e bota fora do material excedente.(desonerado) Est Rio Grande 10,000 unid Total → 10,000 un	un	10,000	R\$ 160,84	R\$ 1.608,40
19	SC34050050	Levantamento ou rebaixamento de tampão sobre faixa de rolamento, considerando demolição de camada de asfalto e concreto, movimentação e concretagem, inclusive transporte de material e bota fora do material excedente.(desonerado) Est Rio Grande 29,000 unid Total → 29,000 un	un	29,000	R\$ 220,04	R\$ 6.381,16
20	DR34050250	Tampão de ferro fundido completo, articulado, pesado, de 0,60m de diametro, tipo avenida, assentado com argamassa de cimento e areia no traco 1:4 em volume. Fornecimento e assentamento.(desonerado) Est Rio Grande 20,000 unid Total → 20,000 un	un	20,000	R\$ 416,22	R\$ 8.324,40
21	BP09050050	Concreto betuminoso usinado a quente, para camada intermediaria (BINDER), de acordo com as especificações da PCRJ; exclusive transporte da usina para a pista e espalhamento da mistura.(desonerado) Estrada do Gabinal 1.053,75 m² x 0,05 m x 2,35 t/m³ = 123,8100 t Remendo profundo 359,90 m² x 0,05 m x 2,35 t/m³ = 42,2800 t (Avenida José Silva de Azevedo Neto) Remendo profundo 561,00 m² x 0,05 m x 2,35 t/m³ = 65,9100 t (Estrada do Gabinal) Total → 232,0000 t	t	232,0000	R\$ 279,99	R\$ 64.957,68
22	BP09050100	Concreto betuminoso usinado a quente, para camada de rolamento, de acordo com as especificações da PCRJ; exclusive transporte da usina para a pista e espalhamento da mistura.(desonerado) 0,00 m² x 0,05 m x 2,35 t/m³ = 0,0000 t Total → 0,0000 t	t	0,0000	R\$ 374,18	R\$ 0,00
23	BP09050300	Espalhamento com vibro acabadora convencional e compactação mecânica de qualquer tipo de concreto asfáltico usinado a quente, executado de acordo com as especificações da PCRJ, exclusive os materiais.(desonerado) BINDER 232,00 t CBUQ 0,00 t Total → 232,0000 t	t	232,0000	R\$ 3,46	R\$ 802,72
24	BP09050400	Pintura de ligação, inclusive limpeza do trecho a ser trabalhado.(desonerado) BINDER 1.053,75 m² CBUQ 0,00 m² Polímero 15.619,32 m² Remendo profundo 920,90 m² Geogrelha 262,38 m² Total → 17.856,3500 m²	m2	17.856,3500	R\$ 2,31	R\$ 41.248,16
25	BP09050600	Micro revestimento asfáltico a frio, com emprego de emulsão modificada com polímeros, aditivo de controle de rompimento, abertura ao trafego no máximo em 2h, consumo por m2 entre 10Kg a 12Kg, em uma única camada, com emprego da faixa III ou IV da ISSA. O preço inclui todos os materiais, equipamentos, mão de obra, execução e transporte. O micro revestimento asfáltico a frio deverá atender as especificações da ISSA ou do DNER.(desonerado) Total →	m2	0,0000	R\$ 9,65	R\$ 0,00

DS
BM

DS
A

DS
L

DS
OK



PREFEITURA
CIDADE DO RIO DE JANEIRO
 Secretaria Municipal de Infraestrutura, Habitação e Conservação
 Subsecretaria de Conservação Técnico-operacional
 Coordenadoria de Tecnologia e Pavimentação

ORGÃO:	COORDENADORIA GERAL DE ENGENHARIA E CONSERVAÇÃO	N.º DO PROCESSO :	06/300.120/2020
EMPRESA:	DIMENSIONAL ENGENHARIA LTDA	N.º DO CONTRATO :	24/2020
OBRA:	Serviços de Recuperação dos Pavimentos nos Logradouros Relacionados na Área da AP4 - Programa PAVIMENTARIO		
FISCAIS:	João Adolpho da Silva Júnior	MATRÍCULA:	11/241.313-6
	Maurício Gonçalves de A. Graça		11/119.129-5
	Susana Viana Bittencourt		11/268.112-0
		MEDIÇÃO :	5ª
		ETAPA :	3ª - Interm.
		N.º BOLETIM :	5

Memória de Cálculo da Medição

ITEM	CÓDIGO	DESCRIÇÃO DO ITEM	UNID.	QUANT.	V. UNIT.	V. TOTAL
26	BP09050700	Revestimento de concreto asfáltico, com polímero, usinado a quente, com 5cm de espessura, executado com vibrocabadora com controle eletrônico e mesa extensiva de no mínimo 7m, conforme especificações da Prefeitura da Cidade do Rio de Janeiro.(desonerado)	m2	15.619,3200	R\$ 53,64	R\$ 837.820,32
		Est. Rio Grande		0,00 m²		
		R. Tirol		1.894,04 m²		
		R. C. Rubens Silva		1.534,68 m²		
		Estrada do Gabinal		12.190,60 m²		
		Total →		15.619,3200 m²		
27	BP14050060	Corte mecânico com fresadora a frio, em concreto asfáltico, em zona urbana com interferências, inclusive coleta do material em caminhão basculante, exclusive transporte do material.(desonerado)	m3	919,7608	R\$ 137,11	R\$ 128.108,40
		674,56 t / 2,30 t/m³ = 293,2869 m³ (Estrada do Rio Grande)*				* Diferenças de medições anteriores
		1.440,89 t / 2,30 t/m³ = 626,4739 m³ (Estrada do Gabinal)				
		Total →		919,7608 m³		
28	BP19300050	Levantamento e reassentamento de meio-fio.(desonerado)	m	0,0000	R\$ 48,28	R\$ 0,00
		Total →				
29	ET04050400	Materiais para confecção de concreto estrutural dosado para uma resistência característica a compressão (fck) mínimo de 20MPa, inclusive perdas. Fornecimento.(desonerado)	m3	5,3000	R\$ 239,04	R\$ 1.266,91
		Preparo Manual		5,3000 m³		
		Preparo Mecânico		0,0000 m³		
		Total →		5,3000 m³		
30	ET04200050	Preparo manual de concreto, compreendendo a mistura e o amassamento, exclusive materiais.(desonerado)	m3	5,3000	R\$ 102,83	R\$ 544,99
		Renivelamento 1,00 m x 1,00 m x 0,25 m = 0,2500 m³				
		Desc. Tampão 3,14 x 0,60 m x 0,60 m / 4 x 0,25 m = -0,0707 m³				
		Desc. Item -0,12 m³				
		Total Renivelament 29 unid x (0,25 m³ - 0,07 m³ - 0,12 m³) = 1,7200 m³				
		Tampão novo 1,00 m x 1,00 m x 0,25 m = 0,2500 m³				
		Desc. Tampão 3,14 x 0,60 m x 0,60 m / 4 x 0,25 m = -0,0707 m³				
		Total Tampão novo 20 unid x (0,25 m³ - 0,07 m³) = 3,5800 m³				
		Total →		5,3000 m³		
31	ET04200200	Preparo mecânico de concreto, compreendendo a mistura e o amassamento em betoneira, exclusive materiais, considerando produção normal.(desonerado)	m3	0,0000	R\$ 52,55	R\$ 0,00
		Total →				
32	ET04250403	Lancamento de concreto em peças sem armadura, inclusive a colocação, o adensamento e o acabamento, exclusive o transporte (TC 05.10.0050), considerando a produção normal.(desonerado)	m3	5,3000	R\$ 41,68	R\$ 220,95
		Total →		5,3000 m³		
33	EQ04050062	Caminhão basculante, capacidade de 5m3, com motorista, material de operação, material de manutenção e licenciamento, com as seguintes especificações mínimas: motor diesel de 208CV. Custo mensal.(desonerado)	un.mes	1,0000	R\$ 8.744,69	R\$ 8.744,69
		1,00 un x 0,50 mês x 2,00 frentes = 1,000 un x mês				
34	EQ04050312	Caminhão Carroceria fixa, capacidade de 3,5t, com motorista, material de operação, material de manutenção e licenciamento, com as seguintes especificações mínimas: motor diesel de 85CV. Custo mensal.(desonerado)	un.mes	1,0000	R\$ 8.784,89	R\$ 8.784,89
		1,00 un x 0,50 mês x 2,00 frentes = 1,000 un x mês				

DS

DS

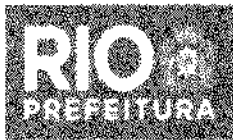

PREFEITURA
CIDADE DO RIO DE JANEIRO
 Secretaria Municipal de Infraestrutura, Habitação e Conservação
 Subsecretaria de Conservação Técnico-operacional
 Coordenadoria de Tecnologia e Pavimentação

ORGÃO:	COORDENADORIA GERAL DE ENGENHARIA E CONSERVAÇÃO	N.º DO PROCESSO :	06/300.120/2020
EMPRESA:	DIMENSIONAL ENGENHARIA LTDA	N.º DO CONTRATO :	24/2020
OBRA:	Serviços de Recuperação dos Pavimentos nos Logradouros Relacionados na Área da AP4 - Programa PAVIMENTÁRIO		
FISCAIS:	João Adolpho da Silva Júnior	MATRÍCULA: 11/241.313-6	MEDIÇÃO : 5ª
	Maurício Gonçalves de A. Graça	11/119.129-5	ETAPA : 3ª - Interm.
	Susana Viana Bittencourt	11/268.112-0	N.º BOLETIM : 5

Memória de Cálculo da Medição

ITEM	CÓDIGO	DESCRIÇÃO DO ITEM	UNID.	QUANT.	V. UNIT.	V. TOTAL
35	EQ14050380	Minicarregadeira, com operador, material de operação e material de manutenção, e as seguintes especificações mínimas: motor diesel de 50CV, peso de operação de 2,5t, capacidade de operação de 680Kg, força de desagregação de 1.400Kgf, altura de descarga de 2,3m. Custo horário produtivo.(desonerado) 2,00 un x 0,50 mês x 185,0 h/mês x 70% x 2,00 frentes = 259,0000 h	h	259,0000	R\$ 84,64	R\$ 21.921,76
36	EQ14050386	Minicarregadeira, com operador e as seguintes especificações mínimas: motor diesel de 50CV, peso de operação de 2,5t, capacidade de operação de 680Kg, força de desagregação de 1.400Kgf, altura de descarga de 2,3m. Custo horário improdutivo (motor desligado).(desonerado) 2,00 un x 0,50 mês x 185,0 h/mês x 30% x 2,00 frentes = 111,0000 h	h	111,0000	R\$ 32,97	R\$ 3.648,57
37	EQ44050059	Mangueira para compressor de ar, duas lonas, diâmetro de 3/4". Custo horário corrido por decâmetro.(desonerado) 2,00 un x 0,50 mês x 185,0 h/mês x 1,0 dam x 2,00 frentes = 370,0000 h x dam	h.dam	370,0000	R\$ 0,09	R\$ 33,30
38	EQ44050100	Compressor de ar, portátil e rebocável, sem operador, com material de operação e material de manutenção, com as seguintes especificações mínimas: motor diesel de 40CV, pressão de trabalho de 102PSI, descarga livre de 170PCM. Custo horário produtivo.(desonerado) 2,00 un x 0,50 mês x 185,0 h/mês x 70% x 2,00 frentes = 259,0000 h	h	259,0000	R\$ 64,07	R\$ 16.594,13
39	EQ44050106	Compressor de ar, portátil e rebocável, sem operador, com as seguintes especificações mínimas: motor diesel de 40CV, pressão de trabalho de 102PSI, descarga livre de 170PCM. Custo horário improdutivo (motor desligado).(desonerado) 2,00 un x 0,50 mês x 185,0 h/mês x 30% x 2,00 frentes = 111,0000 h	h	111,0000	R\$ 5,65	R\$ 627,15
40	EQ44050600	Rompedor Pneumático, peso de 32,6Kg, com material de manutenção, exclusive o operador, ponteiro e mangueira, com as seguintes especificações mínimas: consumo de ar de 38,8l/s, frequência de impactos 1110 impactos/min. Custo horário produtivo.(desonerado) 1,00 un x 0,50 mês x 185,0 h/mês x 70% x 2,00 frentes = 129,5000 h	h	129,5000	R\$ 1,79	R\$ 231,90
41	EQ44050606	Rompedor Pneumático, peso de 32,6Kg, exclusive o operador, ponteiro e mangueira, com as seguintes especificações mínimas: consumo de ar de 38,8l/s, frequência de impactos 1110 impactos/min. Custo horário improdutivo (motor desligado).(desonerado) 1,00 un x 0,50 mês x 185,0 h/mês x 30% x 2,00 frentes = 55,5000 h	h	55,5000	R\$ 1,19	R\$ 66,04
42	ST74050300	Sinalização horizontal com massa termoplástica, aplicada por aspersão, conforme especificação CET-RIO, em projetos acima de 400m2.(desonerado) 0 m / 4,85 m (espaço) = 0 faixas x 0,15 m x 0,07 m = 0,0000 m² Total → 0,0000 m²	m2	0,0000	R\$ 34,42	R\$ 0,00
43	ST74050450	Sinalização horizontal com massa termoplástica, aplicada por extrusão, em projetos acima de 150m2, conforme especificações da CET-RIO.(desonerado) Total →	m2	0,0000	R\$ 63,77	R\$ 0,00
44	AD14100050	Carga e descarga de equipamentos pesados em carretas, exclusive o custo horário do equipamento, durante a operação.(desonerado) Fresadora 14,450 t x 1,00 unid = 14,450 t Vibroacabadora 10,500 t x 1,00 unid = 10,500 t Roio Tandem 9,400 t x 1,00 unid = 9,400 t Roio de pneus 9,000 t x 1,00 unid = 9,000 t Retroscavadeira 9,439 t x 1,00 unid = 9,439 t Minicarregadeira 0,629 t x 2,00 unid = 1,258 t Total → 54,0470 t 54,047 t x 1,00 operação = 54,0470 t (Rua Com. Rubens Silva x Estrada do Gabinal) 54,047 t x 1,00 operação = 54,0470 t (Rua Tirol x Estrada do Gabinal) Total → 108,0940 t	t	108,0940	R\$ 38,86	R\$ 4.200,53

DS
BM

DS
A

DS
L

DS
OK



PREFEITURA
CIDADE DO RIO DE JANEIRO
 Secretaria Municipal de Infraestrutura, Habitação e Conservação
 Subsecretaria de Conservação Técnico-operacional
 Coordenadoria de Tecnologia e Pavimentação

ORGÃO:	COORDENADORIA GERAL DE ENGENHARIA E CONSERVAÇÃO	N.º DO PROCESSO :	06/300.120/2020
EMPRESA:	DIMENSIONAL ENGENHARIA LTDA	N.º DO CONTRATO :	24/2020
OBRA:	Serviços de Recuperação dos Pavimentos nos Logradouros Relacionados na Área da AP4 - Programa PAVIMENTARIO		
FISCAIS:	João Adolpho da Silva Júnior	MATRÍCULA:	11/241.313-6
	Maurício Gonçalves de A. Graça		11/119.129-5
	Susana Viana Bittencourt		11/268.112-0
		MEDIÇÃO :	5ª
		ETAPA :	3ª - Interm.
		N.º BOLETIM :	6

Memória de Cálculo da Medição

ITEM	CÓDIGO	DESCRIÇÃO DO ITEM	UNID.	QUANT.	V. UNIT.	V. TOTAL
45	AD14100300	Transporte de equipamentos pesados em carretas, exclusive a carga e descarga e o custo horario dos equipamentos transportados.(desonerado) 54,047 t x 1,00 operação x 2,00 km = 108,0940 t x km (Rua Com. Rubens Silva x Estrada do Gabinal) 54,047 t x 1,00 operação x 2,00 km = 108,0940 t x km (Rua Tirol x Estrada do Gabinal) Total → 216,1880 t.Km	t.Km	216,1880	R\$ 1,62	R\$ 350,22
46	AD14150401	Caminhoneta de Servico, capacidade de 9 passageiros ou 1t, com motorista, material de operacao e material de manutencao, com as seguintes especificacoes minimas: motor a gasolina de 53CV, autonomia de 3000Km/mes. Custo mensal.(desonerado) 2,00 un x 0,50 mês = 1,0000 un.mês (Frentes de serviço) 2,00 un x 0,50 mês = 1,0000 un.mês (Apoio) Total → 2,0000 un.mês	un.mes	2,0000	R\$ 5.396,73	R\$ 10.793,46
47	AD14150750	Veiculo de servico, motor 1.0, com ar condicionado, direcao hidraulica, radio, inclusive combustivel, seguro, lubrificacao, manutencao, licenciamento, quilometragem livre, sem motorista. Custo mensal.(desonerado) Total →	un.mes	0,0000	R\$ 4.248,99	R\$ 0,00
48	AD19250210	Placa de sinalizacao para obra na via publica, tipo cavalete articulado, confeccionado em chapa Pet 2,4mm, fundo, textos e simbolos em vinil auto adesivo, estrutura em aco tratado a base de Wash primer, pintado pelo processo eletrostatico, nas dimensoes de 0,80m x 1,00m. Fornecedor.(desonerado) Total → 10,0000 un	un	10,0000	R\$ 612,93	R\$ 6.129,30
49	AD19250310	Placa de identificacao de obra publica, confeccionado em chapa de Pet 2,0mm, fundo, textos e simbolos em vinil auto adesivo e estrutura de requadro, suporte estruturado em peca de madeira serrada de (7,5 x 7,5)cm pintado, inclusive transporte. Fornecedor e colocacao.(desonerado) 0,00 un x 2,00 m x 1,40 m x 2,00 frentes = 0,00 m²	m2	0,0000	R\$ 415,07	R\$ 0,00
50	AD24050200	Aluguel de cavalete plastico universal de polietileno de alto impacto, na cor branca, com paineis de fita refletiva na dimensoes (1,15x0,61)m, permitindo adaptacao de ate 2 piscas alertas e placas de sinalizacoes diversas, de acordo com o manual do DNSR e CET-RIO, com mais acessorios, incluindo 1 pisca alerta, primeira colocacao e retirada no final da obra.(desonerado) 45,00 un x 0,50 mês x 2,00 frentes = 45,0000 un.mês	un.mes	45,0000	R\$ 55,33	R\$ 2.489,85
51	AD24050250	Aluguel de cone canalizador empilhavel T-Topde de alta densidade de polietileno inquebravel, com 1,06m de altura e 0,33m de faixa refletiva com base de borracha removivel, permitindo prestacao de pisca alerta, de acordo com o manual do DNSR e CET-RIO, com mais acessorios, incluindo manutencao, colocacao e retirada no final da obra, excluindo o pisca alerta.(desonerado) 35,00 un x 0,50 mês x 2,00 frentes = 35,0000 un.mês	un.mes	35,0000	R\$ 51,07	R\$ 1.787,45
52	AD24050300	Aluguel de pisca alerta para adaptacao em cones canalizadores e cavaletes.(desonerado) Total →	un.mes	0,0000	R\$ 38,99	R\$ 0,00
53	AD24050450	Rolo de tela plastica, nas dimensoes de (50x1,20)m, na cor laranja, sendo utilizada 2 vezes. Fornecedor.(desonerado) Total →	m	0,0000	R\$ 0,73	R\$ 0,00
54	AD39050086	Auxiliar tecnico (inclusive encargos sociais).(desonerado) 2,00 un x 0,50 mês x 185,0 h/mês = 185,0000 h	h	185,0000	R\$ 17,53	R\$ 3.243,05
55	AD39050116	Encarregado (inclusive encargos sociais).(desonerado) 4,00 un x 0,50 mês x 185,0 h/mês = 370,0000 h	h	370,0000	R\$ 27,49	R\$ 10.171,30
56	AD39050134	Engenheiro, arquiteto ou geologo senior (inclusive encargos sociais).(desonerado) 2,00 un x 0,50 mês x 185,0 h/mês = 185,0000 h Total → 185,0000 h	h	185,0000	R\$ 186,76	R\$ 34.365,60

DS
BM

DS
A

DS
L

DS
OK



PREFEITURA
CIDADE DO RIO DE JANEIRO
 Secretaria Municipal de Infraestrutura, Habitação e Conservação
 Subsecretaria de Conservação Técnico-operacional
 Coordenadoria de Tecnologia e Pavimentação

ORGÃO: COORDENADORIA GERAL DE ENGENHARIA E CONSERVAÇÃO
EMPRESA: DIMENSIONAL ENGENHARIA LTDA
OBRA: Serviços de Recuperação dos Pavimentos nos Logradouros Relacionados na Área da AP4 - Programa PAVIMENTARIO
FISCAIS: João Adolpho da Silva Júnior
 Maurício Gonçalves de A. Graça
 Susana Viana Bittencourt
MATRÍCULA: 11/241.313-6
 11/119.129-5
 11/268.112-0
N.º DO PROCESSO : 08/300.120/2020
N.º DO CONTRATO : 24/2020
MEDIÇÃO : 5ª
ETAPA : 3ª - Interm.
N.º BOLETIM : 6

Memória de Cálculo da Medição

ITEM	CÓDIGO	DESCRIÇÃO DO ITEM	UNID.	QUANT.	V. UNIT.	V. TOTAL
57	IE00027107	Mistura betuminosa tipo "gap graded", utilizando ligante de asfalto-borracha e brita 1, espalhamento e compactação, com resultado de "grip test" (ASTM) maior que 0,60, exclusive fornecimento do ligante, usinagem e transporte da massa. (desonerado) Total →	t	0,0000	R\$ 69,61	R\$ 0,00
58	IE00027108	Mistura betuminosa tipo "open graded", utilizando ligante de asfalto-borracha e brita 1, espalhamento e compactação, com resultado de "grip test" (ASTM) maior que 0,75 e ruído menor que 97dB, exclusive fornecimento do ligante, usinagem e transporte da massa. (desonerado) Total →	t	0,0000	R\$ 59,27	R\$ 0,00
59	IE00027109	Mistura betuminosa utilizando BMB, tipo "open graded" ou "gap graded", considerando apenas a usinagem. (desonerado) Total →	t	0,0000	R\$ 72,15	R\$ 0,00
60	IE00027110	Produção de ligante modificado de asfalto-borracha (BMB) "in situ" tipo "field blend", com utilização de borracha reciclada como polímero, na proporção de 20% de pó de borracha em peso, em conformidade com ASTM 6114, ASTM D8 e com a resolução 19/2005 de 11/7/2005 da ANP. (desonerado) Total →	t	0,0000	R\$ 3.273,93	R\$ 0,00

ITENS A SEREM PROPOSTOS EM RERRA (SUJEITOS A APROVAÇÃO)

61	MT09050050	Escavacao mecanica, em material de 1a categoria (areia, argila ou pizarra), utilizando Retro-Escavadeira.(desonerado) Remendos 359,900 m ² x 0,30 m = 107,970 m ³ (Avenida José Silva de Azevedo Neto) Remendos 561,000 m ² x 0,30 m = 168,300 m ³ (Estrada do Gabinal) Total → 276,2700 m ³	m3	276,2700	R\$ 6,54	R\$ 1.806,80
62	MT14050100	Compactacao de aterro em camadas de 15cm, com maco.(desonerado) Remendos 359,90 m ² x 0,30 m = 107,9700 m ³ (Avenida José Silva de Azevedo Neto) Remendos 561,00 m ² x 0,30 m = 168,3000 m ³ (Estrada do Gabinal) Total → 276,2700 m ³	m3	276,2700	R\$ 40,28	R\$ 11.128,15
63	TC09050350	Carga e descarga mecanica, com Pa-Carregadeira e Caminhao Basculante a oleo diesel, consideradas para o caminhao a espera, manobra, carga e descarga e quanto a carregadeira, espera e operacao.(desonerado) Remend (dem) 920,900 m ² x 0,05 m x 2,30 t/m ³ x 80% = 84,720 t Remend (esc) 920,900 m ² x 0,30 m x 1,70 t/m ³ x 80% = 375,720 t Pó (remendo) 165,760 m ³ x 1,50 t/m ³ = 248,640 t Brita (remendo) 165,760 m ³ x 1,50 t/m ³ = 248,640 t Bota-espera 260,451 t + 156,75 t = 417,196 t Total → 1.374,9155 t	t	1.374,9155	R\$ 1,19	R\$ 1.636,14
64	SC09051350	Rastilheiro (inclusive encargos sociais).(desonerado) 3,00 un x 0,50 mês x 185,0 h/mês x 2,00 frentes = 555,0000 h	h	555,0000	R\$ 19,83	R\$ 11.005,65
65	SC14050050	Agua comercial. Fornecimento, exclusive transporte.(desonerado) 1,00 un x 0,50 mês x 200,0 m ³ /mês x 2,00 frentes = 200,0000 m ³	m3	200,0000	R\$ 13,44	R\$ 2.688,00

DS

DS



PREFEITURA
CIDADE DO RIO DE JANEIRO
 Secretaria Municipal de Infraestrutura, Habitação e Conservação
 Subsecretaria de Conservação Técnico-operacional
 Coordenadoria de Tecnologia e Pavimentação

ORGÃO:	COORDENADORIA GERAL DE ENGENHARIA E CONSERVAÇÃO	N.º DO PROCESSO :	06/300.120/2020
EMPRESA:	DIMENSIONAL ENGENHARIA LTDA	N.º DO CONTRATO :	24/2020
OBRA:	Serviços de Recuperação dos Pavimentos nos Logradouros Relacionados na Área da AP4 - Programa PAVIMENTARIO		
FISCAIS:	João Adolpho da Silva Júnior	MATRÍCULA:	11/241.313-6
	Maurício Gonçalves de A. Graça		11/119.129-5
	Susana Viana Bittencourt		11/268.112-0
		MEDIÇÃO :	5ª
		ETAPA :	3ª - Interm.
		N.º BOLETIM :	5

Memória de Cálculo da Medição

ITEM	CÓDIGO	DESCRIÇÃO DO ITEM	UNID.	QUANT.	V. UNIT.	V. TOTAL
66	BP09050550	Reforço ou tratamento para trincamentos, com revestimento betuminoso, feito com manta de geogrelha flexível de poliéster de alta tenacidade ou de fibra de vidro revestida com polímero a elevada temperatura (mínimo de 180 °C), combinado com manta não tecida ultra leve, em forma de grelha, com abertura de malha de (40x40)mm, malha fixa sem movimentação resistência de 50KN/m, transversal e longitudinal, especificação segundo a norma DER-SP - ET-DE-P00/43, com as seguintes especificações: resistência a tração >=50KN/m para deformação <=12% conforme NBR 12824; resistência a fadiga >=90% de resistência retida após 100.000 ciclos carga/descarga e ponto de amolecimento >180 °C. Fornecimento e colocação.(desonerado) Rubens Silva 30,500 m² Est do Gabinal 231,880 m² Total → 262,380 m²	m2	262,3800	R\$ 31,86	R\$ 8.359,42
67	EQ04050616	Caminhão tanque, capacidade de 10.000l, com motorista, material de operação e material de manutenção, com as seguintes especificações mínimas: motor diesel de 142CV, bomba d'água e mangote com 50m de extensão. Custo horário produtivo.(desonerado) 1,00 un x 0,50 mês x 185,0 h/mês x 70% x 2,00 frentes = 129,5000 h	h	129,5000	R\$ 132,05	R\$ 17.100,47
68	EQ04050621	Caminhão tanque, capacidade de 10.000l, com motorista, com as seguintes especificações mínimas: motor diesel de 142CV, bomba d'água e mangote com 50m de extensão. Custo horário improdutivo (motor desligado).(desonerado) 1,00 un x 0,50 mês x 185,0 h/mês x 30% x 2,00 frentes = 55,5000 h	h	55,5000	R\$ 22,85	R\$ 1.268,17
69	EQ19050400	Máquina de abertura de juntas em concreto, com operador, material de operação e material de manutenção com as seguintes especificações mínimas: motor a gasolina de 8,25CV, com 3600rpm, partida manual, chassis reforçado, guarda protetora para acomodar serras de até 14", serra para concreto especialmente desenvolvida para aberturar de juntas de dilatação. Custo horário produtivo.(desonerado) 1,00 un x 0,50 mês x 185,0 h/mês x 30% x 2,00 frentes = 55,5000 h	h	55,5000	R\$ 37,68	R\$ 2.091,24
70	EQ19050406	Máquina de abertura de juntas em concreto, com operador com as seguintes especificações mínimas: motor a gasolina de 8,25CV, com 3600rpm, partida manual, chassis reforçado, guarda protetora para acomodar serras de até 14", serra para concreto especialmente desenvolvida para abertura de junta de dilatação. Custo horário improdutivo (motor desligado).(desonerado) 1,00 un x 0,50 mês x 185,0 h/mês x 70% x 2,00 frentes = 129,5000 h	h	129,5000	R\$ 22,49	R\$ 2.912,45
71	AD19050500	Aluguel de banheiro químico, incluindo transporte de ida e volta, manutenção e higienização 3 vezes por semana. Modelo Luxo, dimensões 2,31 x 1,15 x 1,15m.(desonerado) 2,00 un x 0,50 mês x 2,00 frentes = 2,0000 un.mês	un.mês	2,0000	R\$ 1.042,84	R\$ 2.085,68
72	AD19150050	Container escritório, modelo padrão, medindo: (6x2,4x2,55)m, em estrutura de aço, composto por piso de madeira corrida, paredes forradas com compensado naval, teto com isolamento térmico, com 1 porta de (0,80x2,10)m, 2 basculantes de (1,20x1,20)m, WC com pia, vaso sanitário e chuveiro, entrada para ar condicionado com suporte e tomada 3P, 2 pontos de iluminação, 2 tomadas elétricas, distribuição interna das instalações elétricas e hidráulicas até o ponto de entrada/saída da unidade e peso aproximado de 2t, exclusive carga, descarga e transporte ida e volta ao canteiro. Aluguel mensal.(desonerado) 2,00 un x 0,50 mês = 1,0000 h	un.mês	1,0000	R\$ 425,64	R\$ 425,64
73	AD39050068	Apontador (inclusive encargos sociais).(desonerado) 1,00 un x 0,50 mês x 185,0 h/mês x 2,00 frentes = 185,0000 h	h	185,0000	R\$ 22,83	R\$ 4.223,55
74	AD39050092	Auxiliar de topografia - serviços de campo (inclusive encargos sociais).(desonerado)	h	185,0000	R\$ 20,02	R\$ 3.703,70

DS
BM

DS
A

DS
L

DS
OK



PREFEITURA
CIDADE DO RIO DE JANEIRO
 Secretaria Municipal de Infraestrutura, Habitação e Conservação
 Subsecretaria de Conservação Técnico-operacional
 Coordenadoria de Tecnologia e Pavimentação

ORGÃO:	COORDENADORIA GERAL DE ENGENHARIA E CONSERVAÇÃO	N.º DO PROCESSO :	06/300.120/2020
EMPRESA:	DIMENSIONAL ENGENHARIA LTDA	N.º DO CONTRATO :	24/2020
OBRA:	Serviços de Recuperação dos Pavimentos nos Logradouros Relacionados na Área da AP4 - Programa PAVIMENTARIO		
FISCAIS:	João Adolpho da Silva Júnior	MATRÍCULA: 11/241.313-6	MEDIÇÃO : 5º
	Maurício Gonçalves de A. Graça	11/119.129-5	ETAPA : 3ª - Interm.
	Susana Viana Bittencourt	11/268.112-0	N.º BOLETIM : 5

Memória de Cálculo da Medição

ITEM	CÓDIGO	DESCRIÇÃO DO ITEM	UNID.	QUANT.	V. UNIT.	V. TOTAL
75	AD39050212	Topografo A - serviços de campo e escritório, com responsabilidade de dirigi-los (Inclusive encargos sociais).(desonerado)	h	92,5000	R\$ 33,07	R\$ 3.058,97
		1,00 un x 0,50 mês x 185,0 h/mês = 92,5000 h				
					SUBTOTAL 1 (sem RERRA) → R\$	1.460.794,23
					SUBTOTAL 2 (após aprovação da RERRA) → R\$	73.494,03
					TOTAL → R\$	1.534.288,26

DS



DS



Certificate Of Completion

Envelope Id: E9925E1CD1FA4F9285338FC92A1A70CF

Status: Completed

Subject: SOLICITAÇÃO DE ASSINATURA DA CARTA DE ENCAMINHAMENTO DA 5ª MEDIÇÃO

Obra: Jurídico

Source Envelope:

Document Pages: 328

Signatures: 1

Envelope Originator:

Certificate Pages: 5

Initials: 1314

Paulo Oliveira

AutoNav: Enabled

R Sete De Setembro, 98

Envelopeld Stamping: Enabled

Sala 605, Centro

Time Zone: (UTC-03:00) Brasilia

RIO DE JANEIRO, Rio de Janeiro 20050-002

pauloo@dimensionalengenharia.com

IP Address: 200.201.189.182

Record Tracking

Status: Original

Holder: Paulo Oliveira

Location: DocuSign

7/30/2020 3:03:01 PM

pauloo@dimensionalengenharia.com

Signer Events

Bruno Mendes

brunom@dimensionalengenharia.com

DIMENSIONAL ENGENHARIA LTDA

Security Level: Email, Account Authentication (None)

Signature Provider Details:

Signature Type: DS Electronic

Electronic Record and Signature Disclosure:

Accepted: 2/14/2020 4:52:47 PM

ID: 6057f9f8-6c32-4c9b-ae94-7a21bedb55bb

Fernando Santos

fernandos@dimensionalengenharia.com

Security Level: Email, Account Authentication (None)

Signature Provider Details:

Signature Type: DS Electronic

Electronic Record and Signature Disclosure:

Accepted: 7/30/2020 3:17:43 PM

ID: cd1731e4-456d-4d62-9516-6c392dcbebf

Vinicius Benevides

viniciusb@dimensionalengenharia.com

DIMENSIONAL ENGENHARIA LTDA

Security Level: Email, Account Authentication (None)

Signature Provider Details:

Signature Type: DS Electronic

Electronic Record and Signature Disclosure:

Not Offered via DocuSign

OSVALDO PEÇANHA

osvaldop@dimensionalengenharia.com

Security Level: Email, Account Authentication (None)

Signature Provider Details:

Signature Type: DS Electronic

Electronic Record and Signature Disclosure:

Signature

Signature Adoption: Pre-selected Style

Using IP Address: 200.201.189.182

Signature Adoption: Drawn on Device

Using IP Address: 191.12.81.113

Signed using mobile

Signature Adoption: Drawn on Device

Using IP Address: 177.142.49.42

DocuSigned by:

 C5C76A237ABE472...

Signature Adoption: Uploaded Signature Image

Using IP Address: 179.128.159.143

Signed using mobile

Timestamp

Sent: 7/30/2020 3:06:27 PM

Viewed: 7/30/2020 3:07:35 PM

Signed: 7/30/2020 3:12:13 PM

Sent: 7/30/2020 3:12:52 PM

Viewed: 7/30/2020 3:17:43 PM

Signed: 7/30/2020 3:35:57 PM

Sent: 7/30/2020 3:36:41 PM

Viewed: 7/31/2020 10:50:58 AM

Signed: 7/31/2020 11:54:12 AM

Sent: 7/31/2020 11:55:01 AM

Viewed: 7/31/2020 12:31:02 PM

Signed: 7/31/2020 12:42:36 PM

Signer Events	Signature	Timestamp
---------------	-----------	-----------

Accepted: 4/20/2020 11:47:35 AM
ID: 8d16e474-5099-4a9e-93e4-6718a6c35484

In Person Signer Events	Signature	Timestamp
-------------------------	-----------	-----------

Editor Delivery Events	Status	Timestamp
------------------------	--------	-----------

Agent Delivery Events	Status	Timestamp
-----------------------	--------	-----------

Intermediary Delivery Events	Status	Timestamp
------------------------------	--------	-----------

Certified Delivery Events	Status	Timestamp
---------------------------	--------	-----------

Carbon Copy Events	Status	Timestamp
--------------------	--------	-----------

Witness Events	Signature	Timestamp
----------------	-----------	-----------

Notary Events	Signature	Timestamp
---------------	-----------	-----------

Envelope Summary Events	Status	Timestamps
-------------------------	--------	------------

Envelope Sent	Hashed/Encrypted	7/31/2020 11:55:01 AM
Certified Delivered	Security Checked	7/31/2020 12:31:02 PM
Signing Complete	Security Checked	7/31/2020 12:42:36 PM
Completed	Security Checked	7/31/2020 12:42:36 PM

Payment Events	Status	Timestamps
----------------	--------	------------

Electronic Record and Signature Disclosure
--

ELECTRONIC RECORD AND SIGNATURE DISCLOSURE

From time to time, dimensional (we, us or Company) may be required by law to provide to you certain written notices or disclosures. Described below are the terms and conditions for providing to you such notices and disclosures electronically through the DocuSign system. Please read the information below carefully and thoroughly, and if you can access this information electronically to your satisfaction and agree to this Electronic Record and Signature Disclosure (ERSD), please confirm your agreement by selecting the check-box next to 'I agree to use electronic records and signatures' before clicking 'CONTINUE' within the DocuSign system.

Getting paper copies

At any time, you may request from us a paper copy of any record provided or made available electronically to you by us. You will have the ability to download and print documents we send to you through the DocuSign system during and immediately after the signing session and, if you elect to create a DocuSign account, you may access the documents for a limited period of time (usually 30 days) after such documents are first sent to you. After such time, if you wish for us to send you paper copies of any such documents from our office to you, you will be charged a \$0.00 per-page fee. You may request delivery of such paper copies from us by following the procedure described below.

Withdrawing your consent

If you decide to receive notices and disclosures from us electronically, you may at any time change your mind and tell us that thereafter you want to receive required notices and disclosures only in paper format. How you must inform us of your decision to receive future notices and disclosure in paper format and withdraw your consent to receive notices and disclosures electronically is described below.

Consequences of changing your mind

If you elect to receive required notices and disclosures only in paper format, it will slow the speed at which we can complete certain steps in transactions with you and delivering services to you because we will need first to send the required notices or disclosures to you in paper format, and then wait until we receive back from you your acknowledgment of your receipt of such paper notices or disclosures. Further, you will no longer be able to use the DocuSign system to receive required notices and consents electronically from us or to sign electronically documents from us.

All notices and disclosures will be sent to you electronically

Unless you tell us otherwise in accordance with the procedures described herein, we will provide electronically to you through the DocuSign system all required notices, disclosures, authorizations, acknowledgements, and other documents that are required to be provided or made available to you during the course of our relationship with you. To reduce the chance of you inadvertently not receiving any notice or disclosure, we prefer to provide all of the required notices and disclosures to you by the same method and to the same address that you have given us. Thus, you can receive all the disclosures and notices electronically or in paper format through the paper mail delivery system. If you do not agree with this process, please let us know as described below. Please also see the paragraph immediately above that describes the consequences of your electing not to receive delivery of the notices and disclosures electronically from us.

How to contact dimensional:

You may contact us to let us know of your changes as to how we may contact you electronically, to request paper copies of certain information from us, and to withdraw your prior consent to receive notices and disclosures electronically as follows:

To contact us by email send messages to: thamyresa@dimensionalengenharia.com

To advise dimensional of your new email address

To let us know of a change in your email address where we should send notices and disclosures electronically to you, you must send an email message to us at thamyresa@dimensionalengenharia.com and in the body of such request you must state: your previous email address, your new email address. We do not require any other information from you to change your email address.

If you created a DocuSign account, you may update it with your new email address through your account preferences.

To request paper copies from dimensional

To request delivery from us of paper copies of the notices and disclosures previously provided by us to you electronically, you must send us an email to thamyresa@dimensionalengenharia.com and in the body of such request you must state your email address, full name, mailing address, and telephone number. We will bill you for any fees at that time, if any.

To withdraw your consent with dimensional

To inform us that you no longer wish to receive future notices and disclosures in electronic format you may:

i. decline to sign a document from within your signing session, and on the subsequent page, select the check-box indicating you wish to withdraw your consent, or you may;

ii. send us an email to thamyresa@dimensionalengenharia.com and in the body of such request you must state your email, full name, mailing address, and telephone number. We do not need any other information from you to withdraw consent.. The consequences of your withdrawing consent for online documents will be that transactions may take a longer time to process..

Required hardware and software

The minimum system requirements for using the DocuSign system may change over time. The current system requirements are found here: <https://support.docusign.com/guides/signer-guide-signing-system-requirements>.

Acknowledging your access and consent to receive and sign documents electronically

To confirm to us that you can access this information electronically, which will be similar to other electronic notices and disclosures that we will provide to you, please confirm that you have read this ERSD, and (i) that you are able to print on paper or electronically save this ERSD for your future reference and access; or (ii) that you are able to email this ERSD to an email address where you will be able to print on paper or save it for your future reference and access. Further, if you consent to receiving notices and disclosures exclusively in electronic format as described herein, then select the check-box next to ‘I agree to use electronic records and signatures’ before clicking ‘CONTINUE’ within the DocuSign system.

By selecting the check-box next to ‘I agree to use electronic records and signatures’, you confirm that:

- You can access and read this Electronic Record and Signature Disclosure; and
- You can print on paper this Electronic Record and Signature Disclosure, or save or send this Electronic Record and Disclosure to a location where you can print it, for future reference and access; and
- Until or unless you notify dimensional as described above, you consent to receive exclusively through electronic means all notices, disclosures, authorizations, acknowledgements, and other documents that are required to be provided or made available to you by dimensional during the course of your relationship with dimensional.